

見積参考資料

工事名 R1馬土 国道492号 美・木屋平川井 PC橋工事(1)
(担い手確保型)

◇経費情報◇

工種区分	河川・道路構造物工事
単価地区	美馬4
施工地域・工事場所	一般交通影響有り(2)
前金支出割合	補正を行わない
契約保証	金銭的保証
現場環境改善費	計上しない

注意

「見積参考資料」は入札参加者の迅速で適正な工事費の見積りのための一資料であり、請負契約を拘束するものではない。

本工事は、「担い手確保モデル工事(発注者指定型)」であり、4週8休の経費補正(労務費1.05、機械経費(賃料)1.04、共通仮設費1.04、現場管理費1.05)を計上している。現場管理費に係る積算は令和元年5月1日から適用する積算基準に基づくものとする。

設計内訳書 (本01)

工事名	R1馬土 国道492号 美・木屋平川井 PC橋工事(1) (担 い手確保型)				事業区分 工事区分	道路新設・改築 コンクリート橋上部	
工事区分・工種・種別・細別	規格	単位	数量	単価	金額	数量・金額増減	摘要
コンクリート橋上部		式	1				
PC橋工		式	1				
プレテンション桁製作工		式	1				
プレテンション桁製作 A1-P1間, G1 H=0.7m, L=15.669m	$\sigma_{ck}=50N/mm^2$	本	1				単 1号
プレテンション桁製作 A1-P1間, G2 H=0.7m, L=15.926m	$\sigma_{ck}=50N/mm^2$	本	1				単 2号
プレテンション桁製作 A1-P1間, G3 H=0.7m, L=16.183m	$\sigma_{ck}=50N/mm^2$	本	1				単 3号
プレテンション桁製作 A1-P1間, G4 H=0.7m, L=16.440m	$\sigma_{ck}=50N/mm^2$	本	1				単 4号
プレテンション桁製作 A1-P1間, G5 H=0.7m, L=16.697m	$\sigma_{ck}=50N/mm^2$	本	1				単 5号
プレテンション桁製作 A1-P1間, G6 H=0.7m, L=16.953m	$\sigma_{ck}=50N/mm^2$	本	1				単 6号
プレテンション桁製作 P1-P2間, G1 H=0.7m, L=16.294m	$\sigma_{ck}=50N/mm^2$	本	1				単 7号
プレテンション桁製作 P1-P2間, G2 H=0.7m, L=16.560m	$\sigma_{ck}=50N/mm^2$	本	1				単 8号
プレテンション桁製作 P1-P2間, G3 H=0.7m, L=16.826m	$\sigma_{ck}=50N/mm^2$	本	1				単 9号
プレテンション桁製作 P1-P2間, G4 H=0.7m, L=17.092m	$\sigma_{ck}=50N/mm^2$	本	1				単 10号

設計内訳書 (本01)

工事名	R1馬土 国道492号 美・木屋平川井 PC橋工事(1) (担 い手確保型)				事業区分 工事区分	道路新設・改築 コンクリート橋上部	
工事区分・工種・種別・細別	規格	単位	数量	単価	金額	数量・金額増減	摘要
プレテンション桁製作 P1-P2間, G5 H=0.7m, L=17.358m	$\sigma_{ck}=50\text{N}/\text{mm}^2$	本	1				単 11号
プレテンション桁製作 P1-P2間, G6 H=0.7m, L=17.624m	$\sigma_{ck}=50\text{N}/\text{mm}^2$	本	1				単 12号
プレテンション桁製作 P2-A2間, G1 H=0.7m, L=16.001m	$\sigma_{ck}=50\text{N}/\text{mm}^2$	本	1				単 13号
プレテンション桁製作 P2-A2間, G2 H=0.7m, L=16.135m	$\sigma_{ck}=50\text{N}/\text{mm}^2$	本	1				単 14号
プレテンション桁製作 P2-A2間, G3 H=0.7m, L=16.269m	$\sigma_{ck}=50\text{N}/\text{mm}^2$	本	1				単 15号
プレテンション桁製作 P2-A2間, G4 H=0.7m, L=16.404m	$\sigma_{ck}=50\text{N}/\text{mm}^2$	本	1				単 16号
プレテンション桁製作 P2-A2間, G5 H=0.7m, L=16.538m	$\sigma_{ck}=50\text{N}/\text{mm}^2$	本	1				単 17号
プレテンション桁製作 P2-A2間, G6 H=0.7m, L=16.672m	$\sigma_{ck}=50\text{N}/\text{mm}^2$	本	1				単 18号
支承工		式	1				
ゴム支承 A1側	橋種:PC, 反力:45.3t, 寸法:320*320*105	個	6				単 19号
ゴム支承 A2側	橋種:PC, 反力:62.1t, 寸法:370*370*111	個	6				単 20号
ゴム支承 A2側, 拡幅部	橋種:PC, 反力:19.6t, 寸法:220*220	個	1				単 21号
架設工(クレーン架設)		式	1				

設計内訳書 (本01)

工事名	R1馬土 国道492号 美・木屋平川井 PC橋工事(1) (担 い手確保型)				事業区分 工事区分	道路新設・改築 コンクリート橋上部	
工事区分・工種・種別・細別	規格	単位	数量	単価	金額	数量・金額増減	摘要
PC桁架設	側径間	本	12				単 22号
架設工(架設桁架設)		式	1				
PC桁架設 桁取卸し, 桁架設含む	中央径間	本	6				単 23号
床版・横組工		式	1				
コンクリート 横組工	コンクリート規格:36-12-25(20)(早強), W/C≤55%, 散水 養生:有り,コンクリート夜間割増:無し	m3	28				単 24号
PCケーブル 横組工	PCケーブル種類:シングルストラットシステム 570kN(60t)(1S21. 8)	m	310				単 25号
緊張	PCケーブル種類:シングルストラットシステム 570kN(60t)(1S21. 8), 定着装置:固定側(緊張用)	ケーブル	36				単 26号
シース	φ35	m	184				単 27号
吊足場		m2	495				単 28号
コンクリート RC床版工	コンクリート規格:36-12-25(20)(高炉), W/C≤55%	m3	84				単 29号
養生工		m2	495				単 30号
型枠 RC床版工		m2	100				単 31号
支保工	A2側張出部	空m3	200				単 32号

設計内訳書 (本01)

工事名	R1馬土 国道492号 美・木屋平川井 PC橋工事(1) (担 い手確保型)				事業区分 工事区分	道路新設・改築 コンクリート橋上部	
工事区分・工種・種別・細別	規格	単位	数量	単価	金額	数量・金額増減	摘要
鉄筋	SD345, D13	t	7.46				単 33号
鉄筋	SD345, D16~25	t	23.37				単 34号
鉄筋継手材	D19用	組	520				単 35号
鉄筋継手材	D16用	組	240				単 36号
インサートアンカー	M16	個	220				単 37号
コンクリート 接合部工	コンクリート規格:36-12-25(20), (早強), W/C≦55%	m ³	18				単 38号
鉄筋	SD345, D16~25	t	2.23				単 39号
鋼プレート		枚	96				単 40号
角形鋼管	STKR490, 12*125*125L=850mm	m	40.8				単 41号
同上設置費		m	40.8				単 42号
PC版材料		式	1				内 1号
PC版支承工		m	222				単 43号
PC版敷設工		枚	231				単 44号

設計内訳書 (本01)

工事名	R1馬土 国道492号 美・木屋平川井 PC橋工事(1) (担 い手確保型)				事業区分 工事区分	道路新設・改築 コンクリート橋上部	
工事区分・工種・種別・細別	規格	単位	数量	単価	金額	数量・金額増減	摘要
PC版継目工		m	245				単 45号
柱頭部工		式	1				
コンクリート	コンクリート規格:36-12-25(20)(早強), W/C≦55%	m ³	246				単 46号
円筒型枠	φ350	m	65				単 47号
シース	φ55	m	1,172				単 48号
シース	φ65 偏向部	m	21				単 49号
鉄筋	SD345, D13	t	0.34				単 50号
鉄筋	SD345, D16~25	t	33.27				単 51号
鉄筋	SD345, D32	t	1.04				単 52号
圧接継手	D32+D32	箇所	40				単 53号
鉄筋	SD345, D35	t	3.57				単 54号
圧接継手	D35+D35	箇所	108				単 55号
鉄筋	SD345, D41	t	3.77				単 56号

設計内訳書 (本01)

工事名	R1馬土 国道492号 美・木屋平川井 PC橋工事(1) (担 い手確保型)				事業区分 工事区分	道路新設・改築 コンクリート橋上部	
工事区分・工種・種別・細別	規格	単位	数量	単価	金額	数量・金額増減	摘要
圧接継手	D41+D41	箇所	84				単 57号
連続ケーブル工 柱頭部 C1, C2	1S28.6, プレキャストタイプ	m	343				単 58号
連続ケーブル工 柱頭部 C3, C4, C5, C6, C7	7S12.7B, グラウトタイプ	m	1,172				単 59号
緊張工 片引き C1, C2	1S28.6, プレキャストタイプ	ケーブル	40				単 60号
緊張工 片引き C3, C4, C5, C6, C7	7S12.7, グラウトタイプ	ケーブル	46				単 61号
支保工	くさび結合支保 40<f<80kN/m2	空m3	2,628				単 62号
足場工		掛m2	1,354				単 63号
橋梁付属物工		式	1				
伸縮装置工		式	1				
鋼・コンクリート製伸縮装置 A1側	伸縮装置規格:アンカーボルト固定型コンクリートジョイント	m	8.44				単 64号
鋼・コンクリート製伸縮装置 A2側	伸縮装置規格:アンカーボルト固定型コンクリートジョイント	m	12.34				単 65号
排水装置工		式	1				
排水桝	桝規格:ND-155	箇所	4				単 66号

設計内訳書 (本01)

工事名	R1馬土 国道492号 美・木屋平川井 PC橋工事(1) (担 い手確保型)				事業区分 工事区分	道路新設・改築 コンクリート橋上部	
工事区分・工種・種別・細別	規格	単位	数量	単価	金額	数量・金額増減	摘要
排水管	VP200A	式	1				内 2号
同上設置費		m	69.4				単 67号
地覆工		式	1				
場所打地覆	コンクリート規格:24-12-25(20)(高炉), W/C≤55%, 形状寸法:600*600	m	139.5				単 68号
橋梁用高欄工		式	1				
橋梁用高欄	材質:鋼製, 作業区分:設置, 高欄形式:橋梁用高欄(組立式)	m	140				単 69号
銘板工		式	1				
銘板	材質:PC橋用, 寸法:200*300	枚	1				単 70号
橋名板	材質:フロンズ製 パンツ 450*150*13	枚	4				単 71号
仮設工		式	1				
交通管理工		式	1				
交通誘導警備員		人日	30				単 72号
橋梁下部		式	1				

設計内訳書 (本01)

工事名	R1馬土 国道492号 美・木屋平川井 PC橋工事(1) (担 い手確保型)				事業区分 工事区分	道路新設・改築 橋梁下部	
工事区分・工種・種別・細別	規格	単位	数量	単価	金額	数量・金額増減	摘要
橋台工		式	1				
橋台躯体工		式	1				
コンクリート	コンクリート規格:24-12-25(20)(高炉),養生費:一般養生,コンクリート夜間割増:無し	m3	41				単 73号
型枠	型枠の種類:一般型枠	m2	101				単 74号
直接工事費		式	1				
共通仮設		式	1				
共通仮設費		式	1				
運搬費		式	1				
重建設機械分解組立輸送費	120t吊 桁架設用(往復)	回	2				単 75号
重建設機械分解組立輸送費	120t吊 桁架設用(片道)	回	1				単 76号
仮設材運搬費	架設桁	t	6				単 77号
共通仮設費(率計上)		式	1				
純工事費		式	1				

設計内訳書（本01）

工事名	R1馬土 国道492号 美・木屋平川井 PC橋工事(1) (担 い手確保型)	事業区分 工事区分	道路新設・改築 橋梁下部				
工事区分・工種・種別・細別	規格	単位	数量	単価	金額	数量・金額増減	摘要
現場管理費		式	1				
工事原価		式	1				
一般管理費等		式	1				
工事価格		式	1				
消費税額及び地方消費税額		式	1				
工事費計		式	1				

一式当り内訳書

単価使用年月	2019.05
歩掛適用年月	2019.05
労務調整係数	1.000-00000 0.0 0

内 1号	PC版材料								
名称・規格	条件	単位	数量	単価	金額	数量・金額増減	摘要		
PC版 A-1タイプ°, 1135*998		枚	62						
PC版 A-2タイプ°, 1134*998		枚	70						
PC版 A-3タイプ°, 1138*998		枚	63						
PC版 B-1・C-1タイプ°, 1135*845		枚	2						
PC版 B-2・C-2タイプ°, 1135*859		枚	2						
PC版 B-3・C-3タイプ°, 1134*878.5		枚	2						
PC版 D-1・E-1タイプ°, 1135*602		枚	2						
PC版 D-2・E-2タイプ°, 1135*730		枚	2						
PC版 D-3・E-3タイプ°, 1134*612.5		枚	2						
PC版 D-4・E-4タイプ°, 1134*745.5		枚	2						
PC版 D-5・E-5タイプ°, 1134*644.5		枚	2						
PC版 D-6・E-6タイプ°, 1138*616.5		枚	2						

一式当り内訳書

単価使用年月	2019.05
歩掛適用年月	2019.05
労務調整係数	1.000-00000 0.0 0

内 1号	PC版材料								
名称・規格	条件	単位	数量	単価	金額	数量・金額増減	摘要		
PC版 D-7・E-7タイプ°, 1138*684		枚	2						
PC版 D-8・E-8タイプ°, 1138*751		枚	2						
PC版 F-1・G-1タイプ°, 1135*735.5		枚	2						
PC版 F-2・G-2タイプ°, 1134*754.5		枚	2						
PC版 F-3・G-3タイプ°, 1138*740		枚	2						
PC版 H-1・I-1タイプ°, 1135*736.5		枚	2						
PC版 H-2・I-2タイプ°, 1135*755.5		枚	2						
PC版 H-3・I-3タイプ°, 1135*741		枚	2						
PC版 J-1・K-1タイプ°, 1138*549.5		枚	2						
合計									

一式当り内訳書

単価使用年月	2019.05
歩掛適用年月	2019.05
労務調整係数	1.000-00000 0.0 0

内 2号	排水管	VP200A					
名称・規格	条件	単位	数量	単価	金額	数量・金額増減	摘要
排水管 L1-1, VP200A, L=1074		本	1				
排水管 L1-2, VP200A, L=4200		本	5				
排水管 L1-3, VP200A, L=600		本	1				
排水管 L1-4, VP200A, L=643		本	1				
排水管 L1-5, VP200A, L=1327		本	1				
排水管 L2-1, VP200A, L=3308		本	1				
排水管 L3-1, VP200A, L=4000		本	3				
排水管 L3-2, VP200A, L=1150		本	2				
排水管 L3-3, VP200A, L=820		本	1				
排水管 L3-4, VP200A, L=350		本	1				
排水管 L3-5, VP200A, L=1900		本	1				
排水管 L3-6, VP200A, L=2648		本	1				

一式当り内訳書

単価使用年月	2019.05
歩掛適用年月	2019.05
労務調整係数	1.000-00000 0.0 0

内 2号	排水管	VP200A					
名称・規格	条件	単位	数量	単価	金額	数量・金額増減	摘要
排水管 L3-7, VP200A, L=2485		本	1				
排水管 L3-8, VP200A, L=3267		本	1				
排水管 L3-9, VP200A, L=867		本	1				
排水管 (曲管) CT-1, VP200A, L=1951		本	1				
排水管 (曲管) CT-2, VP200A, L=2684		本	1				
排水管 (継手) E-1・2・4・5, VP200A, L=800		個	12				
排水管 (継手) E-3, VP200A, L=700		個	2				
排水管 (継手) E-6, VP200A, L=1400		個	1				
排水管 (継手) E-7, VP200A, L=800		個	1				
排水管 (伸縮継手) EXP-1		個	1				
ホールインアンカー M12*100		本	70				
平鋼 SS400 4.5×25		t	0.211				

一式当り内訳書

単価使用年月	2019.05
歩掛適用年月	2019.05
労務調整係数	1.000-00000 0.0 0

内 2号	排水管	VP200A							
名称・規格		条件	単位	数量	単価	金額	数量・金額増減	摘要	
合計									

1次単価表

単価使用年月	2019.05
歩掛適用年月	2019.05
労務調整係数	1.000-00000 0.0 0

単 1号	プレテンション桁製作 A1-P1間, G1 H=0.7m, L=15.669m	$\sigma_{ck}=50N/mm^2$	単位	本	単位数量	1	単価	
名称・規格		条件	単位	数量	単価	金額	摘要	
材料費(本)			本	1			単 78号	
合計								
単価							円/本	

1次単価表

単価使用年月	2019.05
歩掛適用年月	2019.05
労務調整係数	1.000-00000 0.0 0

単 2号	プレテンション桁製作 A1-P1間, G2 H=0.7m, L=15.926m	$\sigma_{ck}=50N/mm^2$	単位	本	単位数量	1	単価	
名称・規格		条件	単位	数量	単価	金額	摘要	
材料費(本)			本	1			単 79号	
合計								
単価							円/本	

1次単価表

単価使用年月	2019.05
歩掛適用年月	2019.05
労務調整係数	1.000-00000 0.0 0

単 3号	プレテンション桁製作 A1-P1間, G3 H=0.7m, L=16.183m	$\sigma_{ck}=50N/mm^2$	単位	本	単位数量	1	単価	
名称・規格		条件	単位	数量	単価	金額	摘要	
材料費(本)			本	1			単 80号	
合計								
単価							円/本	

1次単価表

単価使用年月	2019.05
歩掛適用年月	2019.05
労務調整係数	1.000-00000 0.0 0

単 4号	プレテンション桁製作 A1-P1間, G4 H=0.7m, L=16.440m	$\sigma_{ck}=50N/mm^2$	単位	本	単位数量	1	単価	
名称・規格		条件	単位	数量	単価	金額	摘要	
材料費(本)			本	1			単 81号	
合計								
単価							円/本	

1次単価表

単価使用年月	2019.05
歩掛適用年月	2019.05
労務調整係数	1.000-00000 0.0 0

単 5号	プレテンション桁製作 A1-P1間, G5 H=0.7m, L=16.697m	$\sigma_{ck}=50N/mm^2$	単位	本	単位数量	1	単価	
名称・規格		条件	単位	数量	単価	金額	摘要	
材料費(本)			本	1			単 82号	
合計								
単価							円/本	

1次単価表

単価使用年月	2019.05
歩掛適用年月	2019.05
労務調整係数	1.000-00000 0.0 0

単 6号	プレテンション桁製作 A1-P1間, G6 H=0.7m, L=16.953m	$\sigma_{ck}=50N/mm^2$	単位	本	単位数量	1	単価	
名称・規格		条件	単位	数量	単価	金額	摘要	
材料費(本)			本	1			単 83号	
合計								
単価							円/本	

1次単価表

単価使用年月	2019.05
歩掛適用年月	2019.05
労務調整係数	1.000-00000 0.0 0

単 7号	プレテンション桁製作 P1-P2間, G1 H=0.7m, L=16.294m	$\sigma_{ck}=50N/mm^2$	単位	本	単位数量	1	単価	
名称・規格		条件	単位	数量	単価	金額	摘要	
材料費(本)			本	1			単 84号	
合計								
単価							円/本	

1次単価表

単価使用年月	2019.05
歩掛適用年月	2019.05
労務調整係数	1.000-00000 0.0 0

単 8号	プレテンション桁製作 P1-P2間, G2 H=0.7m, L=16.560m	$\sigma_{ck}=50N/mm^2$	単位	本	単位数量	1	単価	
名称・規格		条件	単位	数量	単価	金額	摘要	
材料費(本)			本	1			単 85号	
合計								
単価							円/本	

1次単価表

単価使用年月	2019.05
歩掛適用年月	2019.05
労務調整係数	1.000-00000 0.0 0

単 9号	プレテンション桁製作 P1-P2間, G3 H=0.7m, L=16.826m	$\sigma_{ck}=50N/mm^2$	単位	本	単位数量	1	単価	
名称・規格		条件	単位	数量	単価	金額	摘要	
材料費(本)			本	1			単 86号	
合計								
単価							円/本	

1次単価表

単価使用年月	2019.05
歩掛適用年月	2019.05
労務調整係数	1.000-00000 0.0 0

単 10号	プレテンション桁製作 P1-P2間, G4 H=0.7m, L=17.092m	$\sigma_{ck}=50N/mm^2$	単位	本	単位数量	1	単価	
名称・規格		条件	単位	数量	単価	金額	摘要	
材料費(本)			本	1			単 87号	
合計								
単価							円/本	

1次単価表

単価使用年月	2019.05
歩掛適用年月	2019.05
労務調整係数	1.000-00000 0.0 0

単 11号	プレテンション桁製作 P1-P2間, G5 H=0.7m, L=17.358m	$\sigma_{ck}=50N/mm^2$	単位	本	単位数量	1	単価	
名称・規格		条件	単位	数量	単価	金額	摘要	
材料費(本)			本	1			単 88号	
合計								
単価							円/本	

1次単価表

単価使用年月	2019.05
歩掛適用年月	2019.05
労務調整係数	1.000-00000 0.0 0

単 12号	プレテンション桁製作 P1-P2間, G6 H=0.7m, L=17.624m	$\sigma_{ck}=50N/mm^2$	単位	本	単位数量	1	単価	
名称・規格		条件	単位	数量	単価	金額	摘要	
材料費(本)			本	1			単 89号	
合計								
単価							円/本	

1次単価表

単価使用年月	2019.05
歩掛適用年月	2019.05
労務調整係数	1.000-00000 0.0 0

単 13号	プレテンション桁製作 P2-A2間, G1 H=0.7m, L=16.001m	$\sigma_{ck}=50N/mm^2$	単位	本	単位数量	1	単価	
名称・規格		条件	単位	数量	単価	金額	摘要	
材料費(本)			本	1			単 90号	
合計								
単価							円/本	

1次単価表

単価使用年月	2019.05
歩掛適用年月	2019.05
労務調整係数	1.000-00000 0.0 0

単 14号	プレテンション桁製作 P2-A2間, G2 H=0.7m, L=16.135m	$\sigma_{ck}=50N/mm^2$	単位	本	単位数量	1	単価	
名称・規格		条件	単位	数量	単価	金額	摘要	
材料費(本)			本	1			単 91号	
合計								
単価							円/本	

1次単価表

単価使用年月	2019.05
歩掛適用年月	2019.05
労務調整係数	1.000-00000 0.0 0

単 15号	プレテンション桁製作 P2-A2間, G3 H=0.7m, L=16.269m	$\sigma_{ck}=50N/mm^2$	単位	本	単位数量	1	単価	
名称・規格		条件	単位	数量	単価	金額	摘要	
材料費(本)			本	1			単 92号	
合計								
単価							円/本	

1次単価表

単価使用年月	2019.05
歩掛適用年月	2019.05
労務調整係数	1.000-00000 0.0 0

単 16号	プレテンション桁製作 P2-A2間, G4 H=0.7m, L=16.404m	$\sigma_{ck}=50N/mm^2$	単位	本	単位数量	1	単価	
名称・規格		条件	単位	数量	単価	金額	摘要	
材料費(本)			本	1			単 93号	
合計								
単価							円/本	

1次単価表

単価使用年月	2019.05
歩掛適用年月	2019.05
労務調整係数	1.000-00000 0.0 0

単 17号	プレテンション桁製作 P2-A2間, G5 H=0.7m, L=16.538m	$\sigma_{ck}=50N/mm^2$	単位	本	単位数量	1	単価	
名称・規格		条件	単位	数量	単価	金額	摘要	
材料費(本)			本	1			単 94号	
合計								
単価							円/本	

1次単価表

単価使用年月	2019.05
歩掛適用年月	2019.05
労務調整係数	1.000-00000 0.0 0

単 18号	プレテンション桁製作 P2-A2間, G6 H=0.7m, L=16.672m	$\sigma_{ck}=50N/mm^2$	単位	本	単位数量	1	単価	
名称・規格		条件	単位	数量	単価	金額	摘要	
材料費(本)			本	1			単 95号	
合計								
単価							円/本	

1次単価表

単価使用年月	2019.05
歩掛適用年月	2019.05
労務調整係数	1.000-00000 0.0 0

単 19号	コム支承 A1側	橋種:PC,反力:45.3t,寸法:320*320* 105	単位	個	単位数量	1	単価	
名称・規格		条件	単位	数量	単価	金額	摘要	
コム支承Bタイプ据付		0.09m3/個,標準(1.0)	個	1			単 96号	
合計								
単価							円/個	

1次単価表

単価使用年月	2019.05
歩掛適用年月	2019.05
労務調整係数	1.000-00000 0.0 0

単 20号	コム支承 A2側	橋種:PC,反力:62.1t,寸法:370*370* 111	単位	個	単位数量	1	単価	
名称・規格		条件	単位	数量	単価	金額	摘要	
コム支承Bタイプ据付		0.11m3/個,標準(1.0)	個	1			単 97号	
合計								
単価							円/個	

1次単価表

単価使用年月	2019.05
歩掛適用年月	2019.05
労務調整係数	1.000-00000 0.0 0

単 21号	コム支承 A2側, 拡幅部	橋種:PC, 反力:19.6t, 寸法:220*220	単位	個	単位数量	1	単価	
名称・規格		条件	単位	数量	単価	金額	摘要	
	コム支承Bタイプ 据付	0m3/個, 標準(1.0)	個	1			単 98号	
	合計							
	単価						円/個	

1次単価表

単価使用年月	2019.05
歩掛適用年月	2019.05
労務調整係数	1.000-00000 0.0 0

単 22号	PC桁架設	側径間	単位	本	単位数量	4	単価	
名称・規格		条件	単位	数量	単価	金額	摘要	
	橋りょう世話役		人					
	橋りょう特殊工		人					
	普通作業員		人					
	トラッククレーン[油圧伸縮ｼﾞｯﾌﾟ型] 120t吊		日	1				
	合計							
	単価							円/本

1 次単価表

単価使用年月	2019.05
歩掛適用年月	2019.05
労務調整係数	1.000-00000 0.0 0

単 23号	PC桁架設 桁取卸し, 桁架設含む	中央径間	単位	本	単位数量	6	単価	
名称・規格		条件	単位	数量	単価	金額	摘要	
	PC桁架設 桁取り卸し工含む, プレテンロー併用		本	6				単 99号
	PC桁架設 軌道設置・撤去		m	50				単 100号
	PC桁架設 アンカー工		箇所	2				単 101号
	架設桁据付・解体		t	5.9				単 102号
	架設機械器具経費		日	17				単 103号
	カーター重仮設材損料		式	1				単 104号
	合計							
	単価							円/本

1次単価表

単価使用年月	2019.05
歩掛適用年月	2019.05
労務調整係数	1.000-00000 0.0 0

単 24号	コンクリート 横組工	コンクリート規格:36-12-25(20)(早強), W/C≤55%, 散水養生:有り, コンクリート夜間割増:無し	単位	m3	単位数量	1	単価	
名称・規格		条件	単位	数量	単価	金額	摘要	
	横組コンクリート工	プレテンション桁・ボーステンション桁, 各種, 有, フォーム打設	m3	1				単 105号
	合計							
	単価							円/m3

1次単価表

単価使用年月	2019.05
歩掛適用年月	2019.05
労務調整係数	1.000-00000 0.0 0

単 25号	PCケーブル 横組工	PCケーブル種類:シングルストラットシステム 570kN(60t)(1S21.8)	単位	m	単位数量	1	単価	
名称・規格		条件	単位	数量	単価	金額	摘要	
	PC工	ボーステンション桁, Sストラットシステム 570kN(60t)(1S21.8)	m	1				単 106号
	合計							
	単価							円/m

1次単価表

単価使用年月	2019.05
歩掛適用年月	2019.05
労務調整係数	1.000-00000 0.0 0

単 26号	緊張	PCケーブル種類:シングルストラットシステム 570kN(60t)(1S21.8), 定着装置:固定側(緊張用)	単位	ケーブル	単位数量	36	単価	
名称・規格		条件	単位	数量	単価	金額	摘要	
緊張工		Sストラットシステム 570kN(60t)(1S21.8), 緊張用定着装置	ケーブル	36			単 107号	
機械器具損料		Sストラットシステム 570kN(60t)(1S21.8), 2供用日	工事	1			単 108号	
合計								
単価							円/ケーブル	

1次単価表

単価使用年月	2019.05
歩掛適用年月	2019.05
労務調整係数	1.000-00000 0.0 0

単 27号	シース	φ35	単位	m	単位数量	1	単価	
名称・規格		条件	単位	数量	単価	金額	摘要	
PC用シース スパイラル径35			m	1				
合計								
単価							円/m	

1次単価表

単価使用年月	2019.05
歩掛適用年月	2019.05
労務調整係数	1.000-00000 0.0 0

単 28号	吊足場		単位	m2	単位数量	1	単価	
名称・規格		条件		単位	数量	単価	金額	摘要
桁下足場		プレテンション桁, 両側朝顔, 標準(2箇月)		m2	1			単 109号
合計								
単価								円/m2

1次単価表

単価使用年月	2019.05
歩掛適用年月	2019.05
労務調整係数	1.000-00000 0.0 0

単 29号	コンクリート RC床版工	コンクリート規格:36-12-25(20)(高炉), W/C≤55%	単位	m3	単位数量	1	単価	
名称・規格		条件		単位	数量	単価	金額	摘要
コンクリート		無筋・鉄筋構造物, コンクリートポンプ車打設, 各種, 10m3以上100m3未満, 養生無し, 延長無し, 全ての費用		m3	1			
合計								
単価								円/m3

1 次単価表

単価使用年月	2019.05
歩掛適用年月	2019.05
労務調整係数	1.000-00000 0.0 0

単 30号	養生工		単位	m2	単位数量	1	単価	
名称・規格		条件	単位	数量	単価	金額	摘要	
養生(鋼橋床版)			m2	1				
合計								
単価							円/m2	

1 次単価表

単価使用年月	2019.05
歩掛適用年月	2019.05
労務調整係数	1.000-00000 0.0 0

単 31号	型枠 RC床版工		単位	m2	単位数量	1	単価	
名称・規格		条件	単位	数量	単価	金額	摘要	
型枠工			m2	1			単 110号	
合計								
単価							円/m2	

1次単価表

単価使用年月	2019.05
歩掛適用年月	2019.05
労務調整係数	1.000-00000 0.0 0

単 32号	支保工	A2側張出部	単位	空m3	単位数量	1	単価	
名称・規格		条件	単位	数量	単価	金額	摘要	
	パイル・ト支保・くさび結合支保 f<40kN/m2 [t<=120cm]		空m3	1			単 111号	
	合計							
	単価						円/空m3	

1次単価表

単価使用年月	2019.05
歩掛適用年月	2019.05
労務調整係数	1.000-00000 0.0 0

単 33号	鉄筋	SD345, D13	単位	t	単位数量	1	単価	
名称・規格		条件	単位	数量	単価	金額	摘要	
	土木一般世話役		人					
	鉄筋工		人					
	普通作業員		人					
	鉄筋コンクリート用棒鋼 SD345 D13		t	1.05				
	諸雑費(率)		式	1				
	合計							
	単価							円/t

1次単価表

単価使用年月	2019.05
歩掛適用年月	2019.05
労務調整係数	1.000-00000 0.0 0

単 34号	鉄筋	SD345, D16~25	単位	t	単位数量	1	単価	
名称・規格		条件	単位	数量	単価	金額	摘要	
	土木一般世話役		人					
	鉄筋工		人					
	普通作業員		人					
	鉄筋コンクリート用棒鋼 SD345 D16~25		t	1.05				
	諸雑費(率)		式	1				
	合計							
	単価							円/t

1 次単価表

単価使用年月	2019.05
歩掛適用年月	2019.05
労務調整係数	1.000-00000 0.0 0

単 35号	鉄筋継手材	D19用	単位	組	単位数量	1	単価	
名称・規格		条件	単位	数量	単価	金額	摘要	
鉄筋継手材 D19用			組	1				
合計								
単価							円/組	

1 次単価表

単価使用年月	2019.05
歩掛適用年月	2019.05
労務調整係数	1.000-00000 0.0 0

単 36号	鉄筋継手材	D16用	単位	組	単位数量	1	単価	
名称・規格		条件	単位	数量	単価	金額	摘要	
鉄筋継手材 D16用			組	1				
合計								
単価							円/組	

1 次単価表

単価使用年月	2019.05
歩掛適用年月	2019.05
労務調整係数	1.000-00000 0.0 0

単 37号	インサートアンカー	M16	単位	個	単位数量	1	単価	
名称・規格		条件	単位	数量	単価	金額	摘要	
	インサートアンカー M16		本	1				
	合計							
	単価							円/個

1 次単価表

単価使用年月	2019.05
歩掛適用年月	2019.05
労務調整係数	1.000-00000 0.0 0

単 38号	コンクリート 接合部工	コンクリート規格:36-12-25(20), (早強), W/C≦55%	単位	m3	単位数量	1	単価	
名称・規格		条件	単位	数量	単価	金額	摘要	
	コンクリート工		m3	1				単 112号
	合計							
	単価							円/m3

1次単価表

単価使用年月	2019.05
歩掛適用年月	2019.05
労務調整係数	1.000-00000 0.0 0

単 39号	鉄筋	SD345, D16~25	単位	t	単位数量	1	単価
名称・規格		条件	単位	数量	単価	金額	摘要
鉄筋工 SD345 D16~25			t	1			単 113号
合計							
単価							円/t

1次単価表

単価使用年月	2019.05
歩掛適用年月	2019.05
労務調整係数	1.000-00000 0.0 0

単 40号	鋼プレート		単位	枚	単位数量	96	単価	
名称・規格		条件	単位	数量	単価	金額	摘要	
	鋼プレート PL9*150*150		枚	24				
	鋼プレート PL9*125*250		枚	24				
	鋼プレート PL12*250*100		枚	48				
	合計							
	単価							円/枚

1次単価表

単価使用年月	2019.05
歩掛適用年月	2019.05
労務調整係数	1.000-00000 0.0 0

単 41号	角形鋼管	STKR490, 12*125*125L=850mm	単位	m	単位数量	1	単価	
名称・規格		条件	単位	数量	単価	金額	摘要	
角形鋼管材料費 STKR490, 12*125*125, L=850mm			m	1				
合計								
単価							円/m	

1次単価表

単価使用年月	2019.05
歩掛適用年月	2019.05
労務調整係数	1.000-00000 0.0 0

単 42号	同上設置費		単位	m	単位数量	1	単価	
名称・規格		条件	単位	数量	単価	金額	摘要	
排水管設置		鋼管, 標準	m	1				
合計								
単価							円/m	

1次単価表

単価使用年月	2019.05
歩掛適用年月	2019.05
労務調整係数	1.000-00000 0.0 0

単 43号	PC版支承工		単位	m	単位数量	100	単価	
名称・規格		条件	単位	数量	単価	金額	摘要	
	橋りょう世話役		人					
	普通作業員		人					
	支承工用目地材 10mm*15mm (スポンジフォーム)		m	205				
	無収縮モルタル		m3	0.18				
	諸雑費(率+まるめ)		式	1				
	合計							
	単価							円/m

1次単価表

単価使用年月	2019.05
歩掛適用年月	2019.05
労務調整係数	1.000-00000 0.0 0

単 44号	PC版敷設工		単位	枚	単位数量	231	単価	
名称・規格		条件	単位	数量	単価	金額	摘要	
P C 版工 P C 版敷設工			枚	231			単 114号	
ラフエレソクレーン[油圧伸縮ジブ型] 16t吊			日	5				
合計								
単価							円/枚	

1次単価表

単価使用年月	2019.05
歩掛適用年月	2019.05
労務調整係数	1.000-00000 0.0 0

単 45号	PC版継目工		単位	m	単位数量	1	単価	
名称・規格		条件	単位	数量	単価	金額	摘要	
P C 板工 目地工			m	1			単 115号	
合計								
単価							円/m	

1次単価表

単価使用年月	2019.05
歩掛適用年月	2019.05
労務調整係数	1.000-00000 0.0 0

単 46号	コンクリート	コンクリート規格:36-12-25(20)(早強), W/C≦55%,	単位	m3	単位数量	1	単価	
名称・規格		条件	単位	数量	単価	金額	摘要	
コンクリート工		36-12-25(20)(早強), 一般養生	m3	1			単 116号	
合計								
単価							円/m3	

1次単価表

単価使用年月	2019.05
歩掛適用年月	2019.05
労務調整係数	1.000-00000 0.0 0

単 47号	円筒型枠	φ 350	単位	m	単位数量	1	単価	
名称・規格		条件	単位	数量	単価	金額	摘要	
円筒型枠 φ 350, t=0.5mm			m	1				
合計								
単価							円/m	

1次単価表

単価使用年月	2019.05
歩掛適用年月	2019.05
労務調整係数	1.000-00000 0.0 0

単 48号	シース	φ 55	単位	m	単位数量	1	単価	
名称・規格		条件	単位	数量	単価	金額	摘要	
PC用シース スパイラル径55			m	1				
合計								
単価							円/m	

1次単価表

単価使用年月	2019.05
歩掛適用年月	2019.05
労務調整係数	1.000-00000 0.0 0

単 49号	シース	φ 65 偏向部	単位	m	単位数量	1	単価	
名称・規格		条件	単位	数量	単価	金額	摘要	
PC用シース スパイラル径65			m	1				
合計								
単価							円/m	

1次単価表

単価使用年月	2019.05
歩掛適用年月	2019.05
労務調整係数	1.000-00000 0.0 0

単 50号	鉄筋	SD345, D13	単位	t	単位数量	1	単価	
名称・規格		条件	単位	数量	単価	金額	摘要	
	土木一般世話役		人					
	鉄筋工		人					
	とび工		人					
	普通作業員		人					
	鉄筋コンクリート用棒鋼 SD345 D13		t	1.05				
	諸雑費(率+まるめ)		式	1				
	合計							
	単価							円/t

1 次単価表

単価使用年月	2019.05
歩掛適用年月	2019.05
労務調整係数	1.000-00000 0.0 0

単 51号	鉄筋	SD345, D16~25	単位	t	単位数量	1	単価	
名称・規格		条件	単位	数量	単価	金額	摘要	
	土木一般世話役		人					
	鉄筋工		人					
	とび工		人					
	普通作業員		人					
	鉄筋コンクリート用棒鋼 SD345 D16~25		t	1.05				
	諸雑費(率+まるめ)		式	1				
	合計							
	単価							円/t

1 次単価表

単価使用年月	2019.05
歩掛適用年月	2019.05
労務調整係数	1.000-00000 0.0 0

単 52号	鉄筋	SD345, D32	単位	t	単位数量	1	単価	
名称・規格		条件	単位	数量	単価	金額	摘要	
鉄筋工		SD345 D29~32	t	1			単 117号	
合計								
単価							円/t	

1 次単価表

単価使用年月	2019.05
歩掛適用年月	2019.05
労務調整係数	1.000-00000 0.0 0

単 53号	圧接継手	D32+D32	単位	箇所	単位数量	1	単価	
名称・規格		条件	単位	数量	単価	金額	摘要	
ガス圧接工(手動・自動) [市場単価]		D32+D32, 100箇所以上(標準), 無, 無	箇所	1			単 118号	
合計								
単価							円/箇所	

1次単価表

単価使用年月	2019.05
歩掛適用年月	2019.05
労務調整係数	1.000-00000 0.0 0

単 54号	鉄筋	SD345, D35	単位	t	単位数量	1	単価	
名称・規格		条件	単位	数量	単価	金額	摘要	
鉄筋工		鉄筋各種	t	1			単 119号	
合計								
単価							円/t	

1次単価表

単価使用年月	2019.05
歩掛適用年月	2019.05
労務調整係数	1.000-00000 0.0 0

単 55号	圧接継手	D35+D35	単位	箇所	単位数量	1	単価	
名称・規格		条件	単位	数量	単価	金額	摘要	
ガス圧接工(手動・自動) [市場単価]		D35+D35, 100箇所以上(標準), 無, 無	箇所	1			単 120号	
合計								
単価							円/箇所	

1次単価表

単価使用年月	2019.05
歩掛適用年月	2019.05
労務調整係数	1.000-00000 0.0 0

単 56号	鉄筋	SD345, D41	単位	t	単位数量	1	単価	
名称・規格		条件	単位	数量	単価	金額	摘要	
鉄筋工		鉄筋各種	t	1			単 121号	
合計								
単価							円/t	

1次単価表

単価使用年月	2019.05
歩掛適用年月	2019.05
労務調整係数	1.000-00000 0.0 0

単 57号	圧接継手	D41+D41	単位	箇所	単位数量	1	単価	
名称・規格		条件	単位	数量	単価	金額	摘要	
ガス圧接工(手動・自動) [市場単価]		D41+D41, 100箇所以上(標準), 無, 無	箇所	1			単 122号	
合計								
単価							円/箇所	

1次単価表

単価使用年月	2019.05
歩掛適用年月	2019.05
労務調整係数	1.000-00000 0.0 0

単 58号	連続ケーブル工 柱頭部 C1, C2	1S28.6, プレキャストタイプ	単位	m	単位数量	1	単価	
名称・規格		条件	単位	数量	単価	金額	摘要	
プレキャストPC鋼材縦縮工シングルストラット 950kN(100t)型 1S28.6			m	1			単 123号	
合計								
単価							円/m	

1次単価表

単価使用年月	2019.05
歩掛適用年月	2019.05
労務調整係数	1.000-00000 0.0 0

単 59号	連続ケーブル工 柱頭部 C3, C4, C5, C6, C7	7S12.7B, グラウトタイプ	単位	m	単位数量	1	単価	
名称・規格		条件	単位	数量	単価	金額	摘要	
ケーブル工 130t型(7S12.7B)			m	1			単 124号	
合計								
単価							円/m	

1次単価表

単価使用年月	2019.05
歩掛適用年月	2019.05
労務調整係数	1.000-00000 0.0 0

単 60号	緊張工 片引き C1, C2	1S28.6, プレグラウトタイプ	単位	ケーブル	単位数量	1	単価	
名称・規格		条件	単位	数量	単価	金額	摘要	
プレグラウトPC鋼材横締工(固定式) 片締め 950kN(95t)型			ケーブル	1			単 125号	
合計								
単価							円/ケーブル	

1次単価表

単価使用年月	2019.05
歩掛適用年月	2019.05
労務調整係数	1.000-00000 0.0 0

単 61号	緊張工 片引き C3, C4, C5, C6, C7	7S12.7, グラウトタイプ	単位	ケーブル	単位数量	1	単価	
名称・規格		条件	単位	数量	単価	金額	摘要	
緊張工 片締め (130t) 型, 7S12.7B			ケーブル	1			単 126号	
合計								
単価							円/ケーブル	

1次単価表

単価使用年月	2019.05
歩掛適用年月	2019.05
労務調整係数	1.000-00000 0.0 0

単 62号	支保工	くさび結合支保 40< f <80kN/m2	単位	空m3	単位数量	1	単価	
名称・規格		条件	単位	数量	単価	金額	摘要	
	パイル・ト支保・くさび結合支保		空m3	1			単 127号	
	合計							
	単価						円/空m3	

1次単価表

単価使用年月	2019.05
歩掛適用年月	2019.05
労務調整係数	1.000-00000 0.0 0

単 63号	足場工		単位	掛m2	単位数量	1	単価	
名称・規格		条件	単位	数量	単価	金額	摘要	
	足場工	手摺先行型枠組足場, 不要, 標準(1.0)	掛m2	1			単 128号	
	合計							
	単価						円/掛m2	

1次単価表

単価使用年月	2019.05
歩掛適用年月	2019.05
労務調整係数	1.000-00000 0.0 0

単 64号	鋼・コン製伸縮装置 A1側	伸縮装置規格:アンカーボルト固定型コンジョイント	単位	m	単位数量	8.44	単価	
名称・規格		条件	単位	数量	単価	金額	摘要	
	伸縮装置材料費 アンカーボルト固定型コンジョイント		m	8.44				
	同上施工費		m	8.44				単 129号
	地覆部止水材設置費		箇所	2				単 130号
	カバープレート設置費		箇所	2				単 131号
	合計							
	単価							円/m

1次単価表

単価使用年月	2019.05
歩掛適用年月	2019.05
労務調整係数	1.000-00000 0.0 0

単 65号	鋼・コン製伸縮装置 A2側	伸縮装置規格:アンカーボルト固定型コンジョイント	単位	m	単位数量	12.34	単価	
名称・規格		条件	単位	数量	単価	金額	摘要	
	伸縮装置材料費 アンカーボルト固定型コンジョイント		m	12.34				
	同上施工費		m	12.34				単 129号
	地覆部止水材設置費		箇所	2				単 130号
	カバープレート設置費		箇所	2				単 131号
	合計							
	単価							円/m

1次単価表

単価使用年月	2019.05
歩掛適用年月	2019.05
労務調整係数	1.000-00000 0.0 0

単 66号	排水桝	桝規格:ND-155	単位	箇所	単位数量	1	単価	
名称・規格		条件	単位	数量	単価	金額	摘要	
排水桝			箇所	1				
合計								
単価							円/箇所	

1次単価表

単価使用年月	2019.05
歩掛適用年月	2019.05
労務調整係数	1.000-00000 0.0 0

単 67号	同上設置費		単位	m	単位数量	1	単価	
名称・規格		条件	単位	数量	単価	金額	摘要	
排水管設置		VP管	m	1				
合計								
単価							円/m	

1次単価表

単価使用年月	2019.05
歩掛適用年月	2019.05
労務調整係数	1.000-00000 0.0 0

単 68号	場所打地覆	コンクリート規格:24-12-25(20)(高炉), W/C≤55%,形状寸法:600*600	単位	m	単位数量	139.5	単価	
名称・規格		条件	単位	数量	単価	金額	摘要	
	型枠	一般型枠,鉄筋・無筋構造物	m2	159.2				
	鉄筋工[市場単価]	SD345 D13,一般構造物,10t以上(標準),無,無,無,無,補正無(鉄筋割合10%未満含む),補正無(一般構造物)	t	2.48				単 132号
	コンクリート	無筋・鉄筋構造物,コンクリートポンプ車打設,24-12-25(20)(高炉),10m3以上100m3未満,一般養生,延長無し,全ての	m3	33.9				
	合計							
	単価							円/m

1次単価表

単価使用年月	2019.05
歩掛適用年月	2019.05
労務調整係数	1.000-00000 0.0 0

単 69号	橋梁用高欄	材質:鋼製,作業区分:設置,高欄形式: :橋梁用高欄(組立式)	単位	m	単位数量	1	単価	
名称・規格		条件	単位	数量	単価	金額	摘要	
橋梁用高欄		設置,組立式	m	1				
合計								
単価							円/m	

1次単価表

単価使用年月	2019.05
歩掛適用年月	2019.05
労務調整係数	1.000-00000 0.0 0

単 70号	銘板	材質:PC橋用,寸法:200*300	単位	枚	単位数量	1	単価	
名称・規格		条件	単位	数量	単価	金額	摘要	
ネームプレート(PC橋用)材料費			枚	1			単 133号	
合計								
単価							円/枚	

1次単価表

単価使用年月	2019.05
歩掛適用年月	2019.05
労務調整係数	1.000-00000 0.0 0

単 71号	橋名板	材質:ブロンズ製 バンド 450*150*13	単位	枚	単位数量	1	単価	
名称・規格		条件	単位	数量	単価	金額	摘要	
	橋名板 ブロンズ製 バンド 450*150*13		枚	1				
	合計							
	単価							円/枚

1次単価表

単価使用年月	2019.05
歩掛適用年月	2019.05
労務調整係数	1.000-00000 0.0 0

単 72号	交通誘導警備員		単位	人日	単位数量	1	単価	
名称・規格		条件	単位	数量	単価	金額	摘要	
	交通誘導警備員B		人日	1				単 134号
	合計							
	単価							円/人日

1次単価表

単価使用年月	2019.05
歩掛適用年月	2019.05
労務調整係数	1.000-00000 0.0 0

単 73号	コンクリート	コンクリート規格:24-12-25(20)(高炉),養生費:一般養生,コンクリート夜間割増:無し	単位	m3	単位数量	1	単価	
名称・規格		条件	単位	数量	単価	金額	摘要	
橋台・橋脚コンクリート打設		24-12-25(20)(高炉),一般養生,無,無	m3	1			単 135号	
合計								
単価							円/m3	

1次単価表

単価使用年月	2019.05
歩掛適用年月	2019.05
労務調整係数	1.000-00000 0.0 0

単 74号	型枠	型枠の種類:一般型枠	単位	m2	単位数量	1	単価	
名称・規格		条件	単位	数量	単価	金額	摘要	
型枠		一般型枠,鉄筋・無筋構造物	m2	1				
合計								
単価							円/m2	

1 次単価表

単価使用年月	2019.05
歩掛適用年月	2019.05
労務調整係数	1.000-00000 0.0 0

単 75号	重建設機械分解組立輸送費	120t吊 桁架設用 (往復)	単位	回	単位数量	1	単価	
名称・規格		条件	単位	数量	単価	金額	摘要	
重建設機械分解組立輸送		分解組立+輸送(往復),トラッククレーン系80t吊以上120t吊以下,標準(1.0)	回	1			単 136号	
合計								
単価							円/回	

1 次単価表

単価使用年月	2019.05
歩掛適用年月	2019.05
労務調整係数	1.000-00000 0.0 0

単 76号	重建設機械分解組立輸送費	120t吊 桁架設用 (片道)	単位	回	単位数量	1	単価	
名称・規格		条件	単位	数量	単価	金額	摘要	
重建設機械分解組立輸送		(分解又は組立)+輸送(片道),トラッククレーン系80t吊以上120t吊以下,標準(1.0)	回	1			単 137号	
合計								
単価							円/回	

1次単価表

単価使用年月	2019.05
歩掛適用年月	2019.05
労務調整係数	1.000-00000 0.0 0

単 77号	仮設材運搬費	架設桁	単位	t	単位数量	6	単価	
名称・規格		条件	単位	数量	単価	金額	摘要	
	仮設材等の運搬 (鋼矢板、H形鋼、覆工板、敷鉄板等)	各種(実数入力), 0, 無	t	12			単 138号	
	仮設材等の積込み取卸し費	積込み、取卸し(往復分)	t	6			単 139号	
	合計							
	単価						円/t	

2次単価表

単価使用年月	2019.05
歩掛適用年月	2019.05
労務調整係数	1.000-00000 0.0 0

単 78号	材料費(本)		単位	本	単位数量		
名称・規格		条件	単位	数量	単価	金額	摘要
	材料費 桁高H=0.7m, 実桁長L=15.669m		本	1			
	合計						
	単価						円/本

2次単価表

単価使用年月	2019.05
歩掛適用年月	2019.05
労務調整係数	1.000-00000 0.0 0

単 79号	材料費(本)		単位	本	単位数量		
名称・規格		条件	単位	数量	単価	金額	摘要
	材料費 H=0.7m, L=15.926m		本	1			
	合計						
	単価						円/本

2次単価表

単価使用年月	2019.05
歩掛適用年月	2019.05
労務調整係数	1.000-00000 0.0 0

単 80号	材料費(本)		単位	本	単位数量		
名称・規格		条件	単位	数量	単価	金額	摘要
	材料費 H=0.7m, L=16.183m		本	1			
	合計						
	単価						円/本

2次単価表

単価使用年月	2019.05
歩掛適用年月	2019.05
労務調整係数	1.000-00000 0.0 0

単 81号	材料費(本)		単位	本	単位数量		
名称・規格		条件	単位	数量	単価	金額	摘要
	材料費 H=0.7m, L=16.440m		本	1			
	合計						
	単価						円/本

2次単価表

単価使用年月	2019.05
歩掛適用年月	2019.05
労務調整係数	1.000-00000 0.0 0

単 82号	材料費(本)		単位	本	単位数量		
名称・規格		条件	単位	数量	単価	金額	摘要
	材料費 H=0.7m, L=16.697m		本	1			
	合計						
	単価						円/本

2次単価表

単価使用年月	2019.05
歩掛適用年月	2019.05
労務調整係数	1.000-00000 0.0 0

単 83号	材料費(本)		単位	本	単位数量		
名称・規格		条件	単位	数量	単価	金額	摘要
	材料費 H=0.7m, L=16.953m		本	1			
	合計						
	単価						円/本

2次単価表

単価使用年月	2019.05
歩掛適用年月	2019.05
労務調整係数	1.000-00000 0.0 0

単 84号	材料費(本)		単位	本	単位数量		
名称・規格		条件	単位	数量	単価	金額	摘要
	材料費 H=0.7m, L=16.294m		本	1			
	合計						
	単価						円/本

2次単価表

単価使用年月	2019.05
歩掛適用年月	2019.05
労務調整係数	1.000-00000 0.0 0

単 85号	材料費(本)		単位	本	単位数量		
名称・規格		条件	単位	数量	単価	金額	摘要
	材料費 H=0.7m, L=16.560m		本	1			
	合計						
	単価						円/本

2次単価表

単価使用年月	2019.05
歩掛適用年月	2019.05
労務調整係数	1.000-00000 0.0 0

単 86号	材料費(本)		単位	本	単位数量		
名称・規格		条件	単位	数量	単価	金額	摘要
	材料費 H=0.7m, L=16.826m		本	1			
	合計						
	単価						円/本

2次単価表

単価使用年月	2019.05
歩掛適用年月	2019.05
労務調整係数	1.000-00000 0.0 0

単 87号	材料費(本)		単位	本	単位数量		
名称・規格		条件	単位	数量	単価	金額	摘要
	材料費 H=0.7m, L=17.092m		本	1			
	合計						
	単価						円/本

2次単価表

単価使用年月	2019.05
歩掛適用年月	2019.05
労務調整係数	1.000-00000 0.0 0

単 88号	材料費(本)		単位	本	単位数量		
	名称・規格	条件	単位	数量	単価	金額	摘要
	材料費 H=0.7m, L=17.358m		本	1			
	合計						
	単価						円/本

2次単価表

単価使用年月	2019.05
歩掛適用年月	2019.05
労務調整係数	1.000-00000 0.0 0

単 89号	材料費(本)		単位	本	単位数量		
	名称・規格	条件	単位	数量	単価	金額	摘要
	材料費 H=0.7m, L=17.624m		本	1			
	合計						
	単価						円/本

2次単価表

単価使用年月	2019.05
歩掛適用年月	2019.05
労務調整係数	1.000-00000 0.0 0

単 90号	材料費(本)		単位	本	単位数量		
名称・規格		条件	単位	数量	単価	金額	摘要
	材料費 H=0.7m, L=16.001m		本	1			
	合計						
	単価						円/本

2次単価表

単価使用年月	2019.05
歩掛適用年月	2019.05
労務調整係数	1.000-00000 0.0 0

単 91号	材料費(本)		単位	本	単位数量		
名称・規格		条件	単位	数量	単価	金額	摘要
	材料費 H=0.7m, L=16.135m		本	1			
	合計						
	単価						円/本

2次単価表

単価使用年月	2019.05
歩掛適用年月	2019.05
労務調整係数	1.000-00000 0.0 0

単 92号	材料費(本)		単位	本	単位数量	金額	単価	
名称・規格		条件	単位	数量	単価	金額		摘要
	材料費 H=0.7m, L=16.269m		本	1				
	合計							
	単価							円/本

2次単価表

単価使用年月	2019.05
歩掛適用年月	2019.05
労務調整係数	1.000-00000 0.0 0

単 93号	材料費(本)		単位	本	単位数量	金額	単価	
名称・規格		条件	単位	数量	単価	金額		摘要
	材料費 H=0.7m, L=16.404m		本	1				
	合計							
	単価							円/本

2次単価表

単価使用年月	2019.05
歩掛適用年月	2019.05
労務調整係数	1.000-00000 0.0 0

単 94号	材料費(本)		単位	本	単位数量		
	名称・規格	条件	単位	数量	単価	金額	摘要
	材料費 H=0.7m, L=16.538m		本	1			
	合計						
	単価						円/本

2次単価表

単価使用年月	2019.05
歩掛適用年月	2019.05
労務調整係数	1.000-00000 0.0 0

単 95号	材料費(本)		単位	本	単位数量		
	名称・規格	条件	単位	数量	単価	金額	摘要
	材料費 H=0.7m, L=16.672m		本	1			
	合計						
	単価						円/本

2次単価表

単価使用年月	2019.05
歩掛適用年月	2019.05
労務調整係数	1.000-00000 0.0 0

単 96号	名称・規格	条件	単位	個	単位数量	金額	単価	摘要
	コム支承Bタイプ 据付	0.09m3/個, 標準(1.0)	単位	個		10	単価	
	橋りょう世話役		人					
	橋りょう特殊工		人					
	普通作業員		人					
	コム支承 320*320*105, タイプ B, 可動沓		個	10				
	無収縮剤 セメント系 プレミックスタイプ		kg	1,687.5				
	ラフテレーンクレーン[油圧伸縮ジブ型] 25t吊		日	3.333				
	諸雑費(率+まるめ)		式	1				
	合計							
	単価						円/個	

2次単価表

単価使用年月	2019.05
歩掛適用年月	2019.05
労務調整係数	1.000-00000 0.0 0

単 97号	コゝム支承Bタイプ 据付	0.11m3/個, 標準(1.0)	単位	個	単位数量	10	単価	
名称・規格		条件	単位	数量	単価	金額	摘要	
	橋りょう世話役		人					
	橋りょう特殊工		人					
	普通作業員		人					
	コゝム支承 370*370*111, タイプ B, 可動沓		個	10				
	無収縮剤 セメント系 プレミックスタイプ		kg	2,062.5				
	ラフテレーンクレーン[油圧伸縮シブ型] 25t吊		日	3.333				
	諸雑費(率+まるめ)		式	1				
	合計							
	単価							円/個

2次単価表

単価使用年月	2019.05
歩掛適用年月	2019.05
労務調整係数	1.000-00000 0.0 0

単 98号	名称・規格	条件	単位	個	単価数量	金額	単価	摘要
	ゴム支承Bタイプ 据付	0m3/個, 標準(1.0)	単位	個		10	単価	
	橋りょう世話役		人					
	橋りょう特殊工		人					
	普通作業員		人					
	ゴム支承 220*220, すべりゴム支承		個	10				
	ラフテレンクレーン[油圧伸縮ジブ型] 25t吊		日	3.333				
	諸雑費(率+まるめ)		式	1				
	合計							
	単価						円/個	

2次単価表

単価使用年月	2019.05
歩掛適用年月	2019.05
労務調整係数	1.000-00000 0.0 0

単 99号	PC桁架設 桁取り卸し工含む, プレテンホー併用	条件	単位	本	単位数量	金額	単価	摘要
名称・規格	条件	単位	数量	単価	金額	摘要		
橋りょう世話役		人						
橋りょう特殊工		人						
普通作業員		人						
トラッククレーン[油圧伸縮ジブ型] 120t吊		日	1					
ラフテレーンクレーン[油圧伸縮ジブ型] 25t吊		日	2					
合計								
単価							円/本	

2次単価表

単価使用年月	2019.05
歩掛適用年月	2019.05
労務調整係数	1.000-00000 0.0 0

単 100号	PC桁架設 軌道設置・撤去		単位	m	単位数量	10	単価	
名称・規格		条件	単位	数量	単価	金額	摘要	
	橋りょう世話役		人					
	橋りょう特殊工		人					
	普通作業員		人					
	合計							
	単価						円/m	

2次単価表

単価使用年月	2019.05
歩掛適用年月	2019.05
労務調整係数	1.000-00000 0.0 0

単 101号	PC桁架設 アソカー工	条件	単位	箇所	単位数量	金額	単価	摘要
名称・規格	条件	単位	数量	単価	金額	摘要		
橋りょう世話役		人						
橋りょう特殊工		人						
普通作業員		人						
枕木 2.1*0.14*0.2m		本	3					
ワイヤロープ 4号品, 6*24, φ16, A種		m	15					
合計								
単価								円/箇所

2次単価表

単価使用年月	2019.05
歩掛適用年月	2019.05
労務調整係数	1.000-00000 0.0 0

単 102号	架設桁据付・解体	条件	単位	t	単位数量	金額	単価	摘要
名称・規格	条件	単位	数量	単価	金額	摘要		
架設桁据付		t	1					単 140号
架設桁撤去		t	1					単 141号
合計								
単価								円/t

2次単価表

単価使用年月	2019.05
歩掛適用年月	2019.05
労務調整係数	1.000-00000 0.0 0

単 103号	架設機械器具経費	条件	単位	日	単位数量	金額	単価	摘要
名称・規格	条件	単位	数量	単価	金額			
簡易ガーター賃料		日	1					
重量台車損料 シングルゲージ 直線型, 耐力147kN(15t)		供用日						
ウインチ損料 (橋梁架設用) 複胴式, 直引能力20kN(2.0t)		供用日						
滑車損料 ジャックル式, 径300*2車		供用日						
ワイヤロープ 主索 6*7, 径16mm, 100m当		日	8					
軌条損料 (橋梁架設用) 1軌道294N(30kg)/m級, 100m当		日	0.5					
諸雑費(率+まるめ)		式	1					
合計								
単価							円/日	

2次単価表

単価使用年月	2019.05
歩掛適用年月	2019.05
労務調整係数	1.000-00000 0.0 0

単 104号	名称・規格	条件	単位	式	単位数量	金額	単価	摘要
	カーター重仮設材損料					1		
	リース料 重仮設材 H594*302*14/23		t		4			
	売切部材 H594*302, 2.200m		t		1.5			
	売切部材 C200*80*7.5/11, 1.100m		個		36			
	売切部材 H594用リブ		枚		36			
	売切部材 ハイテンションボルト F10T-75		個		300			
	ボルトジョイント加工		個		4			
	整備費 H594*302*14/23		t		4			
	合計							

2次単価表

単価使用年月	2019.05
歩掛適用年月	2019.05
労務調整係数	1.000-00000 0.0 0

単 105号	横組コンクリート工	プレテンション桁・ポストテンション桁, 各種, 有, フォーム打設	単位	m3	単位数量	10	単価	
名称・規格		条件	単位	数量	単価	金額	摘要	
	橋りょう世話役		人					
	特殊作業員		人					
	型わく工		人					
	普通作業員		人					
	生コンクリート 36-12-25(20), 早強, W/C ≤ 55%		m3	10.5				
	コンクリートポンプ車運転	フォーム打設	時間					単 142号
	諸雑費(率+まるめ)		式	1				
	合計							
	単価							円/m3

2次単価表

単価使用年月	2019.05
歩掛適用年月	2019.05
労務調整係数	1.000-00000 0.0 0

単 106号	PC工	ポストテンション桁, Sストラットシステム 570kN(60t) (1S21.8)	単位	m	単位数量	100	単価	
名称・規格		条件	単位	数量	単価	金額	摘要	
	橋りょう世話役		人					
	橋りょう特殊工		人					
	普通作業員		人					
	PC鋼より線 1S21.8 (SWPR19)		kg	260.61				
	諸雑費(率+まるめ)		式	1				
	合計							
	単価							円/m

2次単価表

単価使用年月	2019.05
歩掛適用年月	2019.05
労務調整係数	1.000-00000 0.0 0

単 107号	緊張工	Sストランドシステム 570kN(60t) (1S21.8), 緊張用定着装置	単位	ケーブル	単位数量	10	単価	
名称・規格		条件	単位	数量	単価	金額	摘要	
	橋りょう世話役		人					
	橋りょう特殊工		人					
	普通作業員		人					
	PC鋼材 定着装置 緊張用, 1T21.8		組	20				
	諸雑費(率+まるめ)		式	1				
	合計							
	単価							円/ケーブル

2次単価表

単価使用年月	2019.05
歩掛適用年月	2019.05
労務調整係数	1.000-00000 0.0 0

単 108号	機械器具損料	Sストランドシステム 570kN(60t) (1S21.8), 2 供用日	単位	工事	単位数量	1	単価	
名称・規格		条件	単位	数量	単価	金額	摘要	
	PC緊張ジャッキ損料 ポンプ含む 1S17.8~1S21.8		供用日					
	諸雑費(まるめ)		式	1				
	合計							
	単価							円/工事

2次単価表

単価使用年月	2019.05
歩掛適用年月	2019.05
労務調整係数	1.000-00000 0.0 0

単 109号	桁下足場	フレーション桁, 両側朝顔, 標準(2箇月)	単位	m2	単位数量	1	単価	
名称・規格		条件	単位	数量	単価	金額	摘要	
	橋りょう特殊工		人					
	足場材賃料		月					
	諸雑費(まるめ)		式	1				
	合計							
	単価						円/m2	

2次単価表

単価使用年月	2019.05
歩掛適用年月	2019.05
労務調整係数	1.000-00000 0.0 0

単 110号	型枠工		単位	m2	単位数量	100	単価	
名称・規格		条件	単位	数量	単価	金額	摘要	
	土木一般世話役		人					
	型わく工		人					
	普通作業員		人					
	諸雑費(率+まるめ)		式	1				
	合計							
	単価							円/m2

2次単価表

単価使用年月	2019.05
歩掛適用年月	2019.05
労務調整係数	1.000-00000 0.0 0

単 111号	名称・規格	条件	単位	数量	単価	金額	摘要
単 111号	パイプサポ-ト支保・くさび結合支保 f<40kN/m2 [t<=120cm]		単位	空m3	単位数量	80	単価
	土木一般世話役		人				
	型わく工		人				
	とび工		人				
	普通作業員		人				
	諸雑費(率+まるめ)		式	1			
	合計						
	単価						円/空m3

2次単価表

単価使用年月	2019.05
歩掛適用年月	2019.05
労務調整係数	1.000-00000 0.0 0

単 112号	名称・規格	条件	単位	m3	単位数量	金額	単価	摘要
	コンクリート工		単位	m3		10	単価	
	橋りょう世話役		人					
	特殊作業員		人					
	型わく工		人					
	普通作業員		人					
	生コンクリート 36-12-25(20), 早強, W/C ≤ 55%		m3	10.5				
	コンクリートポンプ車運転	フォーム打設	時間					単 142号
	諸雑費(率+まるめ)		式	1				
	合計							
	単価						円/m3	

2次単価表

単価使用年月	2019.05
歩掛適用年月	2019.05
労務調整係数	1.000-00000 0.0 0

単 113号	鉄筋工 SD345 D16~25	条件	単位	t	単位数量	1	単価	
名称・規格		条件	単位	数量	単価	金額	摘要	
	土木一般世話役		人					
	鉄筋工		人					
	普通作業員		人					
	鉄筋コンクリート用棒鋼 SD345 D16~25		t	1.05				
	諸雑費(率+まるめ)		式	1				
	合計							
	単価							円/t

2次単価表

単価使用年月	2019.05
歩掛適用年月	2019.05
労務調整係数	1.000-00000 0.0 0

単 114号	PC版工 PC版敷設工		単位	枚	単位数量	10	単価	
名称・規格		条件	単位	数量	単価	金額	摘要	
	橋りょう世話役		人					
	橋りょう特殊工		人					
	普通作業員		人					
	合計							
	単価							円/枚

2次単価表

単価使用年月	2019.05
歩掛適用年月	2019.05
労務調整係数	1.000-00000 0.0 0

単 115号	PC板工 目地工	単位	m	単位数量	100	単価	
名称・規格		条件	単位	数量	単価	金額	摘要
	橋りょう世話役		人				
	普通作業員		人				
	PC板工 無収縮モルタル		m3	0.05			
	諸雑費(率+まるめ)		式	1			
	合計						
	単価						円/m

2次単価表

単価使用年月	2019.05
歩掛適用年月	2019.05
労務調整係数	1.000-00000 0.0 0

単 116号	名称・規格	条件	単位	数量	単価	金額	単価	摘要
	コンクリート工	36-12-25(20) (早強), 一般養生	単位	m3	単位数量	10	単価	
	土木一般世話役		人					
	型わく工		人					
	とび工		人					
	特殊作業員		人					
	普通作業員		人					
	生コンクリート 36-12-25(20) 早強		m3	10.2				
	コンクリートポンプ車運転		日	0.06				単 143号
	諸雑費(率+まるめ)		式	1				
	合計							
	単価							円/m3

2次単価表

単価使用年月	2019.05
歩掛適用年月	2019.05
労務調整係数	1.000-00000 0.0 0

単 117号	鉄筋工	SD345 D29～32	単位	t	単位数量	1	単価	
名称・規格		条件	単位	数量	単価	金額	摘要	
	土木一般世話役		人					
	鉄筋工		人					
	とび工		人					
	普通作業員		人					
	鉄筋コンクリート用棒鋼 SD345 D29～32		t	1.05				
	諸雑費(率+まるめ)		式	1				
	合計							
	単価							円/t

2次単価表

単価使用年月	2019.05
歩掛適用年月	2019.05
労務調整係数	1.000-00000 0.0 0

単 118号	名称・規格	条件	単位	箇所	単価	金額	摘要
	ガス圧接工(手動・自動) [市場単価]	D32+D32, 100箇所以上(標準), 無, 無	単位	箇所	単価	1	単価
	ガス圧接工 手動(半自動)・自動 D32+D32		箇所	1			
	諸雑費(まるめ)		式	1			
	合計						
	単価						円/箇所

2次単価表

単価使用年月	2019.05
歩掛適用年月	2019.05
労務調整係数	1.000-00000 0.0 0

単 119号	鉄筋工	鉄筋各種	単位	t	単位数量	1	単価	
名称・規格		条件	単位	数量	単価	金額	摘要	
	土木一般世話役		人					
	鉄筋工		人					
	とび工		人					
	普通作業員		人					
	鉄筋コンクリート用棒鋼 SD345, D35		t	1.05				
	諸雑費(率+まるめ)		式	1				
	合計							
	単価							円/t

2次単価表

単価使用年月	2019.05
歩掛適用年月	2019.05
労務調整係数	1.000-00000 0.0 0

単 120号	ガス圧接工(手動・自動) [市場単価]	D35+D35, 100箇所以上(標準), 無, 無	単位	箇所	単位数量	1	単価	
名称・規格		条件	単位	数量	単価	金額	摘要	
	ガス圧接工 手動(半自動)・自動 D35+D35		箇所	1				
	諸雑費(まるめ)		式	1				
	合計							
	単価							円/箇所

2次単価表

単価使用年月	2019.05
歩掛適用年月	2019.05
労務調整係数	1.000-00000 0.0 0

単 121号	鉄筋工	鉄筋各種	単位	t	単位数量	1	単価	
名称・規格		条件	単位	数量	単価	金額	摘要	
	土木一般世話役		人					
	鉄筋工		人					
	とび工		人					
	普通作業員		人					
	鉄筋コンクリート用棒鋼 SD345, D41		t	1.05				
	諸雑費(率+まるめ)		式	1				
	合計							
	単価							円/t

2次単価表

単価使用年月	2019.05
歩掛適用年月	2019.05
労務調整係数	1.000-00000 0.0 0

単 122号	ガス圧接工(手動・自動) [市場単価]	D41+D41, 100箇所以上(標準), 無, 無	単位	箇所	単位数量	1	単価	
名称・規格		条件	単位	数量	単価	金額	摘要	
	ガス圧接工 手動(半自動)・自動 D41+D41		箇所	1				
	諸雑費(まるめ)		式	1				
	合計							
	単価							円/箇所

2次単価表

単価使用年月	2019.05
歩掛適用年月	2019.05
労務調整係数	1.000-00000 0.0 0

単 123号	名称・規格	条件	単位	数量	単価	金額	単価	摘要
	プレキャストPC鋼材縦締工シングルストラット 950kN(100t)型 1S28.6		単位	m	単位数量	100	単価	
	橋りょう世話役		人					
	橋りょう特殊工		人					
	普通作業員		人					
	PC鋼より線 28.6(SWPR19)		kg	448				
	諸雑費(率+まるめ)		式	1				
	合計							
	単価						円/m	

2次単価表

単価使用年月	2019.05
歩掛適用年月	2019.05
労務調整係数	1.000-00000 0.0 0

単 124号	ケーブル工 130t型(7S12.7B)	条件	単位	m	単位数量	100	単価	
名称・規格		条件	単位	数量	単価	金額	摘要	
	橋りょう世話役		人					
	橋りょう特殊工		人					
	とび工		人					
	普通作業員		人					
	PC鋼より線 SWPR7B 径12.7		kg	563				
	諸雑費(率+まるめ)		式	1				
	合計							
	単価							円/m

2次単価表

単価使用年月	2019.05
歩掛適用年月	2019.05
労務調整係数	1.000-00000 0.0 0

単 125号	プレキャストPC鋼材横締工(固定式) 片締め 950kN(95t)型	条件	単位	ケーブル	単位数量	金額	単価	概要
名称・規格	条件	単位	数量	単価	金額	摘要		
橋りょう世話役		人						
橋りょう特殊工		人						
型わく工		人						
普通作業員		人						
シングルストランド工法用定着装置 100T型, 1T28.6, 緊張側 (後付用)		組	10					
シングルストランド工法用定着装置 100T型, 1T28.6, 緊張側 (後付用)		組	10					
諸雑費(率+まるめ)		式	1					
合計								
単価							円/ケーブル	

2次単価表

単価使用年月	2019.05
歩掛適用年月	2019.05
労務調整係数	1.000-00000 0.0 0

単 126号	緊張工 片締め (130t) 型, 7S12.7B	単位	ケーブル	単位数量	10	単価	
名称・規格		条件	単位	数量	単価	金額	摘要
	橋りょう世話役		人				
	橋りょう特殊工		人				
	型わく工		人				
	普通作業員		人				
	PC鋼より線 定着具 緊張側用, 130t型		組	10			
	PC鋼より線 定着具 緊張側用, 130t型		組	10			
	諸雑費(率+まるめ)		式	1			
	合計						
	単価						円/ケーブル

2次単価表

単価使用年月	2019.05
歩掛適用年月	2019.05
労務調整係数	1.000-00000 0.0 0

単 127号	名称・規格	条件	単位	数量	単価	金額	単価	摘要
	ハイボルト支保くさび結合支保		単位	空m3	単位数量	80	単価	
	土木一般世話役		人					
	型わく工		人					
	とび工		人					
	普通作業員		人					
	ラフテレンクレーン[油圧伸縮ジブ型] 25t吊		日	1.2				
	諸雑費(率+まるめ)		式	1				
	合計							
	単価						円/空m3	

2次単価表

単価使用年月	2019.05
歩掛適用年月	2019.05
労務調整係数	1.000-00000 0.0 0

単 128号	足場工	手摺先行型枠組足場, 不要, 標準(1.0)	単位	掛m2	単位数量	100	単価	
名称・規格		条件	単位	数量	単価	金額	摘要	
	土木一般世話役		人					
	とび工		人					
	普通作業員		人					
	フフテレンクレーン[油圧伸縮シブ型] 25t吊		日	1.4				
	諸雑費(率+まるめ)		式	1				
	合計							
	単価							円/掛m2

2次単価表

単価使用年月	2019.05
歩掛適用年月	2019.05
労務調整係数	1.000-00000 0.0 0

単 129号	同上施工費		単位	m	単位数量	10	単価	
名称・規格		条件	単位	数量	単価	金額	摘要	
	橋りょう世話役		人					
	橋りょう特殊工		人					
	普通作業員		人					
	機械経費		式	1				
	特殊鋼製型枠		m	10				
	諸雑費		式	1				
	合計							
	単価							円/m

2次単価表

単価使用年月	2019.05
歩掛適用年月	2019.05
労務調整係数	1.000-00000 0.0 0

単 130号	地覆部止水材設置費		単位	箇所	単位数量	1	単価	
名称・規格		条件	単位	数量	単価	金額	摘要	
	橋りょう世話役		人					
	橋りょう特殊工		人					
	普通作業員		人					
	機械経費		式	1				
	諸雑費		式	1				
	合計							
	単価							円/箇所

2次単価表

単価使用年月	2019.05
歩掛適用年月	2019.05
労務調整係数	1.000-00000 0.0 0

単 131号	カバ-プレート設置費		単位	箇所	単位数量		単価	
	名称・規格	条件	単位	数量	単価	金額	摘要	
	橋りょう世話役		人					
	橋りょう特殊工		人					
	普通作業員		人					
	機械経費		式	1				
	諸雑費		式	1				
	合計							
	単価						円/箇所	

2次単価表

単価使用年月	2019.05
歩掛適用年月	2019.05
労務調整係数	1.000-00000 0.0 0

単 132号	鉄筋工[市場単価]	SD345 D13, 一般構造物, 10t以上(標準), 無, 無, 無, 無, 補正無(鉄筋割合10%未満含む), 補正無(一般構造物)	単位	t	単位数量	1	単価	
名称・規格		条件	単位	数量	単価	金額	摘要	
	鉄筋コンクリート用棒鋼 SD345 D13		t	1.03				
	鉄筋工 加工・組立共 一般構造物		t	1				
	諸雑費(まるめ)		式	1				
	合計							
	単価							円/t

2次単価表

単価使用年月	2019.05
歩掛適用年月	2019.05
労務調整係数	1.000-00000 0.0 0

単 133号	ネームプレート(PC橋用)材料費		単位	枚	単位数量		
名称・規格		条件	単位	数量	単価	金額	摘要
	橋歴板 PC橋用		枚	1			
	諸雑費(まるめ)		式	1			
	合計						
	単価						円/枚

2次単価表

単価使用年月	2019.05
歩掛適用年月	2019.05
労務調整係数	1.000-00000 0.0 0

単 134号	交通誘導警備員B		単位	人日	単位数量		
名称・規格		条件	単位	数量	単価	金額	摘要
	交通誘導警備員B		人				
	合計						
	単価						円/人日

2次単価表

単価使用年月	2019.05
歩掛適用年月	2019.05
労務調整係数	1.000-00000 0.0 0

単 135号	橋台・橋脚コンクリート打設	24-12-25(20) (高炉), 一般養生, 無, 無	単位	m3	単位数量	10	単価	
名称・規格		条件	単位	数量	単価	金額	摘要	
	土木一般世話役		人					
	特殊作業員		人					
	普通作業員		人					
	生コンクリート 24-12-25(20) 高炉		m3	10.2				
	コンクリートポンプ車運転 ブーム式90~110m3	無	日	0.06				単 144号
	養生工	コンクリートポンプ車打設, 鉄筋構造物, 一般養生	m3	10				単 145号
	諸雑費(率+まるめ)		式	1				
	合計							
	単価							円/m3

2次単価表

単価使用年月	2019.05
歩掛適用年月	2019.05
労務調整係数	1.000-00000 0.0 0

単 136号	重建設機械分解組立輸送	分解組立+輸送(往復),トラッククレーン系80t吊以上120t吊以下,標準(1.0)	単位	回	単位数量	1	単価	
名称・規格		条件	単位	数量	単価	金額	摘要	
	特殊作業員		人					
	ラフテレーンクレーン[油圧伸縮ジブ型] 50t吊		日	1.5				
	運搬費等率		式	1				
	諸雑費(まるめ)		式	1				
	合計							
	単価							円/回

2次単価表

単価使用年月	2019.05
歩掛適用年月	2019.05
労務調整係数	1.000-00000 0.0 0

単 137号	重建設機械分解組立輸送	(分解又は組立)+輸送(片道),トラック -ン系80t吊以上120t吊以下,標準(1.0)	単位	回	単位数量	1	単価	
名称・規格		条件	単位	数量	単価	金額	摘要	
	特殊作業員		人					
	ラフテレ-ンクレーン[油圧伸縮ジブ型] 50t吊		日	0.75				
	運搬費等率		式	1				
	諸雑費(まるめ)		式	1				
	合計							
	単価							円/回

2次単価表

単価使用年月	2019.05
歩掛適用年月	2019.05
労務調整係数	1.000-00000 0.0 0

単 138号	仮設材等の運搬 (鋼矢板、H形鋼、覆工板、敷鉄板等)	各種(実数入力), 0, 無	単位	t	単位数量	1	単価	
名称・規格		条件	単位	数量	単価	金額	摘要	
	仮設材の運賃料金 鋼材の運送に関わる運賃料金		t	1				
	合計							
	単価							円/t

2次単価表

単価使用年月	2019.05
歩掛適用年月	2019.05
労務調整係数	1.000-00000 0.0 0

単 139号	仮設材等の積込み取卸し費	積込み、取卸し(往復分)	単位	t	単位数量	1	単価	
名称・規格		条件	単位	数量	単価	金額	摘要	
	積込み、取卸し費(仮設材等)		t	2				
	合計							
	単価							円/t

3次単価表

単価使用年月	2019.05
歩掛適用年月	2019.05
労務調整係数	1.000-00000 0.0 0

単 140号	架設桁据付		単位	t	単位数量	10	単価	
名称・規格		条件	単位	数量	単価	金額	摘要	
	橋りょう世話役		人					
	橋りょう特殊工		人					
	普通作業員		人					
	ラフテレンクレーン[油圧伸縮ジブ型] 25t吊		日	1.3				
	諸雑費(率+まるめ)		式	1				
	合計							
	単価							円/t

3次単価表

単価使用年月	2019.05
歩掛適用年月	2019.05
労務調整係数	1.000-00000 0.0 0

単 141号	架設桁撤去		単位	t	単位数量	10	単価	
名称・規格		条件	単位	数量	単価	金額	摘要	
	橋りょう世話役		人					
	橋りょう特殊工		人					
	溶接工		人					
	普通作業員		人					
	ラフテレンクレーン[油圧伸縮ジブ型] 25t吊		日	0.7				
	諸雑費(率+まるめ)		式	1				
	合計							
	単価							円/t

3次単価表

単価使用年月	2019.05
歩掛適用年月	2019.05
労務調整係数	1.000-00000 0.0 0

単 142号	コンクリートポンプ車運転	フォーム打設	単位	時間	単位数量	1	単価	
名称・規格		条件	単位	数量	単価	金額	摘要	
	運転手(特殊)		人					
	軽油 1.2号		L	16				
	コンクリートポンプ車[トラック架装・フォーム式] 圧送能力 90~110m3/h		時間					
	諸雑費(まるめ)		式	1				
	合計							
	単価							円/時間

3次単価表

単価使用年月	2019.05
歩掛適用年月	2019.05
労務調整係数	1.000-00000 0.0 0

単 143号	コンクリートポンプ車運転		単位	日	単位数量	1	単価	
名称・規格		条件	単位	数量	単価	金額	摘要	
	運転手(特殊)		人					
	軽油 1.2号		L	99				
	コンクリートポンプ車[トラック架装・ブーム式] 圧送能力 90~110m ³ /h	機械条件:供用 持込	供用日					
	諸雑費(まるめ)		式	1				
	合計							
	単価							円/日

3次単価表

単価使用年月	2019.05
歩掛適用年月	2019.05
労務調整係数	1.000-00000 0.0 0

単 144号	名称・規格	条件	単位	日	単位数量	金額	単価	摘要
	コンクリートポンプ車運転 ブーム式90～110m3	無					1	
	名称・規格	条件	単位	数量	単価	金額		摘要
	運転手(特殊)		人					
	軽油 1.2号		L	82				
	コンクリートポンプ車[トラック架装・ブーム式] 圧送能力 90～110m3/h	機械条件:供用 持込	供用日					
	諸雑費(まるめ)		式	1				
	合計							
	単価							円/日

3次単価表

単価使用年月	2019.05
歩掛適用年月	2019.05
労務調整係数	1.000-00000 0.0 0

単 145号	養生工	コンクリートポンプ車打設, 鉄筋構造物, 一般養生	単位	m3	単位数量	10	単価	
名称・規格		条件	単位	数量	単価	金額	摘要	
普通作業員			人					
諸雑費(率+まるめ)			式	1				
合計								
単価							円/m3	

1 次単価表 【公表歩掛 1】

単 22号	PC桁架設	側径間	単位	本	単位数量	4	単価
名称・規格		条件	単位	数量	単価	金額	摘要
	橋りょう世話役		人	1			
	橋りょう特殊工		人	6			
	普通作業員		人	4			
	トラッククレーン[油圧伸縮ジブ型] 120t吊		日	1			
	合計						
	単価						円/本

2次単価表 【公表歩掛2】

単 99号	PC桁架設 桁取り卸し工含む, プレテンホー併用		単位	本	単位数量	2	単価	
名称・規格		条件	単位	数量	単価	金額	摘要	
橋りょう世話役			人	1				
橋りょう特殊工			人	6				
普通作業員			人	4				
トラッククレーン[油圧伸縮ジブ型] 120t吊			日	1				
ラフテレーンクレーン[油圧伸縮ジブ型] 25t吊			日	2				
合計								
単価							円/本	

2次単価表 【公表歩掛3】

単 111号	ハイホト支保・くさび結合支保 f<40kN/m2 [t<=120cm]		単位	空m3	単位数量	80	単価	
名称・規格		条件	単位	数量	単価	金額	摘要	
土木一般世話役			人	2.6				
型わく工			人	4.7				
とび工			人	2.2				
普通作業員			人	5.1				
諸雑費(率+まるめ)			式	1				
合計								
単価								円/空m3

2次単価表 【公表歩掛4】

単 127号	パイポト支保・くさび結合支保		単位	空m3	単位数量	80	単価	
名称・規格		条件	単位	数量	単価	金額	摘要	
	土木一般世話役		人	2.1				
	型わく工		人	2.7				
	とび工		人	4.2				
	普通作業員		人	6				
	ラフテレンクレーン[油圧伸縮ジブ型] 25t吊		日	1.2				
	諸雑費(率+まるめ)		式	1				
	合計							
	単価							円/空m3

1 次単価表 【公表歩掛 5】

単 64号	鋼・コン製伸縮装置 A1側	伸縮装置規格:アンカーボルト固定型コンジョイント	単位	m	単位数量	8.44	単価	
名称・規格		条件	単位	数量	単価	金額	摘要	
伸縮装置材料費 アンカーボルト固定型コンジョイント			m	8.44				
同上施工費			m	8.44				単 129号
地覆部止水材設置費			箇所	2				単 130号
カバープレート設置費			箇所	2				単 131号
合計								
単価								円/m

1 次単価表 【公表歩掛 6】

単 65号	鋼・コン製伸縮装置 A2側	伸縮装置規格:アンカーボルト固定型コンジョイント	単位	m	単位数量	12.34	単価
名称・規格		条件	単位	数量	単価	金額	摘要
伸縮装置材料費 アンカーボルト固定型コンジョイント			m	12.34			
同上施工費			m	12.34			単 129号
地覆部止水材設置費			箇所	2			単 130号
カバープレート設置費			箇所	2			単 131号
合計							
単価							円/m

2次単価表 【公表歩掛7】

単 129号	同上施工費		単位	m	単位数量	10	単価	
名称・規格		条件	単位	数量	単価	金額	摘要	
橋りょう世話役			人	5				
橋りょう特殊工			人	20				
普通作業員			人	15				
機械経費			式	1				
特殊鋼製型枠			m	10				
諸雑費			式	1				
合計								
単価							円/m	

2次単価表 【公表歩掛8】

単 130号	地覆部止水材設置費		単位	箇所	単位数量	1	単価	
名称・規格		条件	単位	数量	単価	金額	摘要	
	橋りょう世話役		人	0.3				
	橋りょう特殊工		人	0.3				
	普通作業員		人	0.3				
	機械経費		式	1				
	諸雑費		式	1				
	合計							
	単価							円/箇所

2次単価表 【公表歩掛9】

単 131号	カバ-プレート設置費		単位	箇所	単位数量	1	単価	
名称・規格		条件	単位	数量	単価	金額	摘要	
橋りょう世話役			人	0.5				
橋りょう特殊工			人	0.5				
普通作業員			人	0.5				
機械経費			式	1				
諸雑費			式	1				
合計								
単価								円/箇所

機労材集計リスト (機械)

工事名	R1馬土 国道492号 美・木屋平川井 PC橋工事(1) (担 い手確保型)					
単価コード	名称	規格	単位	数量	金額	摘要
L001120001	トラッククレーン[油圧伸縮ジブ型]	4.9t吊	日	2.855	86,781	
L001120012	トラッククレーン[油圧伸縮ジブ型]	120t吊	日	6	1,182,000	
L001130004	ラフテレンクレーン[油圧伸縮ジブ型]	16t吊	日	4.999	197,499	
L001130006	ラフテレンクレーン[油圧伸縮ジブ型]	25t吊	日	69.888	3,110,056	
L001130010	ラフテレンクレーン[油圧伸縮ジブ型]	50t吊	日	3.75	296,250	
L001200008	足場材賃料		月	990	279,675	
M000903010	コンクリートポンプ車[トラック架装・ブーム式]	圧送能力 90~110m ³ /h	供用日	4.078	211,220	
M000903010	コンクリートポンプ車[トラック架装・ブーム式]	圧送能力 90~110m ³ /h	時間	6.9	59,409	
	合計額				5,422,890	

見積単価一覧表

工事名	R1馬土 国道492号 美・木屋平川井 PC橋工事(1)(担い手確保型)			
名称	規格	単位	単価	備考
PC主桁	GE11～GE12間 G1 桁高 H=700, 実桁長L=15669	本	1,210,000	現場車上渡し
PC主桁	GE11～GE12間 G2 桁高 H=700, 実桁長L=15926	本	1,210,000	現場車上渡し
PC主桁	GE11～GE12間 G3 桁高 H=700, 実桁長L=16183	本	1,230,000	現場車上渡し
PC主桁	GE11～GE12間 G4 桁高 H=700, 実桁長L=16440	本	1,240,000	現場車上渡し
PC主桁	GE11～GE12間 G5 桁高 H=700, 実桁長L=16697	本	1,260,000	現場車上渡し
PC主桁	GE11～GE12間 G6 桁高 H=700, 実桁長L=16953	本	1,280,000	現場車上渡し
PC主桁	GE21～GE22間 G1 桁高 H=700, 実桁長L=16294	本	1,250,000	現場車上渡し
PC主桁	GE21～GE22間 G2 桁高 H=700, 実桁長L=16560	本	1,260,000	現場車上渡し
PC主桁	GE21～GE22間 G3 桁高 H=700, 実桁長L=16826	本	1,270,000	現場車上渡し
PC主桁	GE21～GE22間 G4 桁高 H=700, 実桁長L=17092	本	1,300,000	現場車上渡し
PC主桁	GE21～GE22間 G5 桁高 H=700, 実桁長L=17358	本	1,310,000	現場車上渡し
PC主桁	GE21～GE22間 G6 桁高 H=700, 実桁長L=17624	本	1,340,000	現場車上渡し
PC主桁	GE31～GE32間 G1 桁高 H=700, 実桁長L=16001	本	1,260,000	現場車上渡し
PC主桁	GE31～GE32間 G2 桁高 H=700, 実桁長L=16135	本	1,250,000	現場車上渡し
PC主桁	GE31～GE32間 G3 桁高 H=700, 実桁長L=16269	本	1,260,000	現場車上渡し
PC主桁	GE31～GE32間 G4 桁高 H=700, 実桁長L=16404	本	1,270,000	現場車上渡し
PC主桁	GE31～GE32間 G5 桁高 H=700, 実桁長L=16538	本	1,280,000	現場車上渡し

見積単価一覧表

工事名	R1馬土 国道492号 美・木屋平川井 PC橋工事(1)(担い手確保型)			
名称	規格	単位	単価	備考
PC主桁	GE31～GE32間 G6 桁高 H=700, 実桁長L=16672	本	1,290,000	現場車上渡し
ゴム支承	タイプB 可動沓 A1側	個	1,560,000	現場車上渡し
ゴム支承	タイプB 可動沓 A2側	個	1,700,000	現場車上渡し
ゴム支承	A2側(拡幅部)	個	288,000	現場車上渡し
軌道設備損料	30kg/m	日・m	20	(架設桁架設 機械器具経費)
簡易ゲーター 供用1日当り		t	874	(架設桁架設 機械器具経費)
重量台車 供用1日当り損料	シングルゲージ, 直線型 耐力147kN(15t)	台	1,030	(架設桁架設 機械器具経費)
ウインチ 供用1日当り損料	橋梁架設用 複胴式 直引能力20kN(2.0t)	台	12,100	(架設桁架設 機械器具経費)
滑車 供用1日当り損料	シャックル式 φ300*2車	台	179	(架設桁架設 機械器具経費)
ワイヤロープ 供用1日当り損料	φ16 100m当り	100m	216	(架設桁架設 機械器具経費)
軌条 供用1日当り損料	橋梁架設用 294N/m(30kg/m級) 100m当り	100m	1,020	(架設桁架設 機械器具経費)
枕木	2.1*0.14*0.2m	本	5,900	(架設桁架設 機械器具経費)
ワイヤロープ	4号品 6*24 φ16 A種	m	372	(架設桁架設 機械器具経費)
リース料 重仮設材	H594*302*14/23	t	3,150	(ゲーター重仮設材損料)
売切部材	H594*302,2.200m	t	120,000	(ゲーター重仮設材損料)

見積単価一覧表

工事名	R1馬土 国道492号 美・木屋平川井 PC橋工事(1)(担い手確保型)			
名称	規格	単位	単価	備考
売切部材	C200*80*7.5/11,1.100m	個	6,500	(ガーター重仮設材損料)
売切部材	H594用リブ	枚	13,000	(ガーター重仮設材損料)
売切部材	HTB F10T-75	個	250	(ガーター重仮設材損料)
ホルトジョイント加工		個	100,000	(ガーター重仮設材損料)
整備費	H594*302*14/23	t	3,000	(ガーター重仮設材損料)
コンクリート	36-12-25(20)早強	m3	28,800	
コンクリート	36-12-25(20)高炉	m3	26,500	床版
接合部工 鋼プレート	PL9*150*150	枚	470	
接合部工 鋼プレート	PL9*125*250	枚	515	
接合部工 鋼プレート	PL12*250*100	枚	550	
接合部工 角型鋼管	12*125*125 STKR490	m	19,400	
PC版	A-1タイプ 1135×998	枚	21,400	現場車上渡し
PC版	A-2タイプ 1134×998	枚	21,400	現場車上渡し
PC版	A-3タイプ 1138×998	枚	21,400	現場車上渡し

見積単価一覧表

工事名	R1馬土 国道492号 美・木屋平川井 PC橋工事(1)(担い手確保型)			
名称	規格	単位	単価	備考
PC版	B-1タイプ 1135×845	枚	27,200	現場車上渡し
PC版	B-2タイプ 1135×859	枚	27,700	現場車上渡し
PC版	B-3タイプ 1134×878.5	枚	28,500	現場車上渡し
PC版	C-1タイプ 1135×845 (B-1タイプ同等品)	枚	27,200	現場車上渡し
PC版	C-2タイプ 1135×859 (B-2タイプ同等品)	枚	27,700	現場車上渡し
PC版	C-3タイプ 1134×878.5 (B-3タイプ同等品)	枚	28,500	現場車上渡し
PC版	D-1タイプ 1135×602	枚	19,700	現場車上渡し
PC版	D-2タイプ 1135×730	枚	23,700	現場車上渡し
PC版	D-3タイプ 1134×612.5	枚	20,000	現場車上渡し
PC版	D-4タイプ 1134×745.5	枚	24,000	現場車上渡し
PC版	D-5タイプ 1134×644.5	枚	20,800	現場車上渡し
PC版	D-6タイプ 1138×616.5	枚	20,000	現場車上渡し
PC版	D-7タイプ 1138×684	枚	22,100	現場車上渡し
PC版	D-8タイプ 1138×751	枚	24,400	現場車上渡し
PC版	E-1タイプ 1135×602 (D-1タイプ同等品)	枚	19,700	現場車上渡し
PC版	E-2タイプ 1135×730 (D-2タイプ同等品)	枚	23,700	現場車上渡し
PC版	E-3タイプ 1134×612.5 (D-3タイプ同等品)	枚	20,000	現場車上渡し

見積単価一覧表

工事名	R1馬土 国道492号 美・木屋平川井 PC橋工事(1)(担い手確保型)			
名称	規格	単位	単価	備考
PC版	E-4タイプ 1134×745.5 (D-4タイプ同等品)	枚	24,000	現場車上渡し
PC版	E-5タイプ 1134×644.5 (D-5タイプ同等品)	枚	20,800	現場車上渡し
PC版	E-6タイプ 1138×616.5 (D-6タイプ同等品)	枚	20,000	現場車上渡し
PC版	E-7タイプ 1138×684 (D-7タイプ同等品)	枚	22,100	現場車上渡し
PC版	E-8タイプ 1138×751 (D-8タイプ同等品)	枚	24,400	現場車上渡し
PC版	F-1タイプ 1135×735.5	枚	23,200	現場車上渡し
PC版	F-2タイプ 1134×754.5	枚	24,000	現場車上渡し
PC版	F-3タイプ 1138×740	枚	23,700	現場車上渡し
PC版	G-1タイプ 1135×735.5 (F-1タイプ同等品)	枚	23,200	現場車上渡し
PC版	G-2タイプ 1134×754.5 (F-2タイプ同等品)	枚	24,000	現場車上渡し
PC版	G-3タイプ 1138×740 (F-3タイプ同等品)	枚	23,700	現場車上渡し
PC版	H-1タイプ 1135×736.5	枚	23,700	現場車上渡し
PC版	H-2タイプ 1135×755.5	枚	24,400	現場車上渡し
PC版	H-3タイプ 1135×741	枚	24,000	現場車上渡し
PC版	I-1タイプ 1135×736.5 (H-1タイプ同等品)	枚	23,700	現場車上渡し
PC版	I-2タイプ 1134×755.5 (H-2タイプ同等品)	枚	24,400	現場車上渡し
PC版	I-3タイプ 1138×741 (H-3タイプ同等品)	枚	24,000	現場車上渡し

見積単価一覧表

工事名	R1馬土 国道492号 美・木屋平川井 PC橋工事(1)(担い手確保型)			
名称	規格	単位	単価	備考
PC版	J-1タイプ 1138×549.5	枚	18,100	現場車上渡し
PC版	K-1タイプ 1138×549.5 (J-1タイプ同等品)	枚	18,100	現場車上渡し
PC板敷設用 支承工用目地材	スポンジゴム 10mm*15mm	m	385	
無収縮モルタル	デンカプレタスコンType1同等 標準混和量1,875kg/m3	m3	225,000	
連続ケーブル工 PC鋼より線	SWPR19L 1S28.6mm 4.229kg/m	m	745	プレグラウト(アフターポント), 切断加工加算含む
定着具	1S28.6 プレグラウト用 95t 片締め	組	13,070	
定着具	7S12.7B グラウト用 130t 片締め	組	15,500	
伸縮装置	A1側 アンカーボルト固定型ゴムジョイント	m	395,000	
伸縮装置	A2側 アンカーボルト固定型ゴムジョイント	m	376,000	
排水工 排水柵	ND-155	組	184,000	
排水工 直管	L1-1 VP200A L=1074	本	5,940	
排水工 直管	L1-2 VP200A L=4200	本	16,800	
排水工 直管	L1-3 VP200A L=600	本	3,240	
排水工 直管	L1-4 VP200A L=643	本	3,240	
排水工 直管	L1-5 VP200A L=1327	本	7,560	

見積単価一覧表

工事名	R1馬土 国道492号 美・木屋平川井 PC橋工事(1)(担い手確保型)			
名称	規格	単位	単価	備考
排水工 直管	L2-1 VP200A L=3308	本	16,600	
排水工 直管	L3-1 VP200A L=4000	本	16,800	
排水工 直管	L3-2 VP200A L=1150	本	5,400	
排水工 直管	L3-3 VP200A L=820	本	4,500	
排水工 直管	L3-4 VP200A L=350	本	1,800	
排水工 直管	L3-5 VP200A L=1900	本	8,550	
排水工 直管	L3-6 VP200A L=2648	本	12,100	
排水工 直管	L3-7 VP200A L=2485	本	11,200	
排水工 直管	L3-8 VP200A L=3267	本	16,800	
排水工 直管	L3-9 VP200A L=867	本	4,500	
排水工 曲管	CT-1 VP200A L=1951	本	43,800	
排水工 曲管	CT-2 VP200A L=2684	本	38,700	
排水工 継手	E-1,2,4,5 VP200A L=800	個	19,800	
排水工 継手	E-3 VP200A L=700	個	19,800	
排水工 継手	E-6 VP200A L=1400	個	27,900	
排水工 継手	E-7 VP200A L=800	個	19,800	
排水工 伸縮継手	VP200A EXP-1	個	40,800	

見積単価一覧表

工事名	R1馬土 国道492号 美・木屋平川井 PC橋工事(1)(担い手確保型)			
名称	規格	単位	単価	備考
特殊鋼製型枠		m	24,000	
仮設材の運搬基本運賃	30 ≤ L < 40km	t	2,690	L=32km
※以下は週休2日補正として計上している金額の合計額を参考値として示したものです。				
労務費・機械経費(賃料) 直接工事費分	4週8休経費補正(労務費5%, 機械経費(賃料)4%)	式	3,057,867	
労務費・機械経費(賃料) 共通仮設費分	4週8休経費補正(労務費5%, 機械経費(賃料)4%)	式	119,900	

工種	種 別	規 格	単 位	数 量	摘 要	
主 桁 製 作 工	主桁本数		本	18		
	コンクリート	$\sigma_{ck} = 50 \text{ N/mm}^2$	m^3	94.6		
	桁重量		kg	236610.0		
	型 枠	側枠・内枠・端枠		m^2	846.6	
		底枠		m^2	205.9	
	鉄 筋	D19	SD345	kg	3336	
		D16	SD345	kg	10912	
		D10	SD345	kg	2240	
		小計	SD345	kg	16488	
	PC鋼材	SWPR7BL 1S15.2mm	kg	5243.2		
	横締め用シース	$\phi 42\text{mm}$	m	125.7		
ボンドコンロールパイプ		m	576.0			
レアー	コンクリート		m^3	0.23		
	型枠		m^2	1.0		
横 組 工	コンクリート	$\sigma_{ck} = 36 \text{ N/mm}^2$	m^3	27.9		
	型枠		m^2	119.6		
	PC鋼より線	SWPR19L 1S21.8	kg	768.2	余長含まず	
	シース	$\phi 35$	m	183.9		
	グラウト		m	309.5		
	定着具	1S21.8 横桁	組	72		
	吊足場工		m^2	494.8		
R C 床 版 工	コンクリート	$\sigma_{ck} = 36 \text{ N/mm}^2$	m^3	84.1		
	養生工		m^2	494.8		
	型 枠	側枠・端枠		m^2	31.6	
		底枠		m^2	68.7	
	鉄 筋	D22	SD345	kg	7113	
		D19	SD345	kg	10811	
		D16	SD345	kg	5446	
		D13	SD345	kg	7458	
		小計	SD345	kg	30828	
		鉄筋継手	D19用	個	520	
D16用			個	240		
インサートアンカー	M16	個	220			
P C 版 支 承 ・ 敷 設 ・ 継 目 工	PC板枚数		枚	231		
	コンクリート	$\sigma_{ck} = 50 \text{ N/mm}^2$	m^3	17.0		
	PC版重量		t	42.6		
	型 枠		m^2	327.1		
	鉄 筋	SD345 D6~D10	kg	1137		
	PC鋼材	SWPD3L $\phi 2.9$ 重量	kg	397.9		
	PC版敷設面積		m^2	251.5		
	ジョイントファイラー	ウレタンフォーム 15×10mm	m	442.9		
	後埋め材	無収縮モルタル	m^3	0.4		
	継ぎ目シール材	無収縮モルタル	m^3	0.1		

工種	種 別	規 格	単 位	数 量	摘 要	
接合部工	コンクリート	$\sigma_{ck} = 36 \text{ N/mm}^2$	m^3	17.8		
	型 枠	側枠	m^2	3.8		
		底枠	m^2	18.7		
		端枠	m^2	1.9		
	鉄 筋	D22	SD345	kg	1255	
		D19	SD345	kg	978	
		小計	SD345	kg	2233	
	鋼 プ レ ート	PL9×150×150		枚	24	
		PL9×125×250		枚	24	
		PL12×250×100		枚	48	
角 型 鋼 管	12×150×150		m	20.4	製作桁に含む	
	12×125×125		m	40.8	L=850mm	
柱頭部工	コンクリート	$\sigma_{ck} = 36 \text{ N/mm}^2$	m^3	246.4		
	型 枠	側枠・端枠	m^2	163.1		
		底枠	m^2	163.4		
		円筒型枠 $\phi 350$	m	64.9		
	鉄 筋	D41	SD345	kg	3766	
		D35	SD345	kg	3569	
		D32	SD345	kg	1039	
		D25	SD345	kg	737	
		D22	SD345	kg	9380	
		D19	SD345	kg	14054	
		D16	SD345	kg	9097	
		D13	SD345	kg	335	
		小計	SD345	kg	41977	
	圧接継手	D41		箇所	84	
		D35		箇所	108	
		D32		箇所	40	
		小計		箇所	232	
	支保工	$40 < f \leq 80 \text{ N/m}^2$	空 m^3	2628.2		
	足場工		掛 m^2	1354.4		
	連続ケーブル工	PC鋼より線	SWPR7BL 7S12.7	kg	6351.8	余長含まず
PC鋼より線		SWPR19L 1S28.6	kg	1452.7	余長含まず プレグラウト	
シース		$\phi 55$	m	1172.3		
		$\phi 65$	m	21.2	偏向部	
グラウト			m	1172.3		
定着具		1S28.6用	組	80		
	7S12.7用	組	92			

工種	種 別	規 格	単 位	数 量	摘 要	
地覆工	コンクリート	$\sigma_{ck} = 24 \text{ N/mm}^2$	m ³	33.9		
	型 枠		m ²	159.2		
	鉄 筋	D13	SD345	kg	2431	普通鉄筋
			SD345	kg	49	エポキシ鉄筋
	小計	SD345	kg	2480		
排水工	排水柵	ND-155	組	4		
	流水延長		m	69.4		
	伸縮継手(EXP-1)	200A用	ヶ	1	A1橋台	
	ホールインアンカー	M12	個	70		
	直管	VP200A	本	22		
	曲管	VP200A	本	2		
	継手	VP200A	個	16		
	鋼材		kg	211	SS400	
支承工	ゴム支承	可動柵	個	6.0	A1側(無収縮モルタル 0.09m ³ /個)	
	ゴム支承	可動柵	個	6.0	A2側(無収縮モルタル0.11m ³ /個)	
	ゴム支承	可動柵	個	1.0	A2側(張出部)	
伸縮工	伸縮装置		m	8.44	A1側	
	伸縮装置		m	12.34	A2側	
防護柵工	橋梁用防護柵	B種 H=850mm 3本ビーム	m	140		
桁架設工	油圧式トラッククレーン	120t吊	台	3.0	側径間2台、中央径間1台	
	ラフテレーンクレーン	25t吊	台	2.0	中央径間	
	軌条施設		式	1.0	中央径間	
橋台工	コンクリート	$\sigma_{ck} = 24 \text{ N/mm}^2$	m ³	41	A1, A2パラペット部	
	型 枠		m ²	101		

主桁工

標準部

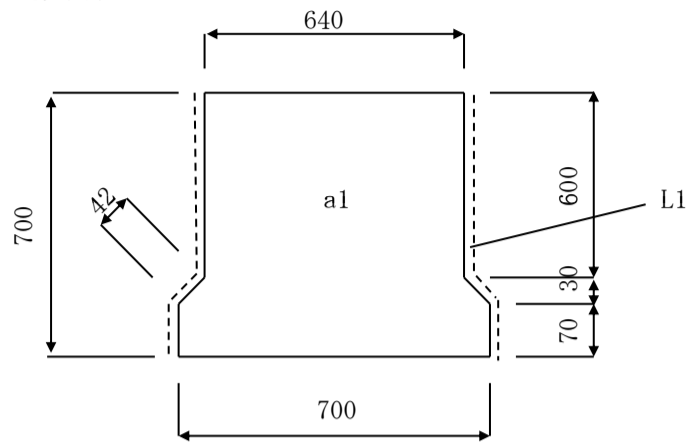

$$a1 = 640/1000 \times 600/1000 + 1/2 \times (640/1000 + 700/1000) \times 30/1000 + 700/1000 \times 70/1000$$

$$= 0.4531 \text{ m}^2$$

$$L1 = (600 + 42 + 70) / 1000 \times 2$$

$$= 1.424 \text{ m}$$

支点部

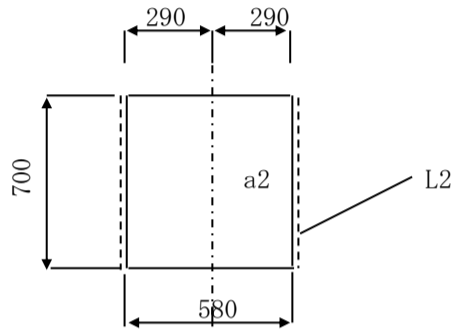

$$a2 = 700/1000 \times 580/1000$$

$$= 0.4060 \text{ m}^2$$

$$L2 = 700/1000 \times 2$$

$$= 1.400 \text{ m}$$

中間部

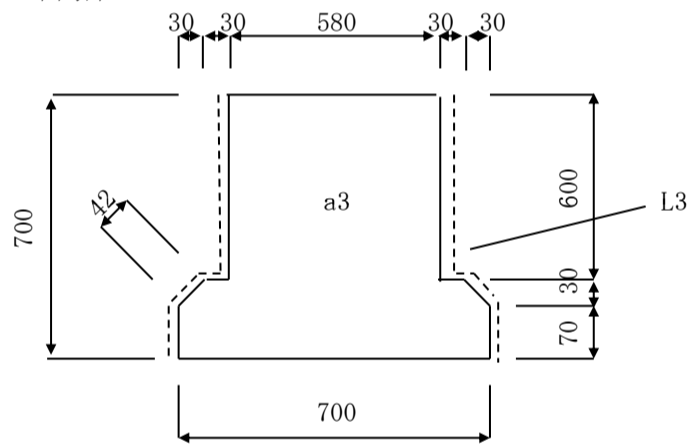

$$a3 = 580/1000 \times 600/1000 + 1/2 \times (580/1000 + 30/1000 + 30/1000 + 700/1000) \times 30/1000$$

$$+ 700/1000 \times 70/1000$$

$$= 0.4171 \text{ m}^2$$

$$L3 = (600 + 30 + 42 + 70) \times 0.002$$

$$= 1.484 \text{ m}$$

中空部

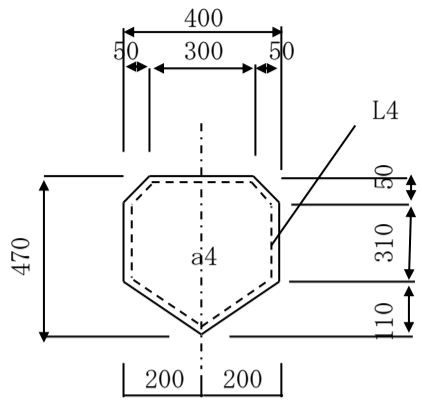

$$a4 = 1/2 * (300/1000 + 700/1000) * 50/1000 + 400/1000 * 310/1000 + 1/2 * 400/1000 * 100/1000 = 0.1635 \text{ m}^2$$

$$L4 = 300/1000 + 2 * (\text{SQRT}(0.05^2 + 0.05^2)) + 310/1000 + \text{SQRT}(0.2^2 + 0.11^2) = 1.518 \text{ m}$$

余盛部

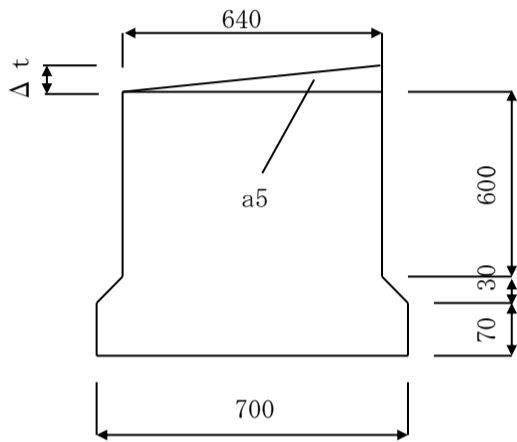

$$a5 = \Delta t / 1000 * 640 / 1000 * 1/2$$

断面積

径間	Δt	$a5$
	m	m^2
GE11~GE12□	38	0.0122
GE21~GE22□	38	0.0122
GE31~GE32□	21	0.0067

平面図

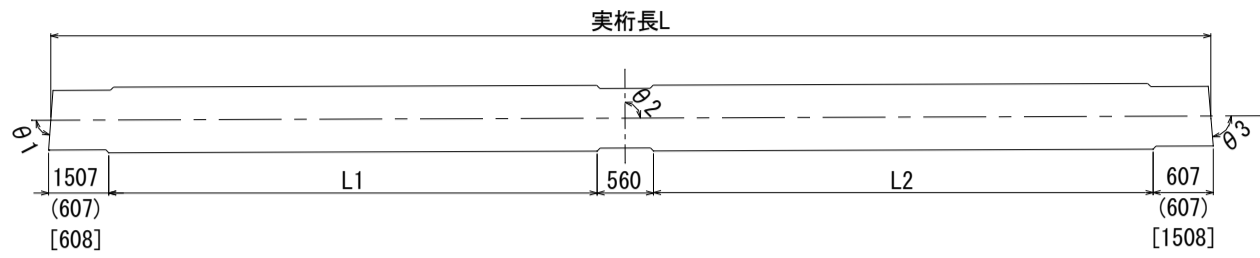

側面図

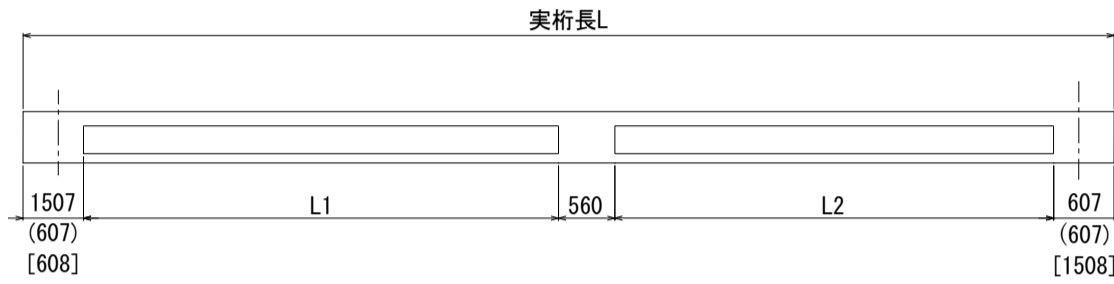

GE11-GE12径間

	G1	G2	G3	G4	G5	G6
実桁長L	15.669	15.926	16.183	16.440	16.697	16.953
L1	6.220	6.349	6.478	6.607	6.736	6.865
L2	6.775	6.903	7.031	7.159	7.287	7.414

GE21-GE22径間

	G1	G2	G3	G4	G5	G6
実桁長L	16.294	16.560	16.826	17.092	17.358	17.624
L1	7.252	7.388	7.524	7.660	7.796	7.932
L2	7.268	7.398	7.528	7.658	7.788	7.918

GE31-GE32径間

	G1	G2	G3	G4	G5	G6
実桁長L	16.001	16.135	16.269	16.404	16.538	16.672
L1	6.914	6.990	7.066	7.142	7.219	7.295
L2	6.411	6.469	6.527	6.586	6.643	6.701

角度

	GE11-GE12	GE21-GE22	GE31-GE32
θ ₁	85° 29' 15"	85° 09' 08"	87° 19' 41"
θ ₂	90° 06' 40"	90° 01' 20"	90° 03' 32"
θ ₃	85° 18' 19"	85° 18' 17"	87° 51' 34"

1. コンクリート

コンクリート強度 $\sigma_{ck} = 50 \text{ N/mm}^2$

(1) 標準部計算式

$V1 = a1 \times (\text{実桁長}L - \text{起点側横桁幅} - \text{終点側横桁幅} - \text{中間横桁幅})$

(2) 支点部計算式

$V2 = a2 \times (\text{起点側横桁幅} + \text{終点側横桁幅})$

(3) 中間部計算式

$V3 = a3 \times \text{中間横桁幅}$

(4) 中空部

$-V4 = a4 \times (\text{起点側ボイド長}L1 + \text{終点側ボイド長}L2)$

(5) 余盛部

$V5 = \Delta t \times \text{実桁長}L$

(7) レア一部

別途レア一部参照

GE11-GE12径間

	標準部	支点部	中間部	中空部	余盛部	レア一部	1本当り体積	1本当り重量
	m ³	m ³	m ³	m ³	m ³	m ³	m ³	kg
G1	5.902	0.846	0.234	-2.125	0.191	0.019	5.067	12667.5
G2	6.018	0.846	0.234	-2.167	0.194	0.019	5.144	12860.0
G3	6.135	0.846	0.234	-2.209	0.197	0.019	5.222	13055.0
G4	6.251	0.846	0.234	-2.251	0.201	0.019	5.300	13250.0
G5	6.366	0.846	0.234	-2.293	0.204	0.019	5.376	13440.0
G6	6.483	0.846	0.234	-2.335	0.207	0.019	5.454	13635.0
小計							31.563	78907.5

GE21-GE22径間

	標準部	支点部	中間部	中空部	余盛部	レア一部	1本当り体積	1本当り重量
	m ³	m ³	m ³	m ³	m ³	m ³	m ³	kg
G1	6.593	0.481	0.234	-2.374	0.199	-	5.133	12832.5
G2	6.713	0.481	0.234	-2.418	0.202	-	5.212	13030.0
G3	6.834	0.481	0.234	-2.461	0.205	-	5.293	13232.5
G4	6.954	0.481	0.234	-2.504	0.209	-	5.374	13435.0
G5	7.075	0.481	0.234	-2.548	0.212	-	5.454	13635
G6	7.195	0.481	0.234	-2.591	0.215	-	5.534	13835
小計							32.000	80000.0

GE31-GE32径間

	標準部	支点部	中間部	中空部	余盛部	レア一部	1本当り体積	1本当り重量
	m ³	m ³	m ³	m ³	m ³	m ³	m ³	kg
G1	6.051	0.847	0.234	-2.179	0.107	0.020	5.080	12700.0
G2	6.112	0.847	0.234	-2.201	0.108	0.020	5.120	12800.0
G3	6.173	0.847	0.234	-2.222	0.109	0.020	5.161	12902.5
G4	6.234	0.847	0.234	-2.245	0.110	0.020	5.200	13000.0
G5	6.294	0.847	0.234	-2.266	0.111	0.020	5.240	13100.0
G6	6.355	0.847	0.234	-2.288	0.112	0.020	5.280	13200.0
小計							31.081	77702.5

1連当り体積

	1本当り体積	
GE11-GE12径間	31.563	m ³
GE21-GE22径間	32.000	m ³
GE31-GE32径間	31.081	m ³
合計 $\Sigma V =$	94.644	m ³

1連当り重量

	1本当り重量	
GE11-GE12径間	78907.5	kg
GE21-GE22径間	80000.0	kg
GE31-GE32径間	77702.5	kg
合計 $\Sigma W =$	236610.0	kg

2. 型枠

側枠

(1) 標準部計算式

$$A1=L1 \times (\text{実桁長}L - \text{起点側横桁幅} - \text{終点側横桁幅} - \text{中間横桁幅})$$

(2) 支点部計算式

$$A2=L2 \times (\text{起点側横桁幅} + \text{終点側横桁幅})$$

(3) 中間部計算式

$$A3=L3 \times \text{中間横桁幅}$$

(4) 余盛部

$$A4= \Delta t \times \text{実桁長}L$$

内枠

(1) 中空部

$$A5=L4 \times (\text{起点側ボイド長}L1 + \text{終点側ボイド長}L2)$$

(2) 端部

$$A6=a4 \times \text{cosec } \theta 1 + a4 \times \text{cosec } \theta 2 \times 2 + a4 \times \text{cosec } \theta 3$$

底枠

$$A7= \text{支点部底版幅} \times \text{端支点横桁幅} + \text{標準部底版幅} \times (\text{実桁長}L - \text{起点側横桁幅} - \text{中間横桁幅} - \text{終点側横桁幅}) + \text{中間部底版幅} \times \text{中間横桁幅}$$

レア一部

別途レア一部参照

GE11-GE12径間

	側枠					内枠			端枠	底枠	レア一部
	標準部	支点部	中間部	余盛部	小計	中空部	端部	小計			
	m ²	m ²	m ²	m ²	m ²	m ²	m ²	m ²			
G1	18.548	2.918	0.831	0.595	22.892	19.726	0.654	20.38	0.812	10.754	0.085
G2	18.914	2.918	0.831	0.605	23.268	20.117	0.654	20.771	0.812	10.934	0.085
G3	19.280	2.918	0.831	0.615	23.644	20.507	0.654	21.161	0.812	11.114	0.085
G4	19.646	2.918	0.831	0.625	24.020	20.897	0.654	21.551	0.812	11.294	0.085
G5	20.011	2.918	0.831	0.634	24.394	21.287	0.654	21.941	0.812	11.474	0.085
G6	20.376	2.918	0.831	0.644	24.769	21.676	0.654	22.33	0.812	11.653	0.085
小計					142.987			128.134	4.872	67.223	0.510

GE21-GE22径間

	側枠					内枠			端枠	底枠
	標準部	支点部	中間部	余盛部	小計	中空部	端部	小計		
	m ²	m ²	m ²	m ²	m ²	m ²	m ²	m ²		
G1	20.719	1.658	0.831	0.619	23.827	22.041	0.654	22.695	0.812	11.264
G2	21.098	1.658	0.831	0.629	24.216	22.445	0.654	23.099	0.812	11.450
G3	21.477	1.658	0.831	0.639	24.605	22.849	0.654	23.503	0.812	11.636
G4	21.856	1.658	0.831	0.649	24.994	23.253	0.654	23.907	0.812	11.822
G5	22.234	1.658	0.831	0.660	25.383	23.657	0.654	24.311	0.812	12.009
G6	22.613	1.658	0.831	0.670	25.772	24.06	0.654	24.714	0.812	12.195
小計					148.797			142.229	4.872	70.376

GE31-GE32径間

	側枠					内枠			端枠	底枠	レア一部
	標準部	支点部	中間部	余盛部	小計	中空部	端部	小計			
	m ²	m ²	m ²	m ²	m ²	m ²	m ²	m ²			
G1	19.018	2.920	0.831	0.336	23.105	20.227	0.654	20.881	0.812	10.986	0.078
G2	19.208	2.920	0.831	0.339	23.298	20.431	0.654	21.085	0.812	11.080	0.078
G3	19.399	2.920	0.831	0.342	23.492	20.634	0.654	21.288	0.812	11.174	0.078
G4	19.591	2.920	0.831	0.344	23.686	20.839	0.654	21.493	0.812	11.268	0.078
G5	19.782	2.920	0.831	0.347	23.880	21.043	0.654	21.697	0.812	11.362	0.078
G6	19.973	2.920	0.831	0.35	24.074	21.246	0.654	21.9	0.812	11.456	0.078
小計					141.535			128.344	4.872	67.326	0.468

1連当り側枠, 内枠, 端枠

1連当り底枠 (レア一部含む)

1本当り型枠			1本当り型枠		
GE11-GE12径間	275.993	m ²	GE11-GE12径間	67.733	m ²
GE21-GE22径間	295.898	m ²	GE21-GE22径間	70.376	m ²
GE31-GE32径間	274.751	m ²	GE31-GE32径間	67.794	m ²
合計ΣA=	846.642	m ²	合計ΣA=	205.903	m ²

3. 鉄 筋

GE11-GE12径間

	G1	G2	G3	G4	G5	G6	小計
D19	217	217	217	217	217	217	1302
D16	502	509	526	533	541	552	3163
D10	124	126	129	131	132	133	775
小計	843	852	872	881	890	902	5240

GE21-GE22径間

	G1	G2	G3	G4	G5	G6	小計
D19	-	-	-	-	-	-	-
D16	781	798	806	816	833	841	4875
D10	110	113	113	116	118	119	689
小計	891	911	919	932	951	960	5564

GE31-GE32径間

	G1	G2	G3	G4	G5	G6	小計
D19	339	339	339	339	339	339	2034
D16	467	476	476	479	487	489	2874
D10	126	129	129	129	131	132	776
小計	932	944	944	947	957	960	5684

1連当り

D19	3336	kg
D16	10912	kg
D10	2240	kg
合計	16488	kg

4. PC鋼より線

SWPR7BL 1S15.2

単位質量:1.101kg/m

GE11-GE12	鋼材長L	本数	ΣL	重量ΣW
G1	15.669	16	250.704	276.025
G2	15.926	16	254.816	280.552
G3	16.183	16	258.928	285.080
G4	16.440	16	263.040	289.607
G5	16.697	16	267.152	294.134
G6	16.953	16	271.248	298.644
合計	97.868	96	1565.888	1724.042

GE21-GE22	鋼材長L	本数	ΣL	重量ΣW
G1	16.294	16	260.704	287.035
G2	16.560	16	264.960	291.721
G3	16.826	16	269.216	296.407
G4	17.092	16	273.472	301.093
G5	17.358	16	277.728	305.779
G6	17.624	16	281.984	310.464
合計	101.754	96	1628.064	1792.499

GE31-GE32	鋼材長L	本数	ΣL	重量ΣW
G1	16.001	16	256.016	281.874
G2	16.135	16	258.160	284.234
G3	16.269	16	260.304	286.595
G4	16.404	16	262.464	288.973
G5	16.538	16	264.608	291.333
G6	16.672	16	266.752	293.694
合計	98.019	96	1568.304	1726.703

1連当り

ΣL	=	4762.256	m
ΣW	=	5243.244	kg

5. 横締めシース (φ42)

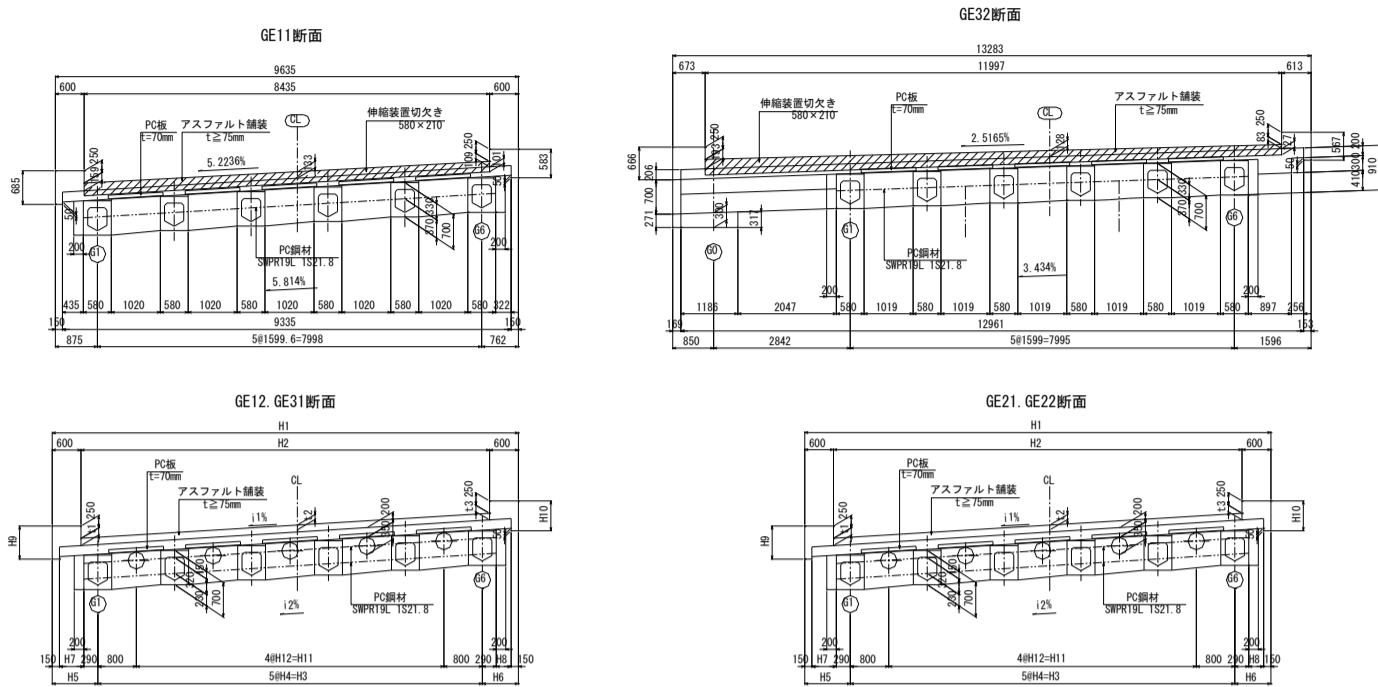

GE12, GE31断面

	H1	H2	H3	H4	H5	H6	H7	H8	H9	H10	H11	H12	t1	t2	t3	i1%	i2%
GE12	9700	8500	8000	1600	950	750	510	310	682	613	6400	1600	154	147	141	6.0000%	6.1536%
GE31	9539	8339	7998	1599.6	790	751	350	311	611	668	6398	1599.5	96	141	183	4.2876%	3.2406%

GE21, GE22断面

	H1	H2	H3	H4	H5	H6	H7	H8	H9	H10	H11	H12	t1	t2	t3	i1%	i2%
GE21	9700	8500	8000	1600	950	750	510	310	650	615	6400	1600	124	133	141	6.0000%	5.8010%
GE22	9641	8441	7998	1599.6	892	751	452	311	713	591	6399	1599.8	185	150	119	5.3709%	6.1518%

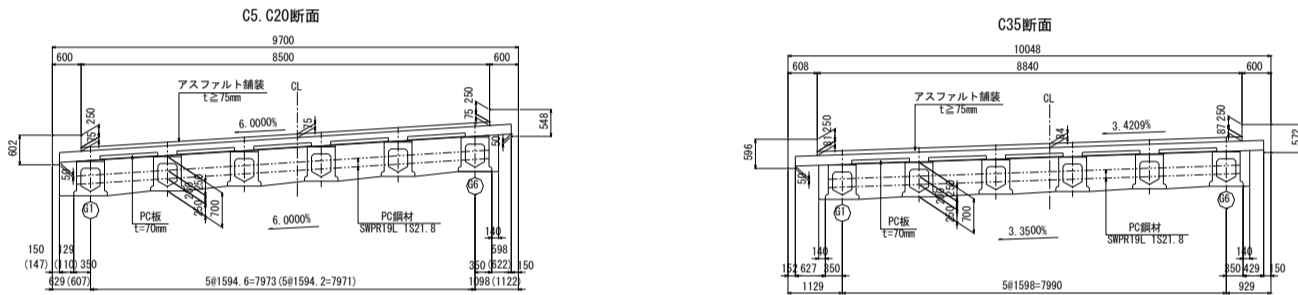

注: () 内はC20断面の数値を示す。

$$\begin{aligned} \text{GE11支点部} \quad L1 &= (580/1000*6*\text{SQRT}(1+(5.814/100)^2)/\text{SIN}(\text{RADIANS}(85.4875)))*4 \\ &= 13.988 \quad \text{m} \end{aligned}$$

$$\begin{aligned} \text{C5中間横桁部} \quad L2 &= (580/1000*6*\text{SQRT}(1+(6.000/100)^2)/\text{SIN}(\text{RADIANS}(89.971)))*4 \\ &= 13.944 \quad \text{m} \end{aligned}$$

$$\begin{aligned} \text{GE12支点部} \quad L3 &= (580/1000*6*\text{SQRT}(1+(6.154/100)^2)/\text{SIN}(\text{RADIANS}(85.3052)))*4 \\ &= 13.992 \quad \text{m} \end{aligned}$$

$$\begin{aligned} \text{GE21支点部} \quad L4 &= (580/1000*6*\text{SQRT}(1+(5.801/100)^2)/\text{SIN}(\text{RADIANS}(85.152)))*4 \\ &= 13.992 \quad \text{m} \end{aligned}$$

$$\begin{aligned} \text{C20中間横桁部} \quad L5 &= (580/1000*6*\text{SQRT}(1+(6.000/100)^2)/\text{SIN}(\text{RADIANS}(89.98)))*4 \\ &= 13.944 \quad \text{m} \end{aligned}$$

$$\begin{aligned} \text{GE22支点部} \quad L6 &= (580/1000*6*\text{SQRT}(1+(6.152/100)^2)/\text{SIN}(\text{RADIANS}(85.3047)))*4 \\ &= 13.992 \quad \text{m} \end{aligned}$$

$$\begin{aligned} \text{GE31支点部} \quad L7 &= (580/1000*6*\text{SQRT}(1+(3.24/100)^2)/\text{SIN}(\text{RADIANS}(87.3281)))*4 \\ &= 13.944 \quad \text{m} \end{aligned}$$

$$\begin{aligned} \text{C35中間横桁部} \quad L8 &= (580/1000*6*\text{SQRT}(1+(3.35/100)^2)/\text{SIN}(\text{RADIANS}(90)))*4 \\ &= 13.928 \quad \text{m} \end{aligned}$$

$$\begin{aligned} \text{GE32支点部} \quad L9 &= (580/1000*6*\text{SQRT}(1+(3.433/100)^2)/\text{SIN}(\text{RADIANS}(87.8594)))*4 \\ &= 13.936 \quad \text{m} \end{aligned}$$

$$\Sigma L = 125.660 \quad \text{m}$$

6. ボンドコンロールパイプ

GE11-GE12径間、GE21-GE22径間、GE31-GE32径間

1次ボンドレス区間 3.000 m

$$L1 = 3.000 \times 4 \times 6 \times 2 = 144.000 \text{ m}$$

2次ボンドレス区間 2.000 m

$$L1 = 2.000 \times 2 \times 6 \times 2 = 48.000 \text{ m}$$

1連当り

$$\Sigma L = 576.000 \text{ m}$$

7. レアー

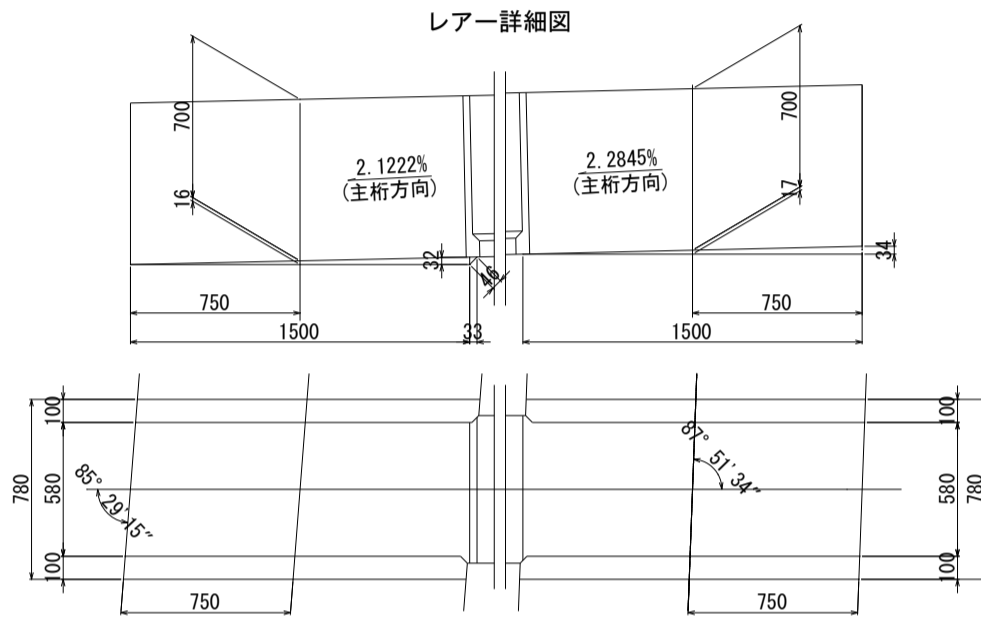

(1) コンクリート

$$V1 = \left(\frac{1}{2} \times 0.032 \times 1.500 + \frac{1}{2} \times 0.033 \times 0.032 \right) \times 0.780$$

$$= 0.019 \text{ m}^3$$

$$V2 = \frac{1}{2} \times 0.034 \times 1.500 \times 0.780$$

$$= 0.020 \text{ m}^3$$

$$\Sigma V = (0.019 + 0.02) \times 6$$

$$= 0.234 \text{ m}^3$$

(2) 型枠

$$A1 = \left(\frac{1}{2} \times 0.032 \times 1.500 + \frac{1}{2} \times 0.033 \times 0.032 \right) \times 2$$

$$+ 0.046 \times 0.780$$

$$= 0.085 \text{ m}^2$$

$$A2 = \frac{1}{2} \times 0.034 \times 1.500 \times 2$$

$$+ 0.034 \times 0.780 \times \frac{1}{\sin(87^\circ 51' 34')}$$

$$= 0.078 \text{ m}^2$$

$$\Sigma A = (0.085 + 0.078) \times 6$$

$$= 0.978 \text{ m}^2$$

横組工

断面形状 (中間部)

支点部

GE11 (GE32)断面

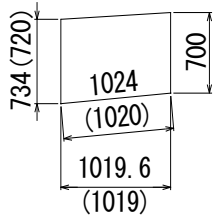

GE11

$$\begin{aligned} a1 &= 1/2 * (0.7 + 0.734) * 1.0196 \\ &= 0.7311 \quad \text{m}^2 \end{aligned}$$

$$L1 = 1.024 \quad \text{m}$$

GE32

$$\begin{aligned} a1' &= 1/2 * (0.7 + 0.72) * 1.019 \\ &= 0.7235 \quad \text{m}^2 \end{aligned}$$

$$L1' = 1.020 \quad \text{m}$$

GE12

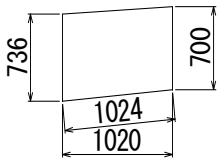

$$\begin{aligned} a2 &= 1/2 * (0.7 + 0.736) * 1.02 \\ &= 0.7324 \quad \text{m}^2 \end{aligned}$$

$$L2 = 1.024 \quad \text{m}$$

GE21

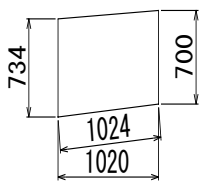

$$\begin{aligned} a3 &= 1/2 * (0.7 + 0.734) * 1.02 \\ &= 0.7313 \quad \text{m}^2 \end{aligned}$$

$$L3 = 1.024 \quad \text{m}$$

GE22

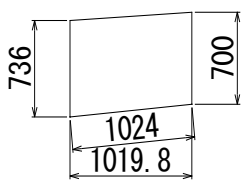

$$\begin{aligned} a4 &= 1/2 * (0.7 + 0.736) * 1.0198 \\ &= 0.7322 \quad \text{m}^2 \end{aligned}$$

$$L4 = 1.024 \quad \text{m}$$

GE31

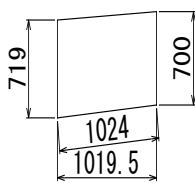

$$\begin{aligned} a5 &= 1/2 * (0.7 + 0.719) * 1.0195 \\ &= 0.7233 \quad \text{m}^2 \end{aligned}$$

$$L5 = 1.024 \quad \text{m}$$

中間部
C5

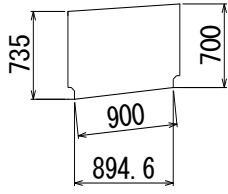

$$a6 = 1/2 * (0.7 + 0.735) * 1.0146 - (1/2 * (0.07 + 0.1) * 0.03 + 0.03 * 0.1) * 2$$

$$= 0.7169 \quad m^2$$

$$L6 = 0.900 \quad m$$

C20

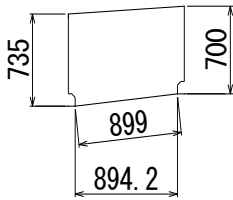

$$a7 = 1/2 * (0.7 + 0.735) * 1.0142 - (1/2 * (0.07 + 0.1) * 0.03 + 0.03 * 0.1) * 2$$

$$= 0.7166 \quad m^2$$

$$L7 = 0.899 \quad m$$

C35

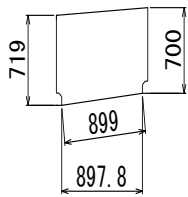

$$a8 = 1/2 * (0.7 + 0.719) * 1.0178 - (1/2 * (0.07 + 0.1) * 0.03 + 0.03 * 0.1) * 2$$

$$= 0.7110 \quad m^2$$

$$L8 = 0.899 \quad m$$

断面形状 (耳桁部)

支点部

GE11断面

$$a9 = 1/2 * (0.7 + 0.688) * 0.2 + 1/2 * (0.734 + 0.745) * 0.2$$

$$= 0.2867 \quad m^2$$

$$L9 = 0.688 + 0.2 * 2 + 0.745$$

$$= 1.833 \quad m$$

GE11 (GE32) 断面

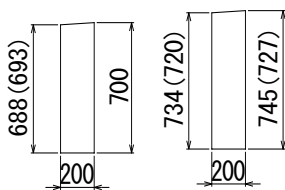

GE32断面

$$a9' = 1/2 * (0.7 + 0.693) * 0.2 + 1/2 * (0.72 + 0.727) * 0.2$$

$$= 0.2840 \quad m^2$$

$$L9' = 0.693 + 0.2 * 2 + 0.727$$

$$= 1.820 \quad m$$

GE12断面

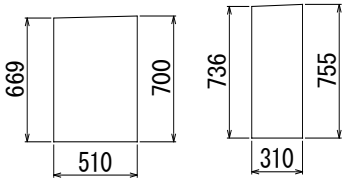

$$a_{10} = 1/2 * (0.7 + 0.669) * 0.51 + 1/2 * (0.736 + 0.755) * 0.31$$

$$= 0.5802 \quad m^2$$

$$L_{10} = 0.669 + 0.51 + 0.31 + 0.755$$

$$= 2.244 \quad m$$

GE21断面

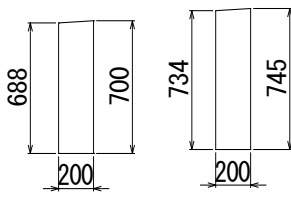

$$a_{11} = 1/2 * (0.7 + 0.688) * 0.2 + 1/2 * (0.734 + 0.745) * 0.2$$

$$= 0.2867 \quad m^2$$

$$L_{11} = 0.688 + 0.2 * 2 + 0.745$$

$$= 1.833 \quad m$$

GE22断面

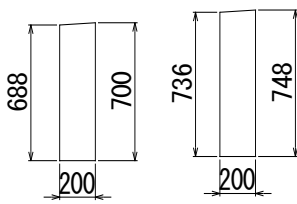

$$a_{12} = 1/2 * (0.7 + 0.688) * 0.2 + 1/2 * (0.736 + 0.748) * 0.2$$

$$= 0.2872 \quad m^2$$

$$L_{12} = 0.688 + 0.2 * 2 + 0.748$$

$$= 1.836 \quad m$$

GE31断面

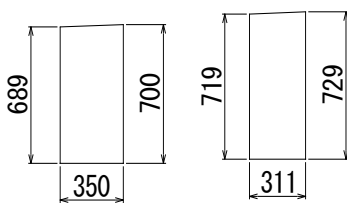

$$a_{13} = 1/2 * (0.689 + 0.7) * 0.35 + 1/2 * (0.719 + 0.729) * 0.311$$

$$= 0.4682 \quad m^2$$

$$L_{13} = 0.689 + 0.35 + 0.311 + 0.729$$

$$= 2.079 \quad m$$

中間部

C5断面

C5. (C20)断面

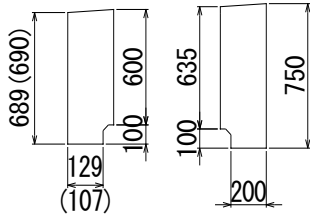

$$\begin{aligned} a_{14} &= 1/2*(0.689+0.7)*0.189+1/2*(0.735+0.75)*0.26 \\ &= -(1/2*(0.07+0.1)*0.03+0.03*0.1)*2 \\ &= 0.3132 \quad \text{m}^2 \end{aligned}$$

$$\begin{aligned} L_{14} &= 0.689+0.129+0.2+0.75 \\ &= 1.768 \quad \text{m} \end{aligned}$$

C20断面

$$\begin{aligned} a_{14}' &= 1/2*(0.69+0.7)*0.167+1/2*(0.735+0.75)*0.26 \\ &= -(1/2*(0.07+0.1)*0.03+0.03*0.1)*2 \\ &= 0.2980 \quad \text{m}^2 \end{aligned}$$

$$\begin{aligned} L_{14}' &= 0.69+0.107+0.2+0.75 \\ &= 1.747 \quad \text{m} \end{aligned}$$

$$\begin{aligned} a_{15} &= 1/2*(0.691+0.7)*0.26+1/2*(0.719+0.728)*0.26 \\ &= -(0.5*(0.07+0.1)*0.03+0.03*0.1)*2 \\ &= 0.3578 \quad \text{m}^2 \end{aligned}$$

C35断面

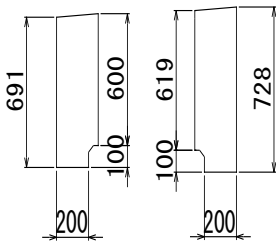

$$\begin{aligned} L_{15} &= 0.691+0.2*2+0.728 \\ &= 1.819 \quad \text{m} \end{aligned}$$

1. コンクリート $\sigma_{ck} = 36 \text{ N/mm}^2$

中間部
GE11-GE12径間

$$\begin{aligned} \text{支点部} \quad V &= (a1*1.492+a2*0.592)*5 \\ &= 7.622 \quad \text{m}^3 \end{aligned}$$

$$\begin{aligned} \text{中間部} \quad V &= a6*0.56*5 \\ &= 2.007 \quad \text{m}^3 \end{aligned}$$

GE21-GE22径間

$$\begin{aligned} \text{支点部} \quad V &= (a3+a4)*0.592*5 \\ &= 4.332 \quad \text{m}^3 \end{aligned}$$

$$\begin{aligned} \text{中間部} \quad V &= a7*0.56*5 \\ &= 2.006 \quad \text{m}^3 \end{aligned}$$

GE31-GE32径間

$$\begin{aligned} \text{支点部} \quad V &= (a1'*1.493+a5*0.593)*5 \\ &= 7.546 \quad \text{m}^3 \end{aligned}$$

$$\begin{aligned} \text{中間部} \quad V &= a8*0.56*5 \\ &= 1.991 \quad \text{m}^3 \end{aligned}$$

$$\Sigma V1 = 25.504 \quad \text{m}^3$$

耳桁部

GE11-GE12径間
支点部

$$\begin{aligned} V &= a9*1.492+a10*0.592 \\ &= 0.771 \quad \text{m}^3 \end{aligned}$$

$$\begin{aligned} \text{中間部} \quad V &= a14*0.56 \\ &= 0.175 \quad \text{m}^3 \end{aligned}$$

GE21-GE22径間
支点部

$$\begin{aligned} V &= a11*0.592+a12*0.592 \\ &= 0.340 \quad \text{m}^3 \end{aligned}$$

$$\begin{aligned} \text{中間部} \quad V &= a14'*0.56 \\ &= 0.167 \quad \text{m}^3 \end{aligned}$$

GE31-GE32径間

$$\begin{aligned} \text{支点部} \quad V &= a13*0.593+a9'*1.493 \\ &= 0.702 \quad \text{m}^3 \end{aligned}$$

$$\begin{aligned} \text{中間部} \quad V &= a15*0.56 \\ &= 0.200 \quad \text{m}^3 \end{aligned}$$

$$\Sigma V2 = 2.355 \quad \text{m}^3$$

$$\text{合計} \quad \Sigma V = 27.859 \quad \text{m}^3$$

2. 型枠

中間部

GE11-GE12径間

$$\begin{aligned} \text{支点部} \quad A &= (a1*2+a2*2+L1*1.492+L2*0.592)*5 \\ &= 25.305 \quad \text{m}^2 \end{aligned}$$

$$\begin{aligned} \text{中間部} \quad A &= a6*5*2+L6*0.56*5 \\ &= 9.689 \quad \text{m}^2 \end{aligned}$$

GE21-GE22径間

$$\begin{aligned} \text{支点部} \quad A &= a3*5*2+a4*5*2+(L3+L4)*0.592*5 \\ &= 20.697 \quad \text{m}^2 \end{aligned}$$

$$\begin{aligned} \text{中間部} \quad A &= a7*5*2+L7*0.56*5 \\ &= 9.683 \quad \text{m}^2 \end{aligned}$$

GE31-GE32径間

$$\begin{aligned} \text{支点部} \quad A &= a1'*5*2+a5*5*2+(L1'*1.493+L5*0.593)*5 \\ &= 25.118 \quad \text{m}^2 \end{aligned}$$

$$\begin{aligned} \text{中間部} \quad A &= a8*5*2+L8*0.56*5 \\ &= 9.627 \quad \text{m}^2 \end{aligned}$$

$$\Sigma A1 = 100.119 \quad \text{m}^2$$

耳桁部

GE11-GE12径間

$$\begin{aligned} \text{支点部} \quad A &= a9*2+a10*2+L9*1.492+L10*0.592 \\ &= 5.797 \quad \text{m}^2 \end{aligned}$$

$$\begin{aligned} \text{中間部} \quad A &= a14*2+L14*0.56 \\ &= 1.616 \quad \text{m}^2 \end{aligned}$$

GE21-GE22径間

$$\begin{aligned} \text{支点部} \quad A &= a11*2+a12*2+L11*0.592+L12*0.592 \\ &= 3.320 \quad \text{m}^2 \end{aligned}$$

$$\begin{aligned} \text{中間部} \quad A &= a14'*2+L14'*0.56 \\ &= 1.574 \quad \text{m}^2 \end{aligned}$$

GE31-GE32径間

$$\begin{aligned} \text{支点部} \quad A &= a9'*2+a13*2+L9'*1.493+L13*0.593 \\ &= 5.455 \quad \text{m}^2 \end{aligned}$$

$$\begin{aligned} \text{中間部} \quad A &= a15*2+L15*0.56 \\ &= 1.734 \quad \text{m}^2 \end{aligned}$$

$$\Sigma A2 = 19.496 \quad \text{m}^2$$

$$\text{合計} \quad \Sigma A = 119.615 \quad \text{m}^2$$

3. PC鋼より線 SWPR19L 1S21.8 単位重量W= 2.482 kg/m
(余長含まず)

$$\begin{aligned} \text{GE11支点部} \quad L1 &= (1599.6/1000*5+0.58)*\text{SQRT}(1+(5.814/100)^2) \\ &\quad /\text{SIN}(\text{RADIANS}(85.488))*4 \\ &= 34.476 \quad \text{m} \end{aligned}$$

$$\begin{aligned} \text{C5中間横桁部} \quad L2 &= (1594.6/1000*5+0.58)*\text{SQRT}(1+(6.000/100)^2) \\ &\quad /\text{SIN}(\text{RADIANS}(89.971))*4 \\ &= 34.272 \quad \text{m} \end{aligned}$$

$$\begin{aligned} \text{GE12支点部} \quad L3 &= (1600/1000*5+0.58)*\text{SQRT}(1+(6.154/100)^2) \\ &\quad /\text{SIN}(\text{RADIANS}(85.305))*4 \\ &= 34.500 \quad \text{m} \end{aligned}$$

$$\begin{aligned} \text{GE21支点部} \quad L4 &= (1600/1000*5+0.58)*\text{SQRT}(1+(5.801/100)^2) \\ &\quad /\text{SIN}(\text{RADIANS}(85.152))*4 \\ &= 34.500 \quad \text{m} \end{aligned}$$

$$\begin{aligned} \text{C20中間横桁部} \quad L5 &= (1594.2/1000*5+0.58)*\text{SQRT}(1+(6.000/100)^2) \\ &\quad /\text{SIN}(\text{RADIANS}(89.980))*4 \\ &= 34.264 \quad \text{m} \end{aligned}$$

$$\begin{aligned} \text{GE22支点部} \quad L6 &= (1599.8/1000*5+0.58)*\text{SQRT}(1+(6.152/100)^2) \\ &\quad /\text{SIN}(\text{RADIANS}(85.305))*4 \\ &= 34.496 \quad \text{m} \end{aligned}$$

$$\begin{aligned} \text{GE31支点部} \quad L7 &= (1599.5/1000*5+0.58)*\text{SQRT}(1+(3.24/100)^2) \\ &\quad /\text{SIN}(\text{RADIANS}(87.328))*4 \\ &= 34.364 \quad \text{m} \end{aligned}$$

$$\begin{aligned} \text{C35中間横桁部} \quad L8 &= (1598/1000*5+0.58)*\text{SQRT}(1+(3.35/100)^2) \\ &\quad /\text{SIN}(\text{RADIANS}(90))*4 \\ &= 34.300 \quad \text{m} \end{aligned}$$

$$\begin{aligned} \text{GE32支点部} \quad L9 &= (1599/1000*5+0.58)*\text{SQRT}(1+(3.433/100)^2) \\ &\quad /\text{SIN}(\text{RADIANS}(87.859))*4 \\ &= 34.344 \quad \text{m} \end{aligned}$$

$$\Sigma L = 309.516 \quad \text{m}$$

$$W = 768.2 \quad \text{kg}$$

4. シース (φ35)

$$\begin{aligned} \text{GE11支点部} \quad L1 &= (1599.6/1000-0.58)*5*\text{SQRT}(1+(5.814/100)^2) \\ &\quad /\text{SIN}(\text{RADIANS}(85.488))*4 \\ &= 20.488 \quad \text{m} \end{aligned}$$

$$\begin{aligned} \text{C5中間横桁部} \quad L2 &= (1594.6/1000-0.58)*5*\text{SQRT}(1+(6.000/100)^2) \\ &\quad /\text{SIN}(\text{RADIANS}(89.971))*4 \\ &= 20.328 \quad \text{m} \end{aligned}$$

$$\begin{aligned} \text{GE12支点部} \quad L3 &= (1600/1000-0.58)*5*\text{SQRT}(1+(6.154/100)^2) \\ &\quad /\text{SIN}(\text{RADIANS}(85.305))*4 \\ &= 20.508 \quad \text{m} \end{aligned}$$

$$\begin{aligned} \text{GE21支点部} \quad L4 &= (1600/1000-0.58)*5*\text{SQRT}(1+(5.801/100)^2) \\ &\quad /\text{SIN}(\text{RADIANS}(85.152))*4 \\ &= 20.508 \quad \text{m} \end{aligned}$$

$$\begin{aligned} \text{C20中間横桁部} \quad L5 &= (1594.2/1000-0.58)*5*\text{SQRT}(1+(6.000/100)^2) \\ &\quad /\text{SIN}(\text{RADIANS}(89.98))*4 \\ &= 20.320 \quad \text{m} \end{aligned}$$

$$\begin{aligned} \text{GE22支点部} \quad L6 &= (1599.8/1000-0.58)*5*\text{SQRT}(1+(6.152/100)^2)/ \\ &\quad / \text{SIN}(\text{RADIANS}(85.305))*4 \\ &= 20.504 \quad \text{m} \end{aligned}$$

$$\begin{aligned} \text{GE31支点部} \quad L7 &= (1599.5/1000-0.58)*5*\text{SQRT}(1+(3.24/100)^2) \\ &\quad / \text{SIN}(\text{RADIANS}(87.328))*4 \\ &= 20.424 \quad \text{m} \end{aligned}$$

$$\begin{aligned} \text{C35中間横桁部} \quad L8 &= (1598/1000-0.58)*5*\text{SQRT}(1+(3.35/100)^2) \\ &\quad / \text{SIN}(\text{RADIANS}(90))*4 \\ &= 20.372 \quad \text{m} \end{aligned}$$

$$\begin{aligned} \text{GE32支点部} \quad L9 &= (1599/1000-0.58)*5*\text{SQRT}(1+(3.433/100)^2) \\ &\quad / \text{SIN}(\text{RADIANS}(87.859))*4 \\ &= 20.408 \quad \text{m} \end{aligned}$$

$$\Sigma L = 183.860 \quad \text{m}$$

5. グラウト

$$L = 309.516 \quad \text{m}$$

6. 定着具(1S21.8用)

$$N = 72 \quad \text{組}$$

7. 鉄筋(SD345)

§ 4. RC床版工にて計上する。

8. 吊り足場工

$$\begin{aligned} S1 &= 9.700 \times 16.350 &= 158.595 \quad \text{m}^2 \\ S2 &= 9.700 \times 17.000 &= 164.900 \quad \text{m}^2 \\ S3 &= 171.337 \quad (\text{下図CAD測定値より}) &= 171.337 \quad \text{m}^2 \\ \Sigma S &= 158.595 + 164.900 + 171.337 &= 494.832 \quad \text{m}^2 \end{aligned}$$

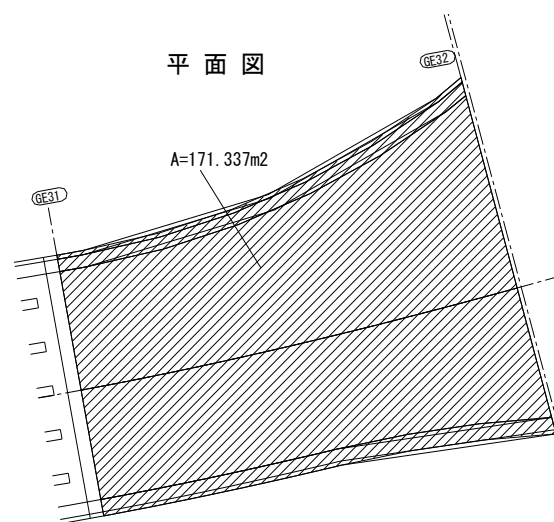

床版工

R C床版の橋軸方向平均長はGCL線上の長さとする

1. コンクリート $\sigma_{ck} = 36 \text{ N/mm}^2$

GE11-GE12径間

$$L_{GCL} = 16.350 \text{ m}$$

$$\text{GE11幅 B1} = 9.335 \times \sin \alpha = 9.335 \text{ m}$$

$$\text{GE12幅 B2} = 9.400 \times \sin \alpha = 9.400 \text{ m}$$

(α は着目セクションとGCLラインとの交角)

$$\text{平均幅 B} = 9.368 \text{ m}$$

$$\begin{aligned} V1 &= 16.350 \times 9.368 \times 0.2 \\ &= 30.633 \text{ m}^3 \quad (\text{全床版部分}) \end{aligned}$$

$$\begin{aligned} V2 &= 1.14 \times 0.07 \times (16.350 - 0.6 - 1.2) \times 5 \times -1 \\ &= -5.805 \text{ m}^3 \quad (\text{PC版部分}) \end{aligned}$$

$$\text{小計 } \Sigma V1 = 24.828 \text{ m}^3$$

GE21-GE22径間

$$L_{GCL} = 17.000 \text{ m}$$

$$\text{GE21幅 B1} = 9.400 \times \sin \alpha = 9.400 \text{ m}$$

$$\text{GE22幅 B2} = 9.341 \times \sin \alpha = 9.341 \text{ m}$$

(α は着目セクションとGCLラインとの交角)

$$\text{平均幅 B} = 9.371 \text{ m}$$

$$\begin{aligned} V1 &= 17.000 \times 9.371 \times 0.2 \\ &= 31.861 \text{ m}^3 \quad (\text{全床版部分}) \end{aligned}$$

$$\begin{aligned} V2 &= -1 \times 1.14 \times 0.07 \times 5 \times (17.000 - 0.6 \times 2) \\ &= -6.304 \text{ m}^3 \quad (\text{PC版部分}) \end{aligned}$$

$$\text{小計 } \Sigma V2 = 25.557 \text{ m}^3$$

GE31-GE32径間

$$L_{GCL} = 16.350 \quad m$$

$$\begin{aligned} \text{GE31幅} \quad B1 &= 9.239 \quad \times \quad \sin \alpha = 9.239 \quad m \\ \text{GE32幅} \quad B2 &= 12.961 \quad \times \quad \sin \alpha = 12.961 \quad m \end{aligned}$$

(α は着目セクションとGCLラインとの交角)

$$\text{平均幅} \quad B = 11.100 \quad m$$

$$\begin{aligned} V1 &= 16.35 \times 11.1 \times 0.2 + 0.7 \times 3.033 \times 1.2 + 0.928 \times 1.026 \times (0.252 + 0.283) / 2 + 1.425 \times 0.3 \\ &= 39.527 \quad m^3 \quad (\text{全床版部分}) \end{aligned}$$

$$\begin{aligned} V2 &= -1 \times 1.14 \times 0.07 \times 5 \times (17.000 - 0.6 - 1.2) \\ &= -5.805 \quad m^3 \quad (\text{PC版部分}) \end{aligned}$$

$$\text{小計} \quad \Sigma V3 = 33.722 \quad m^3$$

$$\text{合計} \quad \Sigma V = 84.107 \quad m^3$$

2. 型枠

GE11-GE12径間

側枠

$$\begin{aligned} A1 &= 0.2 \times 16.350 \times 2 \\ &= 6.540 \quad m^2 \quad (\text{橋軸方向平均長で算出}) \end{aligned}$$

底枠 (張出し部)

$$\begin{aligned} A2 &= 9.368 \times \text{SQRT}(1 + ((5.2236/100 + 6/100)/2)^2) \times 16.350 \\ &= 153.408 \quad m^2 \quad (\text{全面積}) \end{aligned}$$

$$\begin{aligned} A2' &= -1 \times (0.58 + 1.5946 \times 5) \times \text{SQRT}(1 + (6/100)^2) \times 16.350 \\ &= -140.093 \quad m^2 \quad (\text{主桁天端+PC版面積}) \end{aligned}$$

$$\Sigma A2 = 13.315 \quad m^2$$

端枠

$$\begin{aligned} A2 &= 0.2 \times 9.335 \\ &= 1.867 \quad m^2 \end{aligned}$$

GE21-GE22径間

側枠

$$\begin{aligned} A1 &= 0.2*2*17.000 \\ &= 6.800 \quad \text{m}^2 \quad (\text{橋軸方向平均長で算出}) \end{aligned}$$

底枠 (張出し部)

$$\begin{aligned} A2 &= 9.371*\text{SQRT}(1+((6/100+5.3709/100)/2)^2)*17.000 \\ &= 159.564 \quad \text{m}^2 \quad (\text{全面積}) \end{aligned}$$

$$\begin{aligned} A2' &= -1*(0.58+1.5942*5)*\text{SQRT}(1+(6/100)^2)*17.000 \\ &= -145.628 \quad \text{m}^2 \quad (\text{主桁天端+PC版面積}) \end{aligned}$$

$$\Sigma A2 = 13.936 \quad \text{m}^2$$

GE31-GE32径間

側枠

$$\begin{aligned} A1 &= 0.2*2*16.350+0.7*1.2+0.928*(0.252+0.283)+0.3*2.432 \\ &= 8.606 \quad \text{m}^2 \quad (\text{橋軸方向平均長で算出}) \end{aligned}$$

底枠 (張出し部)

$$\begin{aligned} A2 &= 11.100*\text{SQRT}(1+((4.2876/100+2.5165/100)/2)^2)*16.350 \\ &= 181.590 \quad \text{m}^2 \quad (\text{全面積}) \end{aligned}$$

$$\begin{aligned} A2' &= -1*(0.58+1.5978*5)*\text{SQRT}(1+(3.35/100)^2)*16.350 \\ &= -140.182 \quad \text{m}^2 \quad (\text{主桁天端+PC版面積}) \end{aligned}$$

$$\Sigma A2 = 41.408 \quad \text{m}^2$$

端枠

$$\begin{aligned} A2 &= 0.2*12.961+0.7*3.033*2+2*1.026*(0.252+0.283)/2+0.3*0.697+0.3*0.518 \\ &= 7.752 \quad \text{m}^2 \end{aligned}$$

合計

側枠

$$\Sigma A = 21.946 \quad \text{m}^2$$

端枠

$$\Sigma A = 9.619 \quad \text{m}^2$$

底枠 (張出し部)

$$\Sigma A = 68.659 \quad \text{m}^2$$

3. 鉄筋 (SD345) (図面参照)

	D13	D16	D19	D22	合計
GE11-GE12径間	2508	1982	3964	820	9274
GE21-GE22径間	2555	1341	3745	2479	10120
GE31-GE32径間	2395	2123	3102	3814	11434
合計	7458	5446	10811	7113	30828

FDグリップD19用

GE31-GE32径間	N	=	180	ヶ
GE21-GE22径間	N	=	160	ヶ
GE31-GE32径間	N	=	180	ヶ
合計	ΣN	=	520	ヶ

FDグリップD16用

GE31-GE32径間	N	=	80	ヶ
GE21-GE22径間	N	=	80	ヶ
GE31-GE32径間	N	=	80	ヶ
合計	ΣN	=	240	ヶ

インサートアンカーM16

GE31-GE32径間	N	=	84	ヶ
GE21-GE22径間	N	=	52	ヶ
GE31-GE32径間	N	=	84	ヶ
合計	ΣN	=	220	ヶ

PC版数量集計表

	種 別	仕 様	単 位	数 量	備 考
P C 板	PC板 A-1タイプ	70×1135×998	枚	62	
	PC板 A-2タイプ	70×1134×998	枚	70	
	PC板 A-3タイプ	70×1138×998	枚	63	
	PC板 B-1タイプ	70×1135×844.5	〃	1	
	PC板 B-2タイプ	70×1135×858	〃	1	
	PC板 B-3タイプ	70×1134×878	〃	1	
	PC板 C-1タイプ	70×1135×844.5	〃	1	
	PC板 C-2タイプ	70×1135×858.5	〃	1	
	PC板 C-3タイプ	70×1134×877.5	〃	1	
	PC板 D-1タイプ	70×1135×601.5	〃	1	
	PC板 D-2タイプ	70×1135×730	〃	1	
	PC板 D-3タイプ	70×1134×611.5	〃	1	
	PC板 D-4タイプ	70×1134×744.5	〃	1	
	PC板 D-5タイプ	70×1134×644	〃	1	
	PC板 D-6タイプ	70×1138×615.5	〃	1	
	PC板 D-7タイプ	70×1138×683	〃	1	
	PC板 D-8タイプ	70×1138×750.5	〃	1	
	PC板 E-1タイプ	70×1135×601.5	〃	1	
	PC板 E-2タイプ	70×1135×730	〃	1	
	PC板 E-3タイプ	70×1134×611.5	〃	1	
PC板 E-4タイプ	70×1134×744.5	〃	1		
PC板 E-5タイプ	70×1134×643.5	〃	1		

種 別		仕 様	単 位	数 量	備 考
P C 板	PC板 E-6タイプ	70×1138×616	〃	1	
	PC板 E-7タイプ	70×1138×683	〃	1	
	PC板 E-8タイプ	70×1138×750	〃	1	
	PC板 F-1タイプ	70×1135×736.5	〃	1	
	PC板 F-2タイプ	70×1134×755.5	〃	1	
	PC板 F-3タイプ	70×1138×741	〃	1	
	PC板 G-1タイプ	70×1135×736.5	〃	1	
	PC板 G-2タイプ	70×1134×755.5	〃	1	
	PC板 G-3タイプ	70×1138×741	〃	1	
	PC板 H-1タイプ	70×1135×736.5	〃	1	
	PC板 H-2タイプ	70×1134×755.5	〃	1	
	PC板 H-3タイプ	70×1138×741	〃	1	
	PC板 I-1タイプ	70×1135×736.5	〃	1	
	PC板 I-2タイプ	70×1134×755.5	〃	1	
	PC板 I-3タイプ	70×1138×741	〃	1	
	PC板 J タイプ	70×1138×548.5	〃	1	
	PC板 K タイプ	70×1138×548.5	〃	1	
	合 計		枚	231	
	コンクリート	$\sigma_{ck}=50\text{N}/\text{mm}^2$	m ³	17.0	
			t	42.6	
	型 枠		m ²	327.1	
P C 鋼 材	φ 2.9(SWPD3L)	kg	397.9		
鉄筋 (SD345)		kg	1137.0		
ジョイントフィラー	ウレタンフォーム20×15	m	442.9		
PC切欠部跡埋材	無収縮モルタル	m ³	0.4		
縦目地シール材	シール材延長	m	245.3		
	無収縮モルタル	m ³	0.1		

PC板(t=70mm)1枚当り数量

種 別	仕 様	単位	A-1タイプ	A-2タイプ	A-3タイプ	B-1タイプ	B-2タイプ
枚 数		枚	62	70	63	1	1
PC板寸法形状	L×W	mm	1135×998	1134×998	1138×998	1135×844.5	1135×858
コンクリート	$\sigma_{ck}=50\text{N/mm}^2$	m^3	0.077	0.077	0.077	0.066	0.067
型 枠		m^2	1.473	1.472	1.477	1.257	1.274
P C 鋼 材	$\phi 2.9(\text{SWPD3L})$	kg	1.771	1.769	1.775	1.771	1.771
鉄筋 (SD345)	D10,D6	kg	5	5	5	5	5

種 別	仕 様	単位	B-3タイプ	C-1タイプ	C-2タイプ	C-3タイプ	D-1タイプ
枚 数		枚	1	1	1	1	1
PC板寸法形状	L×W	mm	1134×878	1135×844.5	1135×858.5	1134×877.5	1135×601.5
コンクリート	$\sigma_{ck}=50\text{N/mm}^2$	m^3	0.069	0.066	0.067	0.068	0.047
型 枠		m^2	1.299	1.257	1.274	1.298	0.947
P C 鋼 材	$\phi 2.9(\text{SWPD3L})$	kg	1.769	1.771	1.771	1.769	1.416
鉄筋 (SD345)	D10,D6	kg	5	5	5	5	4

種 別	仕 様	単位	D-2タイプ	D-3タイプ	D-4タイプ	D-5タイプ	D-6タイプ
枚 数		枚	1	1	1	1	1
PC板寸法形状	L×W	mm	1135×730	1134×611.5	1134×744.5	1134×644	1138×615.5
コンクリート	$\sigma_{ck}=50\text{N/mm}^2$	m^3	0.057	0.047	0.058	0.050	0.048
型 枠		m^2	1.111	0.958	1.128	1.000	0.966
P C 鋼 材	$\phi 2.9(\text{SWPD3L})$	kg	1.416	1.415	1.415	1.415	1.420
鉄筋 (SD345)	D10,D6	kg	5	4	5	4	4

種 別	仕 様	単位	D-7タイプ	D-8タイプ	E-1タイプ	E-2タイプ	E-3タイプ
枚 数		枚	1	1	1	1	1
PC板寸法形状	L×W	mm	1138×683	1138×750.5	1135×601.5	1135×730	1134×611.5
コンクリート	$\sigma_{ck}=50\text{N/mm}^2$	m^3	0.053	0.059	0.047	0.057	0.047
型 枠		m^2	1.053	1.139	0.947	1.111	0.958
P C 鋼 材	$\phi 2.9(\text{SWPD3L})$	kg	1.420	1.420	1.416	1.416	1.415
鉄筋 (SD345)	D10,D6	kg	4	5	4	5	4

種 別	仕 様	単位	E-4タイプ	E-5タイプ	E-6タイプ	E-7タイプ	E-8タイプ
枚 数		枚	1	1	1	1	1
PC板寸法形状	L×W	mm	1134×744.5	1134×643.5	1138×616	1138×683	1138×750
コンクリート	$\sigma_{ck}=50\text{N/mm}^2$	m^3	0.058	0.050	0.048	0.053	0.059
型 枠		m^2	1.128	1.000	0.967	1.053	1.139
P C 鋼 材	$\phi 2.9(\text{SWPD3L})$	kg	1.415	1.415	1.420	1.420	1.420
鉄筋 (SD345)	D10,D6	kg	5	4	4	4	5

種 別	仕 様	単位	F-1タイプ	F-2タイプ	F-3タイプ	G-1タイプ	G-2タイプ
枚 数		枚	1	1	1	1	1
PC板寸法形状	L×W	mm	1135×736.5	1134×755.5	1138×741	1135×736.5	1134×755.5
コンクリート	$\sigma_{ck}=50\text{N}/\text{mm}^2$	m^3	0.056	0.058	0.057	0.056	0.058
型 枠		m^2	1.140	1.163	1.148	1.140	1.163
P C 鋼 材	$\phi 2.9(\text{SWPD3L})$	kg	1.416	1.415	1.420	1.416	1.415
鉄筋 (SD345)	D10,D6	kg	4	4	4	4	4

種 別	仕 様	単位	G-3タイプ	H-1タイプ	H-2タイプ	H-3タイプ	I-1タイプ
枚 数		枚	1	1	1	1	1
PC板寸法形状	L×W	mm	1138×741	1135×736.5	1134×755.5	1138×741	1135×736.5
コンクリート	$\sigma_{ck}=50\text{N}/\text{mm}^2$	m^3	0.057	0.057	0.059	0.058	0.057
型 枠		m^2	1.148	1.119	1.143	1.127	1.119
P C 鋼 材	$\phi 2.9(\text{SWPD3L})$	kg	1.420	1.416	1.415	1.420	1.416
鉄筋 (SD345)	D10,D6	kg	4	5	5	5	5

種 別	仕 様	単位	I-2タイプ	I-3タイプ	Jタイプ	Kタイプ
枚 数		枚	1	1	1	1
PC板寸法形状	L×W	mm	1134×755.5	1138×741	1138×548.5	1138×548.5
コンクリート	$\sigma_{ck}=50\text{N}/\text{mm}^2$	m^3	0.059	0.058	0.043	0.043
型 枠		m^2	1.143	1.127	0.881	0.881
P C 鋼 材	$\phi 2.9(\text{SWPD3L})$	kg	1.415	1.420	1.065	1.065
鉄筋 (SD345)	D10,D6	kg	5	5	4	4

種 別	仕 様	単位	合 計
枚 数		枚	231
PC板寸法形状	L×W	mm	
コンクリート	$\sigma_{ck}=50\text{N}/\text{mm}^2$	m^3	17.0
型 枠		m^2	327.1
P C 鋼 材	$\phi 2.9(\text{SWPD3L})$	kg	397.9
鉄筋 (SD345)	D10,D6	kg	1137
ジョイントファイラー	20×15	m	442.9
PC切欠部跡埋材	無収縮モルタル	m^3	0.4
縦目地シール材	シール材	m	245.3
	無収縮モルタル	m^3	0.1

PC床版数量計算書

本体工

(1) A-1 タイプ

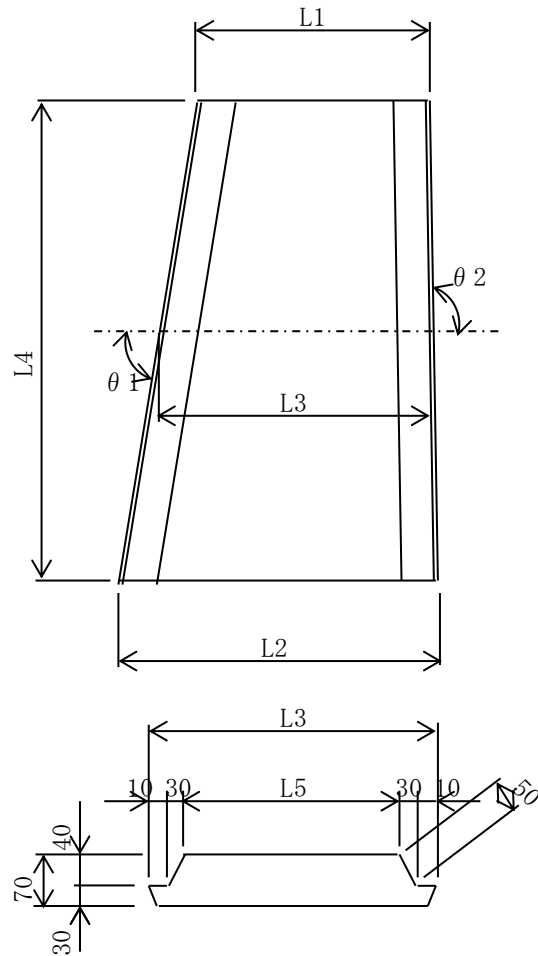

数値表

タイプ	L1	L2	L3	L4	L5	θ 1	θ 2
A-1	998	998	998	1135	918	90° 00' 00"	90° 00' 00"

PC板断面積

$$A = 0.998 \times 0.070 - \frac{1}{2} \times (0.010 + 0.040) \times 0.040 \times 2 = 0.0679 \text{ m}^2$$

型枠周長

$$L = (0.050 + 0.010 + 0.030) \times 2 = 0.180 \text{ m}$$

1) PC板 (B=998mm, L=1135mm, t=70mm)

各タイプ共通

N= 62 枚

2) コンクリート ($\sigma_{ck} = 50 \text{ N/mm}^2$)

$$V = 0.0679 \times 1.135 = 0.077 \text{ m}^3/\text{枚}$$
$$\Sigma V = 0.077 \times 62 = 4.774 \text{ m}^3$$

3) PC板質量

$$W = 0.077 \times 2.5 \text{ t/m}^3 = 0.193 \text{ t/枚}$$
$$\Sigma W = 0.193 \times 62 = 11.966 \text{ t}$$

4) 型枠

(1) 側枠・端枠

$$A = 0.180 \times 1.135 + 0.0679 \times 2 = 0.340 \text{ m}^2/\text{枚}$$

(2) 底枠

$$A = 0.998 \times 1.135 = 1.133 \text{ m}^2/\text{枚}$$

5) 鉄筋 (SD345)

(単位 : kg)

径	質 量	
	一枚当り	1橋当り
D10	$W_{2-1} = 2$	$W_{2-1} = 124$
D6	$W_{2-2} = 3$	$W_{2-2} = 186$
合 計	$\Sigma W_2 = 5$	$\Sigma W_2 = 310$

6) PC鋼材 (SWPD3L $\phi 2.9$)

鋼材長L1= 1.135 m 鋼材本数N= 10 本

$$\text{質量} W1 = 0.156 \text{ kg/m} \times 1.135 \times 10 = 1.771 \text{ kg/枚}$$
$$\Sigma W = 1.771 \times 62 = 109.802 \text{ kg}$$

(2) A-2タイプ

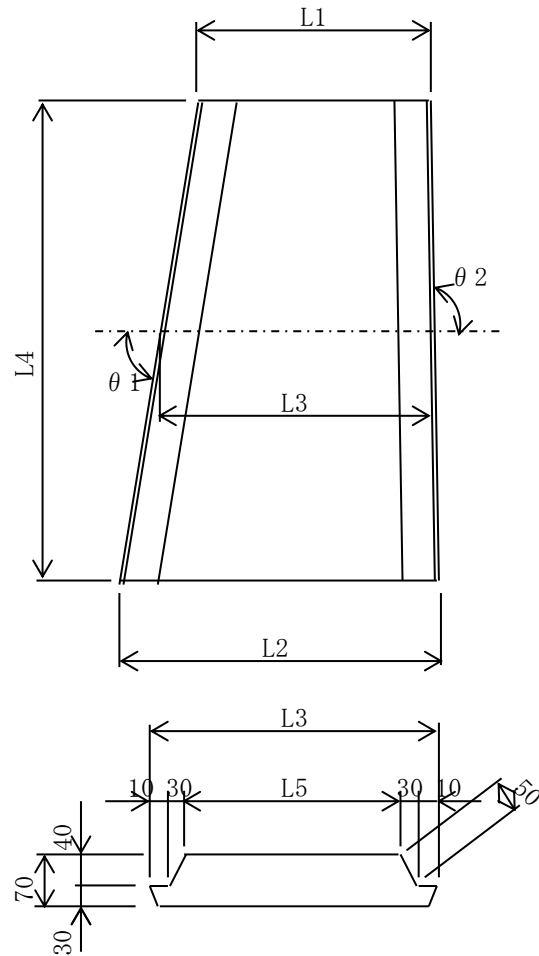

数值表

タイプ	L1	L2	L3	L4	L5	θ 1	θ 2
A-2	998	998	998	1134	918	90° 00' 00"	90° 00' 00"

PC板断面積

$$A = 0.998 \times 0.070 - \frac{1}{2} \times (0.010 + 0.040) \times 0.040 \times 2 = 0.0679 \text{ m}^2$$

型枠周長

$$L = (0.050 + 0.010 + 0.030) \times 2 = 0.180 \text{ m}$$

1) PC板 (B=998mm, L=1134mm, t=70mm)

各タイプ共通

N= 70 枚

2) コンクリート ($\sigma_{ck} = 50 \text{ N/mm}^2$)

$$\begin{aligned} V &= 0.0679 \times 1.134 & &= 0.077 \text{ m}^3/\text{枚} \\ \Sigma V &= 0.077 \times 70 & &= 5.390 \text{ m}^3 \end{aligned}$$

3) PC板質量

$$\begin{aligned} W &= 0.077 \times 2.5 \text{ t/m}^3 & &= 0.193 \text{ t/枚} \\ \Sigma W &= 0.193 \times 70 & &= 13.510 \text{ t} \end{aligned}$$

4) 型枠

(1) 側枠・端枠

$$A = 0.180 \times 1.134 + 0.0679 \times 2 = 0.340 \text{ m}^2/\text{枚}$$

(2) 底枠

$$A = 0.998 \times 1.134 = 1.132 \text{ m}^2/\text{枚}$$

5) 鉄筋 (SD345)

(単位 : kg)

径	質 量	
	一枚当り	1橋当り
D10	$W_{2-1} = 2$	$W_{2-1} = 140$
D6	$W_{2-2} = 3$	$W_{2-2} = 210$
合 計	$\Sigma W_2 = 5$	$\Sigma W_2 = 350$

6) PC鋼材 (SWPD3L $\phi 2.9$)

鋼材長L1= 1.134 m 鋼材本数N= 10 本

$$\begin{aligned} \text{質量} W_1 &= 0.156 \text{ kg/m} \times 1.134 \times 10 & &= 1.769 \text{ kg/枚} \\ \Sigma W &= 1.769 \times 70 & &= 123.830 \text{ kg} \end{aligned}$$

(3) A-3 タイプ

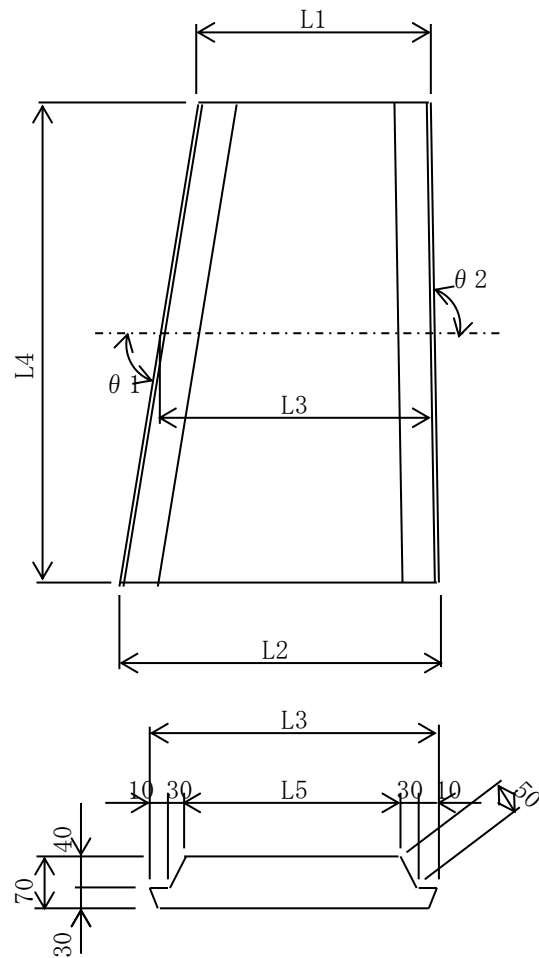

数値表

タイプ	L1	L2	L3	L4	L5	θ 1	θ 2
A-3	998	998	998	1138	918	90° 00' 00"	90° 00' 00"

PC板断面積

$$A = 0.998 \times 0.070 - \frac{1}{2} \times (0.010 + 0.040) \times 0.040 \times 2 = 0.0679 \text{ m}^2$$

型枠周長

$$L = (0.050 + 0.010 + 0.030) \times 2 = 0.180 \text{ m}$$

1) PC板 (B=998mm, L=1138mm, t=70mm)

各タイプ共通

N= 63 枚

2) コンクリート ($\sigma_{ck} = 50 \text{ N/mm}^2$)

$$V = 0.0679 \times 1.138 = 0.077 \text{ m}^3/\text{枚}$$
$$\Sigma V = 0.077 \times 63 = 4.851 \text{ m}^3$$

3) PC板質量

$$W = 0.077 \times 2.5 \text{ t/m}^3 = 0.193 \text{ t/枚}$$
$$\Sigma W = 0.193 \times 63 = 12.159 \text{ t}$$

4) 型枠

(1) 側枠・端枠

$$A = 0.180 \times 1.138 + 0.0679 \times 2 = 0.341 \text{ m}^2/\text{枚}$$

(2) 底枠

$$A = 0.998 \times 1.138 = 1.136 \text{ m}^2/\text{枚}$$

5) 鉄筋 (SD345)

(単位 : kg)

径	質 量	
	一枚当り	1橋当り
D10	$W_{2-1} = 2$	$W_{2-1} = 126$
D6	$W_{2-2} = 3$	$W_{2-2} = 189$
合 計	$\Sigma W_2 = 5$	$\Sigma W_2 = 315$

6) PC鋼材 (SWPD3L $\phi 2.9$)

鋼材長L1= 1.138 m 鋼材本数N= 10 本

$$\text{質量} W1 = 0.156 \text{ kg/m} \times 1.138 \times 10 = 1.775 \text{ kg/枚}$$
$$\Sigma W = 1.775 \times 63 = 111.825 \text{ kg}$$

(4) B-1タイプ

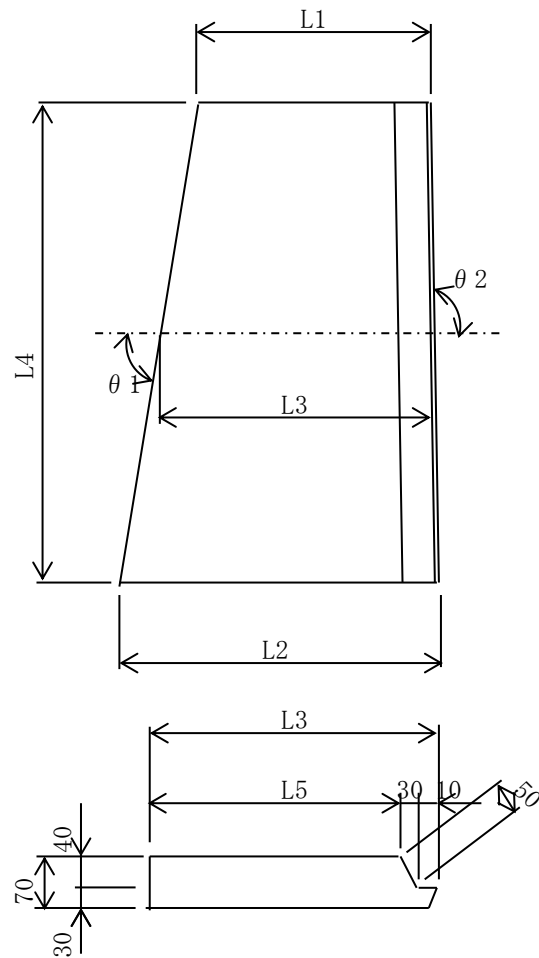

数値表

タイプ	L1	L2	L3	L4	L5	θ 1	θ 2
B-1	889	800	844.5	1135	804.5	87° 29' 00"	90° 00' 00"

PC板断面積

$$A = 0.845 \times 0.070 - \frac{1}{2} \times (0.010 + 0.040) \times 0.040 = 0.0581 \text{ m}^2$$

型枠周長

$$L = 0.050 + 0.010 + 0.030 + 0.070 = 0.160 \text{ m}$$

1) PC板 (B=844.5mm, L=1135mm, t=70mm)

各タイプ共通

N= 1 枚

2) コンクリート ($\sigma_{ck} = 50 \text{ N/mm}^2$)

$$V = 0.0581 \times 1.135 = 0.066 \text{ m}^3/\text{枚}$$

$$\Sigma V = 0.066 \times 1 = 0.066 \text{ m}^3$$

3) PC板質量

$$W = 0.066 \times 2.5 \text{ t/m}^3 = 0.165 \text{ t/枚}$$

$$\Sigma W = 0.165 \times 1 = 0.165 \text{ t}$$

4) 型枠

(1) 側枠・端枠

$$A = 0.160 \times 1.135 + 0.0581 \times 2$$

$$+ 0.070 \times 1.135 \times ((\text{cosec } 87^\circ 29' 00'') - 1) = 0.298 \text{ m}^2/\text{枚}$$

(2) 底枠

$$A = 0.845 \times 1.135 = 0.959 \text{ m}^2/\text{枚}$$

5) 鉄筋 (SD345)

(単位 : kg)

径	質 量	
	一枚当り	1橋当り
D10	$W_{2-1} = 2$	$W_{2-1} = 2$
D6	$W_{2-2} = 3$	$W_{2-2} = 3$
合 計	$\Sigma W_2 = 5$	$\Sigma W_2 = 5$

6) PC鋼材 (SWPD3L $\phi 2.9$)

鋼材長L1= 1.135 m 鋼材本数N= 10 本

$$\text{質量} W_1 = 0.156 \text{ kg/m} \times 1.135 \times 10 = 1.771 \text{ kg/枚}$$

$$\Sigma W = 1.771 \times 1 = 1.771 \text{ kg}$$

(5) B-2タイプ

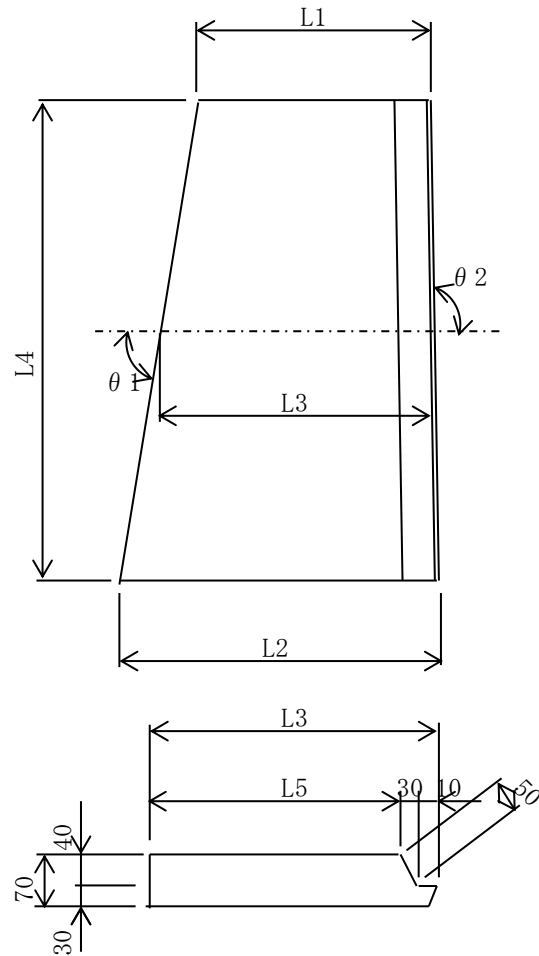

数値表

タイプ	L1	L2	L3	L4	L5	θ 1	θ 2
B-2	903	813	858	1135	818	85° 29' 00"	90° 00' 00"

PC板断面積

$$A = 0.858 \times 0.070 - 1/2 \times (0.010 + 0.040) \times 0.040 = 0.0591 \text{ m}^2$$

型枠周長

$$L = 0.050 + 0.010 + 0.030 + 0.070 = 0.160 \text{ m}$$

1) PC板 (B=858mm, L=1135mm, t=70mm)

各タイプ共通

N= 1 枚

2) コンクリート ($\sigma_{ck} = 50 \text{ N/mm}^2$)

$$V = 0.0591 \times 1.135 = 0.067 \text{ m}^3/\text{枚}$$

$$\Sigma V = 0.067 \times 1 = 0.067 \text{ m}^3$$

3) PC板質量

$$W = 0.067 \times 2.5 \text{ t/m}^3 = 0.168 \text{ t/枚}$$

$$\Sigma W = 0.168 \times 1 = 0.168 \text{ t}$$

4) 型枠

(1) 側枠・端枠

$$A = 0.160 \times 1.135 + 0.0591 \times 2$$

$$+ 0.070 \times 1.135 \times ((\text{cosec } 85^\circ 29' 00'') - 1) = 0.300 \text{ m}^2/\text{枚}$$

(2) 底枠

$$A = 0.858 \times 1.135 = 0.974 \text{ m}^2/\text{枚}$$

5) 鉄筋 (SD345)

(単位 : kg)

径	質 量	
	一枚当り	1橋当り
D10	$W_{2-1} = 2$	$W_{2-1} = 2$
D6	$W_{2-2} = 3$	$W_{2-2} = 3$
合 計	$\Sigma W_2 = 5$	$\Sigma W_2 = 5$

6) PC鋼材 (SWPD3L $\phi 2.9$)

鋼材長L1= 1.135 m 鋼材本数N= 10 本

$$\text{質量} W_1 = 0.156 \text{ kg/m} \times 1.135 \times 10 = 1.771 \text{ kg/枚}$$

$$\Sigma W = 1.771 \times 1 = 1.771 \text{ kg}$$

(6) B-3 タイプ

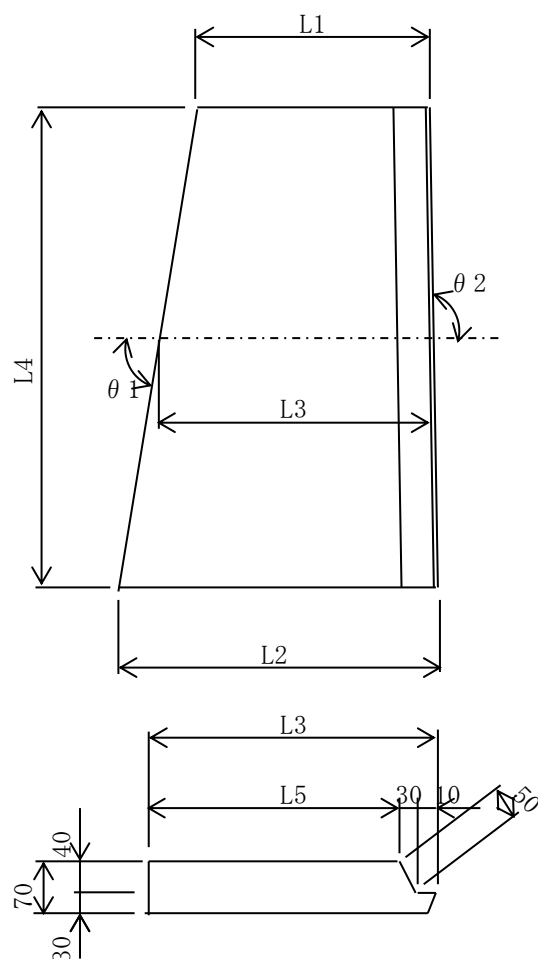

数値表

タイプ	L1	L2	L3	L4	L5	θ 1	θ 2
B-3	926	830	878	1134	838	85° 09' 00"	90° 00' 00"

PC板断面積

$$A = 0.878 \times 0.070 - \frac{1}{2} \times (0.010 + 0.040) \times 0.040 = 0.0605 \text{ m}^2$$

型枠周長

$$L = 0.050 + 0.010 + 0.030 + 0.070 = 0.160 \text{ m}$$

1) PC板 (B=878mm, L=1134mm, t=70mm)

$$N = 1 \text{ 枚}$$

2) コンクリート ($\sigma_{ck} = 50 \text{ N/mm}^2$)

$$V = 0.0605 \times 1.134 = 0.069 \text{ m}^3/\text{枚}$$

$$\Sigma V = 0.069 \times 1 = 0.069 \text{ m}^3$$

3) PC板質量

$$W = 0.069 \times 2.5 \text{ t/m}^3 = 0.173 \text{ t/枚}$$

$$\Sigma W = 0.173 \times 1 = 0.173 \text{ t}$$

4) 型枠

(1) 側枠・端枠

$$A = 0.160 \times 1.134 + 0.0605 \times 2$$

$$+ 0.070 \times 1.134 \times (\text{cosec } 85^\circ 09' 00'' - 1) = 0.303 \text{ m}^2/\text{枚}$$

$$\Sigma A = 0.303 \times 1 = 0.303 \text{ m}^2$$

(2) 底枠

$$A = 0.878 \times 1.134 = 0.996 \text{ m}^2/\text{枚}$$

$$\Sigma A = 0.996 \times 1 = 0.996 \text{ m}^2$$

5) 鉄筋 (SD345)

(単位 : kg)

径	質 量	
	一枚当り	1橋当り
D10	$W_{2-1} = 2$	$W_{2-1} = 2$
D6	$W_{2-2} = 3$	$W_{2-2} = 3$
合 計	$\Sigma W_2 = 5$	$\Sigma W_2 = 5$

6) P C 鋼材 (SWPD3L $\phi 2.9$)

$$\text{鋼材長} L1 = 1.134 \text{ m} \quad \text{鋼材本数} N = 10 \text{ 本}$$

$$\text{質量} W1 = 0.156 \text{ kg/m} \times 1.134 \times 10 = 1.769 \text{ kg/枚}$$

$$\Sigma W = 1.769 \times 1 = 1.769 \text{ kg}$$

(7) C-1タイプ

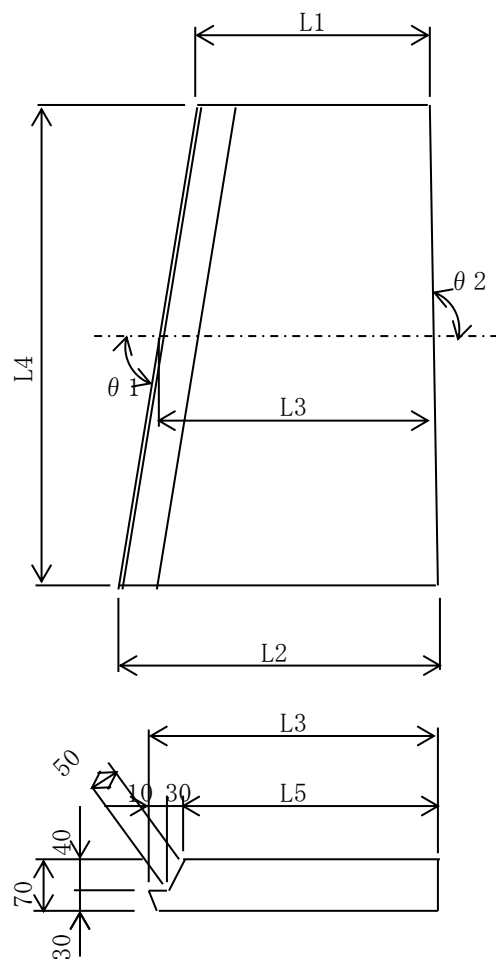

数值表

タイプ	L1	L2	L3	L4	L5	θ 1	θ 2
C-1	891	798	844.5	1135	804.5	90° 00' 00"	85° 18' 00"

PC板断面積

$$A = 0.8445 \times 0.070 - 1/2 \times (0.010 + 0.040) \times 0.040 = 0.0581 \text{ m}^2$$

型枠周長

$$L = 0.050 + 0.010 + 0.030 + 0.070 = 0.160 \text{ m}$$

1) PC板 (B=844.5mm, L=1135mm, t=70mm)

$$N = 1 \text{ 枚}$$

2) コンクリート ($\sigma_{ck} = 50 \text{ N/mm}^2$)

$$V = 0.0581 \times 1.135 = 0.066 \text{ m}^3/\text{枚}$$

$$\Sigma V = 0.066 \times 1 = 0.066 \text{ m}^3$$

3) PC板質量

$$W = 0.066 \times 2.5 \text{ t/m}^3 = 0.165 \text{ t/枚}$$

$$\Sigma W = 0.165 \times 1 = 0.165 \text{ t}$$

4) 型枠

(1) 側枠・端枠

$$A = 0.160 \times 1.135 + 0.0581 \times 2$$

$$+ 0.070 \times 1.135 \times (\text{cosec } 85^\circ 18' 00'' - 1) = 0.298 \text{ m}^2/\text{枚}$$

$$\Sigma A = 0.298 \times 1 = 0.298 \text{ m}^2$$

(2) 底枠

$$A = 0.845 \times 1.135 = 0.959 \text{ m}^2/\text{枚}$$

$$\Sigma A = 0.959 \times 1 = 0.959 \text{ m}^2$$

5) 鉄筋 (SD345)

(単位 : kg)

径	質 量	
	一枚当り	1橋当り
D10	$W_{2-1} = 2$	$W_{2-1} = 2$
D6	$W_{2-2} = 3$	$W_{2-2} = 3$
合 計	$\Sigma W_2 = 5$	$\Sigma W_2 = 5$

6) P C 鋼材 (SWPD3L $\phi 2.9$)

$$\text{鋼材長} L1 = 1.135 \text{ m} \quad \text{鋼材本数} N = 10 \text{ 本}$$

$$\text{質量} W1 = 0.156 \text{ kg/m} \times 1.135 \times 10 = 1.771 \text{ kg/枚}$$

$$\Sigma W = 1.771 \times 1 = 1.771 \text{ kg}$$

(8) C-2タイプ

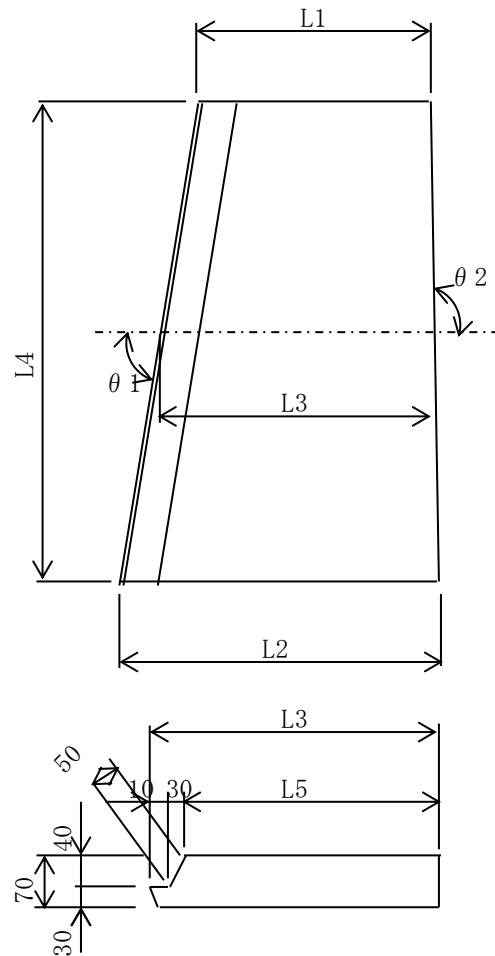

数値表

タイプ	L1	L2	L3	L4	L5	θ 1	θ 2
C-2	905	812	858.5	1135	818.5	90° 00' 00"	85° 18' 00"

PC板断面積

$$A = 0.8585 \times 0.070 - 1/2 \times (0.010 + 0.040) \times 0.040 = 0.0591 \text{ m}^2$$

型枠周長

$$L = 0.050 + 0.010 + 0.030 + 0.070 = 0.160 \text{ m}$$

1) PC板 (B=858.5mm, L=1135mm, t=70mm)

N= 1 枚

2) コンクリート ($\sigma_{ck} = 50 \text{ N/mm}^2$)

$$V = 0.0591 \times 1.135 = 0.067 \text{ m}^3/\text{枚}$$

$$\Sigma V = 0.067 \times 1 = 0.067 \text{ m}^3$$

3) PC板質量

$$W = 0.067 \times 2.5 \text{ t/m}^3 = 0.168 \text{ t/枚}$$

$$\Sigma W = 0.168 \times 1 = 0.168 \text{ t}$$

4) 型枠

(1) 側枠・端枠

$$A = 0.160 \times 1.135 + 0.0591 \times 2$$

$$+ 0.070 \times 1.135 \times (\text{cosec } 85^\circ 18' 00'' - 1) = 0.300 \text{ m}^2/\text{枚}$$

$$\Sigma A = 0.300 \times 1 = 0.300 \text{ m}^2$$

(2) 底枠

$$A = 0.859 \times 1.135 = 0.974 \text{ m}^2/\text{枚}$$

$$\Sigma A = 0.974 \times 1 = 0.974 \text{ m}^2$$

5) 鉄筋 (SD345)

(単位 : kg)

径	質 量	
	一枚当り	1橋当り
D10	$W_{2-1} = 2$	$W_{2-1} = 2$
D6	$W_{2-2} = 3$	$W_{2-2} = 3$
合 計	$\Sigma W_2 = 5$	$\Sigma W_2 = 5$

6) P C 鋼材 (SWPD3L $\phi 2.9$)

鋼材長L1= 1.135 m 鋼材本数N= 10 本

$$\text{質量} W_1 = 0.156 \text{ kg/m} \times 1.135 \times 10 = 1.771 \text{ kg/枚}$$

$$\Sigma W = 1.771 \times 1 = 1.771 \text{ kg}$$

(9) C-3 タイプ

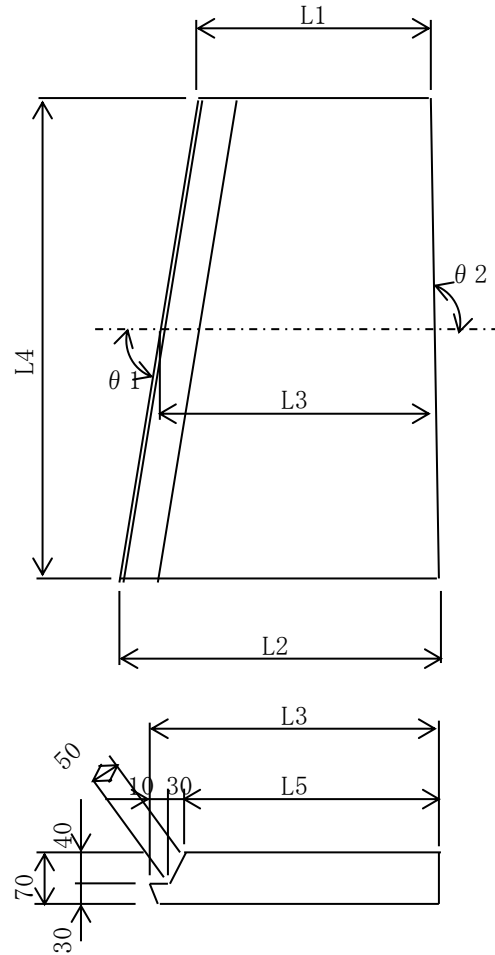

数値表

タイプ	L1	L2	L3	L4	L5	θ 1	θ 2
C-3	924	831	877.5	1134	837.5	90° 00' 00"	85° 18' 00"

PC板断面積

$$A = 0.8775 \times 0.070 - 1/2 \times (0.010 + 0.040) \times 0.040 = 0.0604 \text{ m}^2$$

型枠周長

$$L = 0.050 + 0.010 + 0.030 + 0.070 = 0.160 \text{ m}$$

1) PC板 (B=877.5mm, L=1134mm, t=70mm)

N= 1 枚

2) コンクリート ($\sigma_{ck} = 50 \text{ N/mm}^2$)

$$V = 0.0604 \times 1.134 = 0.068 \text{ m}^3/\text{枚}$$

$$\Sigma V = 0.068 \times 1 = 0.068 \text{ m}^3$$

3) PC板質量

$$W = 0.068 \times 2.5 \text{ t/m}^3 = 0.170 \text{ t/枚}$$

$$\Sigma W = 0.170 \times 1 = 0.170 \text{ t}$$

4) 型枠

(1) 側枠・端枠

$$A = 0.160 \times 1.134 + 0.0604 \times 2$$

$$+ 0.070 \times 1.134 \times (\text{cosec } 85^\circ 18' 00'' - 1) = 0.303 \text{ m}^2/\text{枚}$$

$$\Sigma A = 0.303 \times 1 = 0.303 \text{ m}^2$$

(2) 底枠

$$A = 0.8775 \times 1.134 = 0.995 \text{ m}^2/\text{枚}$$

$$\Sigma A = 0.995 \times 1 = 0.995 \text{ m}^2$$

5) 鉄筋 (SD345)

(単位 : kg)

径	質 量	
	一枚当り	1橋当り
D10	$W_{2-1} = 2$	$W_{2-1} = 2$
D6	$W_{2-2} = 3$	$W_{2-2} = 3$
合 計	$\Sigma W_2 = 5$	$\Sigma W_2 = 5$

6) P C 鋼材 (SWPD3L $\phi 2.9$)

鋼材長L1= 1.134 m 鋼材本数N= 10 本

$$\text{質量} W_1 = 0.156 \text{ kg/m} \times 1.134 \times 10 = 1.769 \text{ kg/枚}$$

$$\Sigma W = 1.769 \times 1 = 1.769 \text{ kg}$$

(10) D-1 タイプ

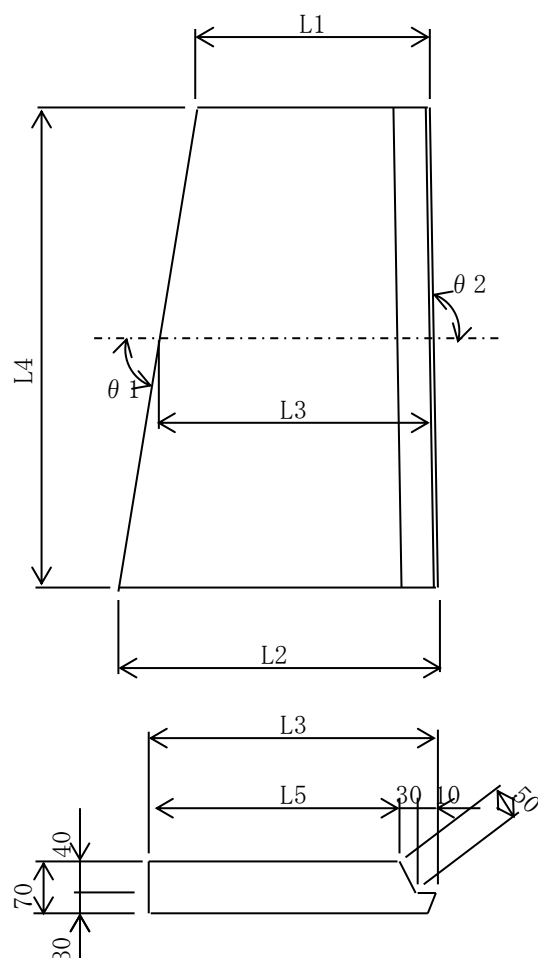

数値表

タイプ	L1	L2	L3	L4	L5	θ 1	θ 2
D-1	646	557	601.5	1135	561.5	85° 29' 00"	90° 00' 00"

PC板断面積

$$A = 0.6015 \times 0.070 - 1/2 \times (0.010 + 0.040) \times 0.040 = 0.0411 \text{ m}^2$$

型枠周長

$$L = 0.050 + 0.010 + 0.030 + 0.070 = 0.160 \text{ m}$$

1) PC板 (B=601.5mm, L=1135mm, t=70mm)

N= 1 枚

2) コンクリート ($\sigma_{ck} = 50 \text{ N/mm}^2$)

$$V = 0.0411 \times 1.135 = 0.047 \text{ m}^3/\text{枚}$$

$$\Sigma V = 0.047 \times 1 = 0.047 \text{ m}^3$$

3) PC板質量

$$W = 0.047 \times 2.5 \text{ t/m}^3 = 0.118 \text{ t/枚}$$

$$\Sigma W = 0.118 \times 1 = 0.118 \text{ t}$$

4) 型枠

(1) 側枠・端枠

$$A = 0.160 \times 1.135 + 0.0411 \times 2$$

$$+ 0.070 \times 1.135 \times (\text{cosec } 85^\circ 29' 00'') - 1) = 0.264 \text{ m}^2/\text{枚}$$

$$\Sigma A = 0.264 \times 1 = 0.264 \text{ m}^2$$

(2) 底枠

$$A = 0.602 \times 1.135 = 0.683 \text{ m}^2/\text{枚}$$

$$\Sigma A = 0.683 \times 1 = 0.683 \text{ m}^2$$

5) 鉄筋 (SD345)

(単位 : kg)

径	質 量	
	一枚当り	1橋当り
D10	$W_{2-1} = 2$	$W_{2-1} = 2$
D6	$W_{2-2} = 2$	$W_{2-2} = 2$
合 計	$\Sigma W_2 = 4$	$\Sigma W_2 = 4$

6) P C 鋼材 (SWPD3L $\phi 2.9$)

鋼材長L1= 1.135 m 鋼材本数N= 8 本

$$\text{質量} W_1 = 0.156 \text{ kg/m} \times 1.135 \times 8 = 1.416 \text{ kg/枚}$$

$$\Sigma W = 1.416 \times 1 = 1.416 \text{ kg}$$

(11) D-2 タイプ

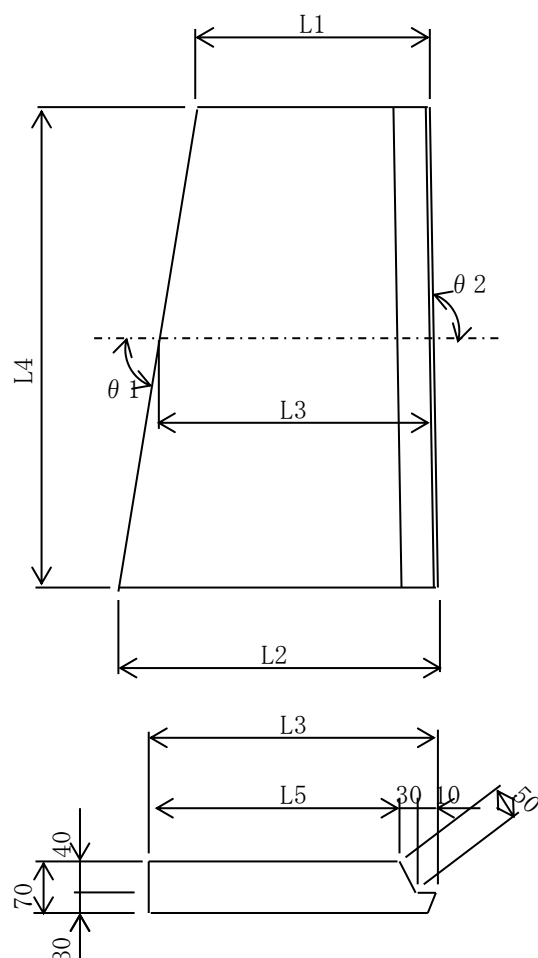

数値表

タイプ	L1	L2	L3	L4	L5	θ 1	θ 2
D-2	775	685	730	1135	690	85° 29' 00"	90° 00' 00"

PC板断面積

$$A = 0.73 \times 0.070 - 1/2 \times (0.010 + 0.040) \times 0.040 = 0.0501 \text{ m}^2$$

型枠周長

$$L = 0.050 + 0.010 + 0.030 + 0.070 = 0.160 \text{ m}$$

1) PC板 (B=730mm, L=1135mm, t=70mm)

N= 1 枚

2) コンクリート ($\sigma_{ck} = 50 \text{ N/mm}^2$)

$$V = 0.0501 \times 1.135 = 0.057 \text{ m}^3/\text{枚}$$

$$\Sigma V = 0.057 \times 1 = 0.057 \text{ m}^3$$

3) PC板質量

$$W = 0.057 \times 2.5 \text{ t/m}^3 = 0.143 \text{ t/枚}$$

$$\Sigma W = 0.143 \times 1 = 0.143 \text{ t}$$

4) 型枠

(1) 側枠・端枠

$$A = 0.160 \times 1.135 + 0.0501 \times 2$$

$$+ 0.070 \times 1.135 \times (\text{cosec } 85^\circ 29' 00'') - 1) = 0.282 \text{ m}^2/\text{枚}$$

$$\Sigma A = 0.282 \times 1 = 0.282 \text{ m}^2$$

(2) 底枠

$$A = 0.730 \times 1.135 = 0.829 \text{ m}^2/\text{枚}$$

$$\Sigma A = 0.829 \times 1 = 0.829 \text{ m}^2$$

5) 鉄筋 (SD345)

(単位 : kg)

径	質 量	
	一枚当り	1橋当り
D10	$W_{2-1} = 2$	$W_{2-1} = 2$
D6	$W_{2-2} = 3$	$W_{2-2} = 3$
合 計	$\Sigma W_2 = 5$	$\Sigma W_2 = 5$

6) P C 鋼材 (SWPD3L $\phi 2.9$)

鋼材長L1= 1.135 m 鋼材本数N= 8 本

$$\text{質量} W_1 = 0.156 \text{ kg/m} \times 1.135 \times 8 = 1.416 \text{ kg/枚}$$

$$\Sigma W = 1.416 \times 1 = 1.416 \text{ kg}$$

(12) D-3 タイプ

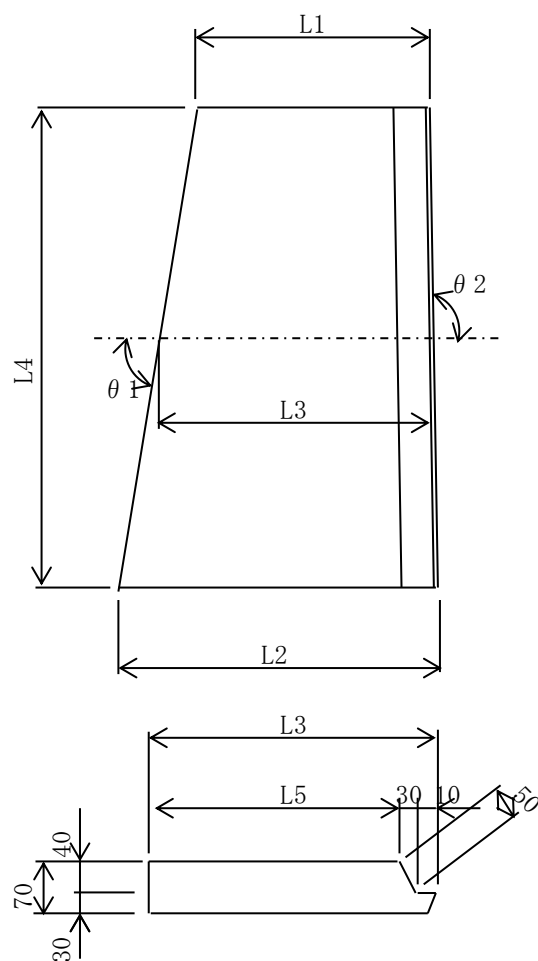

数値表

タイプ	L1	L2	L3	L4	L5	$\theta 1$	$\theta 2$
D-3	660	563	611.5	1134	571.5	85° 9' 00"	90° 00' 00"

PC板断面積

$$A = 0.6115 \times 0.070 - 1/2 \times (0.010 + 0.040) \times 0.040 = 0.0418 \text{ m}^2$$

型枠周長

$$L = 0.050 + 0.010 + 0.030 + 0.070 = 0.160 \text{ m}$$

1) PC板 (B=611.5mm, L=1134mm, t=70mm)

N= 1 枚

2) コンクリート ($\sigma_{ck} = 50 \text{ N/mm}^2$)

$$V = 0.0418 \times 1.134 = 0.047 \text{ m}^3/\text{枚}$$

$$\Sigma V = 0.047 \times 1 = 0.047 \text{ m}^3$$

3) PC板質量

$$W = 0.047 \times 2.5 \text{ t/m}^3 = 0.118 \text{ t/枚}$$

$$\Sigma W = 0.118 \times 1 = 0.118 \text{ t}$$

4) 型枠

(1) 側枠・端枠

$$A = 0.160 \times 1.134 + 0.0418 \times 2$$

$$+ 0.070 \times 1.134 \times ((\text{cosec } 85^\circ 9' 00'') - 1) = 0.265 \text{ m}^2/\text{枚}$$

$$\Sigma A = 0.265 \times 1 = 0.265 \text{ m}^2$$

(2) 底枠

$$A = 0.6115 \times 1.134 = 0.693 \text{ m}^2/\text{枚}$$

$$\Sigma A = 0.693 \times 1 = 0.693 \text{ m}^2$$

5) 鉄筋 (SD345)

(単位 : kg)

径	質 量	
	一枚当り	1橋当り
D10	$W_{2-1} = 2$	$W_{2-1} = 2$
D6	$W_{2-2} = 2$	$W_{2-2} = 2$
合 計	$\Sigma W_2 = 4$	$\Sigma W_2 = 4$

6) P C鋼材 (SWPD3L $\phi 2.9$)

鋼材長L1= 1.134 m 鋼材本数N= 8 本

$$\text{質量} W1 = 0.156 \text{ kg/m} \times 1.134 \times 8 = 1.415 \text{ kg/枚}$$

$$\Sigma W = 1.415 \times 1 = 1.415 \text{ kg}$$

(13) D-4 タイプ

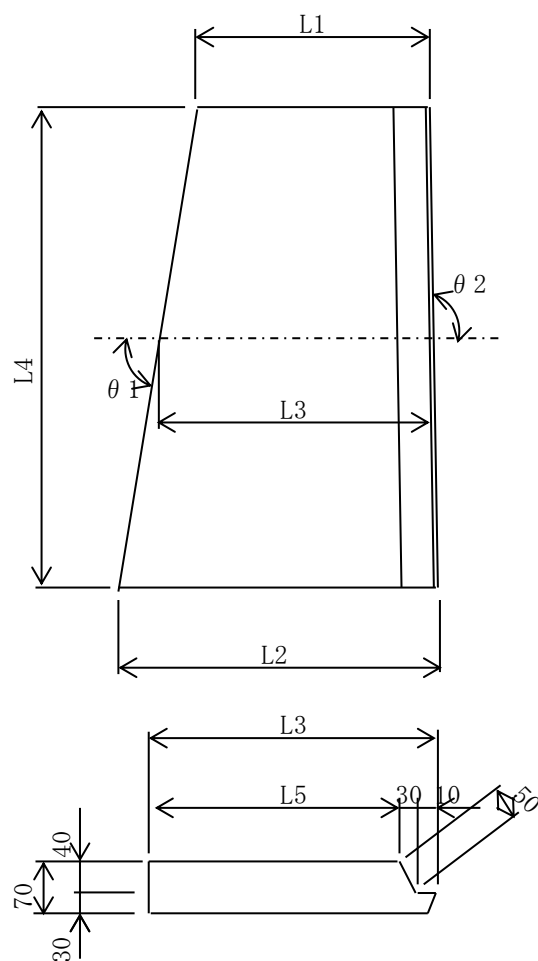

数値表

タイプ	L1	L2	L3	L4	L5	θ 1	θ 2
D-4	793	696	744.5	1134	704.5	85° 9' 00"	90° 00' 00"

PC板断面積

$$A = 0.7445 \times 0.070 - 1/2 \times (0.010 + 0.040) \times 0.040 = 0.0511 \text{ m}^2$$

型枠周長

$$L = 0.050 + 0.010 + 0.030 + 0.070 = 0.160 \text{ m}$$

1) PC板 (B=744.5mm, L=1134mm, t=70mm)

N= 1 枚

2) コンクリート ($\sigma_{ck} = 50 \text{ N/mm}^2$)

$$V = 0.0511 \times 1.134 = 0.058 \text{ m}^3/\text{枚}$$

$$\Sigma V = 0.058 \times 1 = 0.058 \text{ m}^3$$

3) PC板質量

$$W = 0.058 \times 2.5 \text{ t/m}^3 = 0.145 \text{ t/枚}$$

$$\Sigma W = 0.145 \times 1 = 0.145 \text{ t}$$

4) 型枠

(1) 側枠・端枠

$$A = 0.160 \times 1.134 + 0.0511 \times 2$$

$$+ 0.070 \times 1.134 \times ((\text{cosec } 85^\circ 9' 00'') - 1) = 0.284 \text{ m}^2/\text{枚}$$

$$\Sigma A = 0.284 \times 1 = 0.284 \text{ m}^2$$

(2) 底枠

$$A = 0.7445 \times 1.134 = 0.844 \text{ m}^2/\text{枚}$$

$$\Sigma A = 0.844 \times 1 = 0.844 \text{ m}^2$$

5) 鉄筋 (SD345)

(単位 : kg)

径	質 量	
	一枚当り	1橋当り
D10	$W_{2-1} = 2$	$W_{2-1} = 2$
D6	$W_{2-2} = 3$	$W_{2-2} = 3$
合 計	$\Sigma W_2 = 5$	$\Sigma W_2 = 5$

6) PC鋼材 (SWPD3L $\phi 2.9$)

鋼材長L1= 1.134 m 鋼材本数N= 8 本

$$\text{質量} W_1 = 0.156 \text{ kg/m} \times 1.134 \times 8 = 1.415 \text{ kg/枚}$$

$$\Sigma W = 1.415 \times 1 = 1.415 \text{ kg}$$

(14) D-5 タイプ

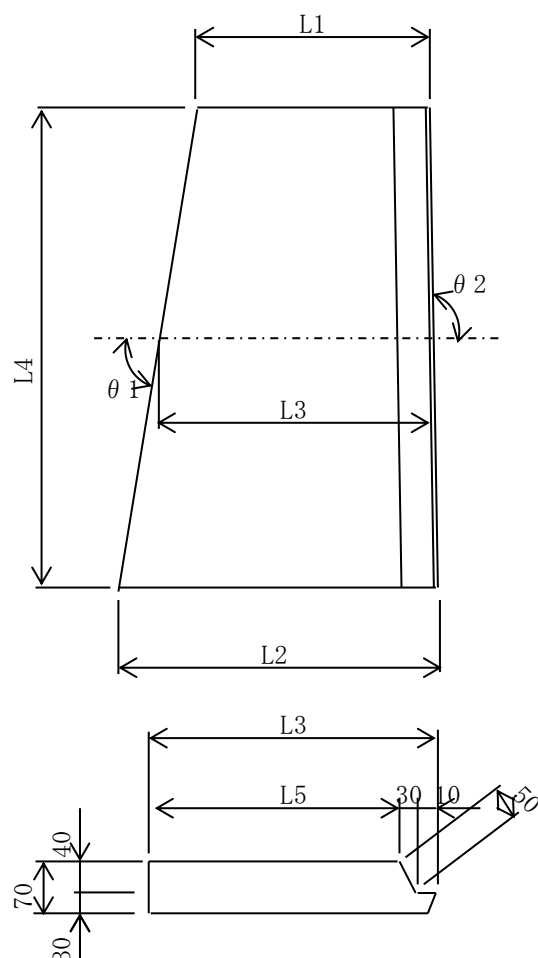

数値表

タイプ	L1	L2	L3	L4	L5	$\theta 1$	$\theta 2$
D-5	692	596	644	1134	604	85° 9' 00"	90° 00' 00"

PC板断面積

$$A = 0.644 \times 0.070 - 1/2 \times (0.010 + 0.040) \times 0.040 = 0.0441 \text{ m}^2$$

型枠周長

$$L = 0.050 + 0.010 + 0.030 + 0.070 = 0.160 \text{ m}$$

1) PC板 (B=644mm, L=1134mm, t=70mm)

N= 1 枚

2) コンクリート ($\sigma_{ck} = 50 \text{ N/mm}^2$)

$$V = 0.0441 \times 1.134 = 0.050 \text{ m}^3/\text{枚}$$

$$\Sigma V = 0.050 \times 1 = 0.050 \text{ m}^3$$

3) PC板質量

$$W = 0.050 \times 2.5 \text{ t/m}^3 = 0.125 \text{ t/枚}$$

$$\Sigma W = 0.125 \times 1 = 0.125 \text{ t}$$

4) 型枠

(1) 側枠・端枠

$$A = 0.160 \times 1.134 + 0.0441 \times 2$$

$$+ 0.070 \times 1.134 \times ((\text{cosec } 85^\circ 9' 00'') - 1) = 0.270 \text{ m}^2/\text{枚}$$

$$\Sigma A = 0.270 \times 1 = 0.270 \text{ m}^2$$

(2) 底枠

$$A = 0.6440 \times 1.134 = 0.730 \text{ m}^2/\text{枚}$$

$$\Sigma A = 0.730 \times 1 = 0.730 \text{ m}^2$$

5) 鉄筋 (SD345)

(単位 : kg)

径	質 量	
	一枚当り	1橋当り
D10	$W_{2-1} = 2$	$W_{2-1} = 2$
D6	$W_{2-2} = 2$	$W_{2-2} = 2$
合 計	$\Sigma W_2 = 4$	$\Sigma W_2 = 4$

6) P C鋼材 (SWPD3L $\phi 2.9$)

鋼材長L1= 1.134 m 鋼材本数N= 8 本

$$\text{質量} W_1 = 0.156 \text{ kg/m} \times 1.134 \times 8 = 1.415 \text{ kg/枚}$$

$$\Sigma W = 1.415 \times 1 = 1.415 \text{ kg}$$

(15) D-6 タイプ

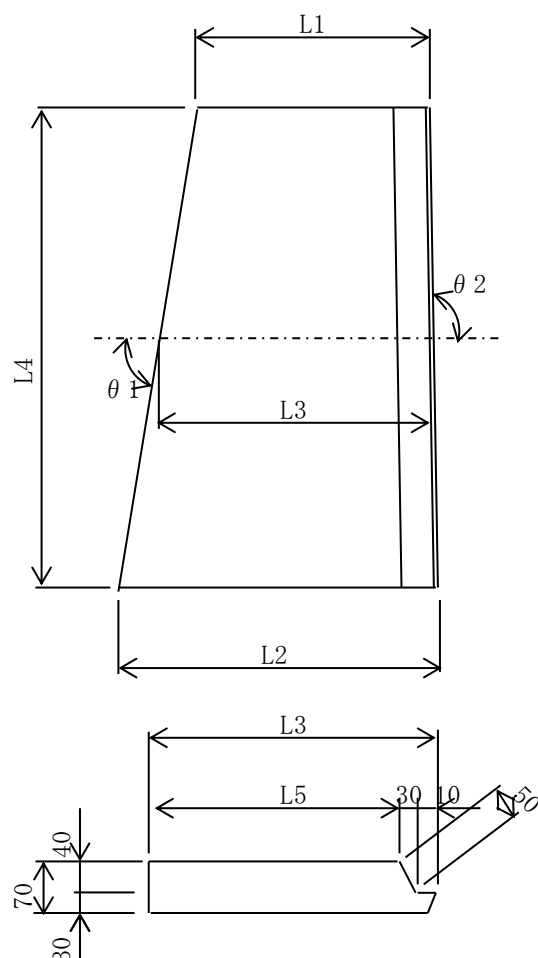

数値表

タイプ	L1	L2	L3	L4	L5	θ 1	θ 2
D-6	642	589	615.5	1138	575.5	87° 20' 00"	90° 00' 00"

PC板断面積

$$A = 0.6155 \times 0.070 - 1/2 \times (0.010 + 0.040) \times 0.040 = 0.0421 \text{ m}^2$$

型枠周長

$$L = 0.050 + 0.010 + 0.030 + 0.070 = 0.160 \text{ m}$$

1) PC板 (B=615.5mm, L=1138mm, t=70mm)

N= 1 枚

2) コンクリート ($\sigma_{ck} = 50 \text{ N/mm}^2$)

$$V = 0.0421 \times 1.138 = 0.048 \text{ m}^3/\text{枚}$$

$$\Sigma V = 0.048 \times 1 = 0.048 \text{ m}^3$$

3) PC板質量

$$W = 0.048 \times 2.5 \text{ t/m}^3 = 0.120 \text{ t/枚}$$

$$\Sigma W = 0.120 \times 1 = 0.120 \text{ t}$$

4) 型枠

(1) 側枠・端枠

$$A = 0.160 \times 1.138 + 0.0421 \times 2$$

$$+ 0.070 \times 1.138 \times (\text{cosec } 87^\circ 20' 00'' - 1) = 0.266 \text{ m}^2/\text{枚}$$

$$\Sigma A = 0.266 \times 1 = 0.266 \text{ m}^2$$

(2) 底枠

$$A = 0.6155 \times 1.138 = 0.700 \text{ m}^2/\text{枚}$$

$$\Sigma A = 0.700 \times 1 = 0.700 \text{ m}^2$$

5) 鉄筋 (SD345)

(単位: kg)

径	質 量	
	一枚当り	1橋当り
D10	$W_{2-1} = 2$	$W_{2-1} = 2$
D6	$W_{2-2} = 2$	$W_{2-2} = 2$
合 計	$\Sigma W_2 = 4$	$\Sigma W_2 = 4$

6) PC鋼材 (SWPD3L $\phi 2.9$)

鋼材長L1= 1.138 m 鋼材本数N= 8 本

$$\text{質量} W_1 = 0.156 \text{ kg/m} \times 1.138 \times 8 = 1.420 \text{ kg/枚}$$

$$\Sigma W = 1.420 \times 1 = 1.420 \text{ kg}$$

(16) D-7 タイプ

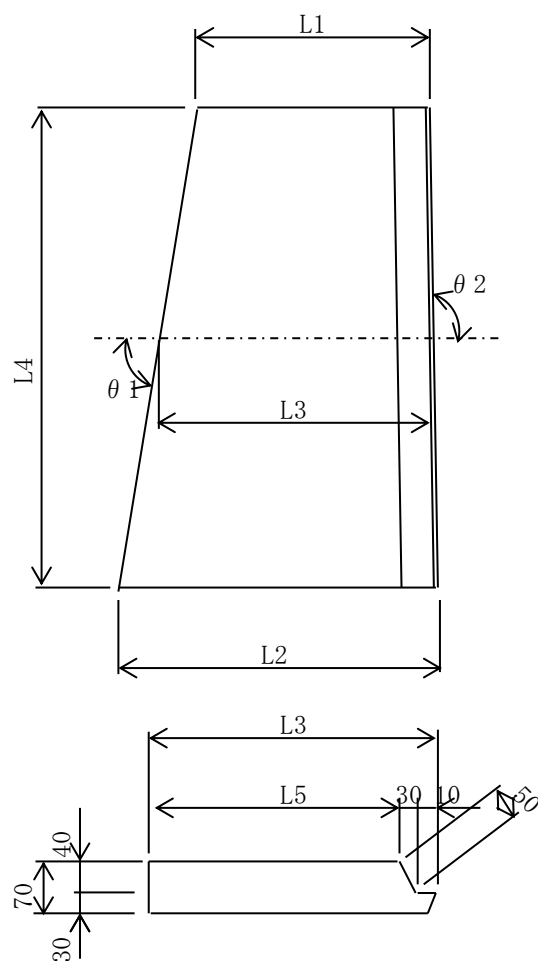

数値表

タイプ	L1	L2	L3	L4	L5	θ 1	θ 2
D-7	710	656	683	1138	643	87° 20' 00"	90° 00' 00"

PC板断面積

$$A = 0.683 \times 0.070 - 1/2 \times (0.010 + 0.040) \times 0.040 = 0.0468 \text{ m}^2$$

型枠周長

$$L = 0.050 + 0.010 + 0.030 + 0.070 = 0.160 \text{ m}$$

1) PC板 (B=683mm, L=1138mm, t=70mm)

N= 1 枚

2) コンクリート ($\sigma_{ck} = 50 \text{ N/mm}^2$)

$$V = 0.0468 \times 1.138 = 0.053 \text{ m}^3/\text{枚}$$

$$\Sigma V = 0.053 \times 1 = 0.053 \text{ m}^3$$

3) PC板質量

$$W = 0.053 \times 2.5 \text{ t/m}^3 = 0.133 \text{ t/枚}$$

$$\Sigma W = 0.133 \times 1 = 0.133 \text{ t}$$

4) 型枠

(1) 側枠・端枠

$$A = 0.160 \times 1.138 + 0.0468 \times 2$$

$$+ 0.070 \times 1.138 \times (\text{cosec } 87^\circ 20' 00'') - 1) = 0.276 \text{ m}^2/\text{枚}$$

$$\Sigma A = 0.276 \times 1 = 0.276 \text{ m}^2$$

(2) 底枠

$$A = 0.683 \times 1.138 = 0.777 \text{ m}^2/\text{枚}$$

$$\Sigma A = 0.777 \times 1 = 0.777 \text{ m}^2$$

5) 鉄筋 (SD345)

(単位 : kg)

径	質 量	
	一枚当り	1橋当り
D10	$W_{2-1} = 2$	$W_{2-1} = 2$
D6	$W_{2-2} = 2$	$W_{2-2} = 2$
合 計	$\Sigma W_2 = 4$	$\Sigma W_2 = 4$

6) P C鋼材 (SWPD3L $\phi 2.9$)

鋼材長L1= 1.138 m 鋼材本数N= 8 本

$$\text{質量} W_1 = 0.156 \text{ kg/m} \times 1.138 \times 8 = 1.420 \text{ kg/枚}$$

$$\Sigma W = 1.420 \times 1 = 1.420 \text{ kg}$$

(17) D-8 タイプ

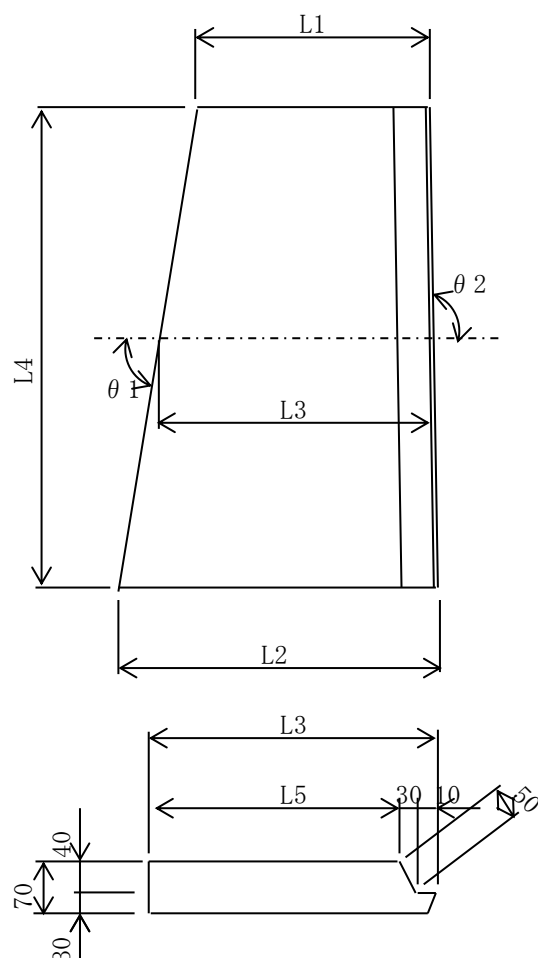

数値表

タイプ	L1	L2	L3	L4	L5	θ 1	θ 2
D-8	777	724	750.5	1138	710.5	87° 20' 00"	90° 00' 00"

PC板断面積

$$A = 0.7505 \times 0.070 - 1/2 \times (0.010 + 0.040) \times 0.040 = 0.0515 \text{ m}^2$$

型枠周長

$$L = 0.050 + 0.010 + 0.030 + 0.070 = 0.160 \text{ m}$$

1) PC板 (B=750.5mm, L=1138mm, t=70mm)

N= 1 枚

2) コンクリート ($\sigma_{ck} = 50 \text{ N/mm}^2$)

$$V = 0.0515 \times 1.138 = 0.059 \text{ m}^3/\text{枚}$$

$$\Sigma V = 0.059 \times 1 = 0.059 \text{ m}^3$$

3) PC板質量

$$W = 0.059 \times 2.5 \text{ t/m}^3 = 0.148 \text{ t/枚}$$

$$\Sigma W = 0.148 \times 1 = 0.148 \text{ t}$$

4) 型枠

(1) 側枠・端枠

$$A = 0.160 \times 1.138 + 0.0515 \times 2$$

$$+ 0.070 \times 1.138 \times (\text{cosec } 87^\circ 20' 00'' - 1) = 0.285 \text{ m}^2/\text{枚}$$

$$\Sigma A = 0.285 \times 1 = 0.285 \text{ m}^2$$

(2) 底枠

$$A = 0.751 \times 1.138 = 0.854 \text{ m}^2/\text{枚}$$

$$\Sigma A = 0.854 \times 1 = 0.854 \text{ m}^2$$

5) 鉄筋 (SD345)

(単位: kg)

径	質 量	
	一枚当り	1橋当り
D10	$W_{2-1} = 2$	$W_{2-1} = 2$
D6	$W_{2-2} = 3$	$W_{2-2} = 3$
合 計	$\Sigma W_2 = 5$	$\Sigma W_2 = 5$

6) PC鋼材 (SWPD3L $\phi 2.9$)

鋼材長L1= 1.138 m 鋼材本数N= 8 本

$$\text{質量} W_1 = 0.156 \text{ kg/m} \times 1.138 \times 8 = 1.420 \text{ kg/枚}$$

$$\Sigma W = 1.420 \times 1 = 1.420 \text{ kg}$$

(18) E-1 タイプ

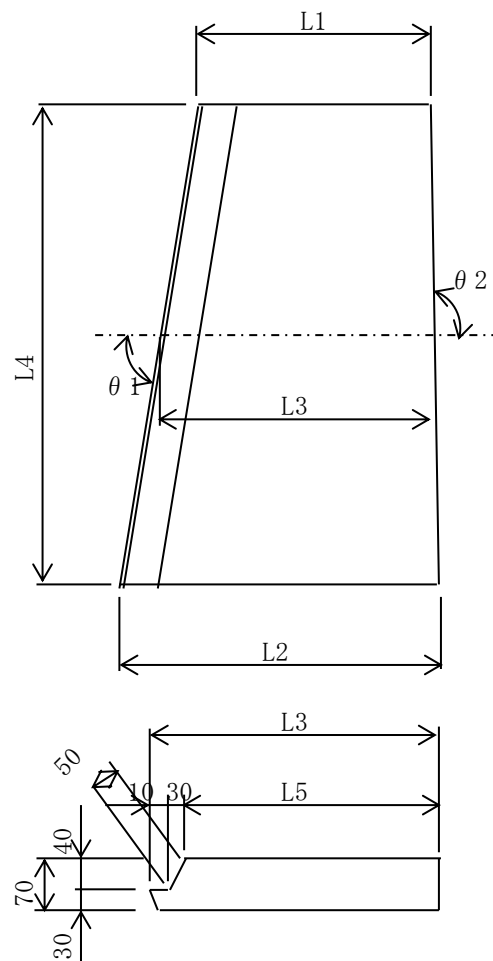

数値表

タイプ	L1	L2	L3	L4	L5	θ 1	θ 2
E-1	648	555	601.5	1135	561.5	90° 00' 00"	85° 18' 00"

PC板断面積

$$A = 0.6015 \times 0.070 - 1/2 \times (0.010 + 0.040) \times 0.040 = 0.0411 \text{ m}^2$$

型枠周長

$$L = 0.050 + 0.010 + 0.030 + 0.070 = 0.160 \text{ m}$$

1) PC板 (B=601.5mm, L=1135mm, t=70mm)

N= 1 枚

2) コンクリート ($\sigma_{ck} = 50 \text{ N/mm}^2$)

$$V = 0.0411 \times 1.135 = 0.047 \text{ m}^3/\text{枚}$$

$$\Sigma V = 0.047 \times 1 = 0.047 \text{ m}^3$$

3) PC板質量

$$W = 0.047 \times 2.5 \text{ t/m}^3 = 0.118 \text{ t/枚}$$

$$\Sigma W = 0.118 \times 1 = 0.118 \text{ t}$$

4) 型枠

(1) 側枠・端枠

$$A = 0.160 \times 1.135 + 0.0411 \times 2$$

$$+ 0.070 \times 1.135 \times (\text{cosec } 85^\circ 18' 00'' - 1) = 0.264 \text{ m}^2/\text{枚}$$

$$\Sigma A = 0.264 \times 1 = 0.264 \text{ m}^2$$

(2) 底枠

$$A = 0.602 \times 1.135 = 0.683 \text{ m}^2/\text{枚}$$

$$\Sigma A = 0.683 \times 1 = 0.683 \text{ m}^2$$

5) 鉄筋 (SD345)

(単位: kg)

径	質 量	
	一枚当り	1橋当り
D10	$W_{2-1} = 2$	$W_{2-1} = 2$
D6	$W_{2-2} = 2$	$W_{2-2} = 2$
合 計	$\Sigma W_2 = 4$	$\Sigma W_2 = 4$

6) PC鋼材 (SWPD3L $\phi 2.9$)

鋼材長L1= 1.135 m 鋼材本数N= 8 本

$$\text{質量} W1 = 0.156 \text{ kg/m} \times 1.135 \times 8 = 1.416 \text{ kg/枚}$$

$$\Sigma W = 1.416 \times 1 = 1.416 \text{ kg}$$

(19) E-2 タイプ

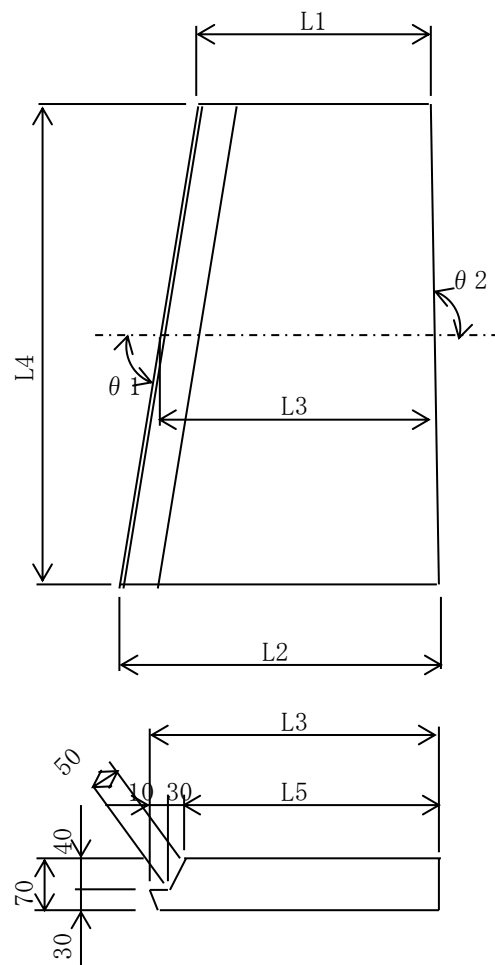

数値表

タイプ	L1	L2	L3	L4	L5	θ 1	θ 2
E-2	777	683	730	1135	690	90° 00' 00"	85° 18' 00"

PC板断面積

$$A = 0.73 \times 0.070 - 1/2 \times (0.010 + 0.040) \times 0.040 = 0.0501 \text{ m}^2$$

型枠周長

$$L = 0.050 + 0.010 + 0.030 + 0.070 = 0.160 \text{ m}$$

1) PC板 (B=730mm, L=1135mm, t=70mm)

N= 1 枚

2) コンクリート ($\sigma_{ck} = 50 \text{ N/mm}^2$)

$$V = 0.0501 \times 1.135 = 0.057 \text{ m}^3/\text{枚}$$

$$\Sigma V = 0.057 \times 1 = 0.057 \text{ m}^3$$

3) PC板質量

$$W = 0.057 \times 2.5 \text{ t/m}^3 = 0.143 \text{ t/枚}$$

$$\Sigma W = 0.143 \times 1 = 0.143 \text{ t}$$

4) 型枠

(1) 側枠・端枠

$$A = 0.160 \times 1.135 + 0.0501 \times 2$$

$$+ 0.070 \times 1.135 \times (\text{cosec } 85^\circ 18' 00'') - 1) = 0.282 \text{ m}^2/\text{枚}$$

$$\Sigma A = 0.282 \times 1 = 0.282 \text{ m}^2$$

(2) 底枠

$$A = 0.730 \times 1.135 = 0.829 \text{ m}^2/\text{枚}$$

$$\Sigma A = 0.829 \times 1 = 0.829 \text{ m}^2$$

5) 鉄筋 (SD345)

(単位 : kg)

径	質 量	
	一枚当り	1橋当り
D10	$W_{2-1} = 2$	$W_{2-1} = 2$
D6	$W_{2-2} = 3$	$W_{2-2} = 3$
合 計	$\Sigma W_2 = 5$	$\Sigma W_2 = 5$

6) PC鋼材 (SWPD3L $\phi 2.9$)

鋼材長L1= 1.135 m 鋼材本数N= 8 本

$$\text{質量} W1 = 0.156 \text{ kg/m} \times 1.135 \times 8 = 1.416 \text{ kg/枚}$$

$$\Sigma W = 1.416 \times 1 = 1.416 \text{ kg}$$

(20) E-3 タイプ

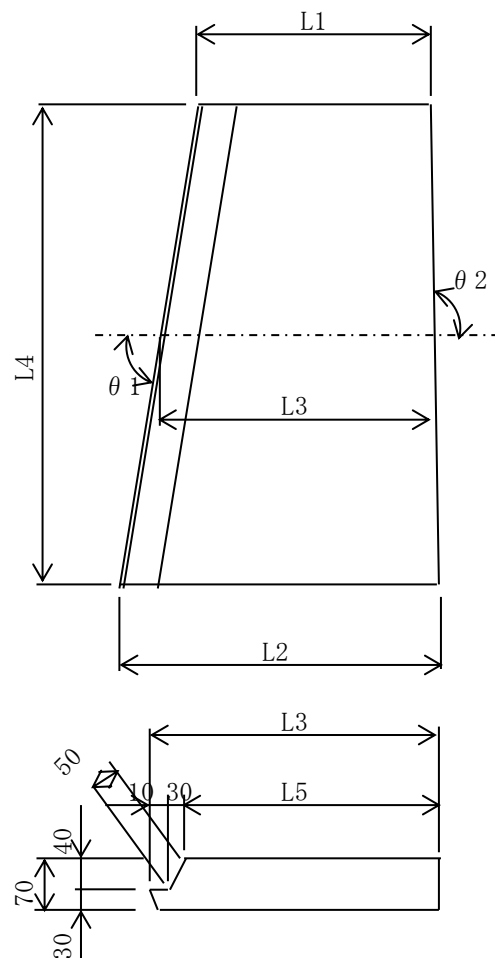

数値表

タイプ	L1	L2	L3	L4	L5	$\theta 1$	$\theta 2$
E-3	658	565	611.5	1134	571.5	90° 00' 00"	85° 18' 00"

PC板断面積

$$A = 0.6115 \times 0.070 - 1/2 \times (0.010 + 0.040) \times 0.040 = 0.0418 \text{ m}^2$$

型枠周長

$$L = 0.050 + 0.010 + 0.030 + 0.070 = 0.160 \text{ m}$$

1) PC板 (B=611.5mm, L=1134mm, t=70mm)

N= 1 枚

2) コンクリート ($\sigma_{ck} = 50 \text{ N/mm}^2$)

$$V = 0.0418 \times 1.134 = 0.047 \text{ m}^3/\text{枚}$$

$$\Sigma V = 0.047 \times 1 = 0.047 \text{ m}^3$$

3) PC板質量

$$W = 0.047 \times 2.5 \text{ t/m}^3 = 0.118 \text{ t/枚}$$

$$\Sigma W = 0.118 \times 1 = 0.118 \text{ t}$$

4) 型枠

(1) 側枠・端枠

$$A = 0.160 \times 1.134 + 0.0418 \times 2$$

$$+ 0.070 \times 1.134 \times (\text{cosec } 85^\circ 18' 00'' - 1) = 0.265 \text{ m}^2/\text{枚}$$

$$\Sigma A = 0.265 \times 1 = 0.265 \text{ m}^2$$

(2) 底枠

$$A = 0.6115 \times 1.134 = 0.693 \text{ m}^2/\text{枚}$$

$$\Sigma A = 0.693 \times 1 = 0.693 \text{ m}^2$$

5) 鉄筋 (SD345)

(単位: kg)

径	質 量	
	一枚当り	1橋当り
D10	$W_{2-1} = 2$	$W_{2-1} = 2$
D6	$W_{2-2} = 2$	$W_{2-2} = 2$
合 計	$\Sigma W_2 = 4$	$\Sigma W_2 = 4$

6) P C鋼材 (SWPD3L $\phi 2.9$)

鋼材長L1= 1.134 m 鋼材本数N= 8 本

$$\text{質量} W1 = 0.156 \text{ kg/m} \times 1.134 \times 8 = 1.415 \text{ kg/枚}$$

$$\Sigma W = 1.415 \times 1 = 1.415 \text{ kg}$$

(21) E-4 タイプ

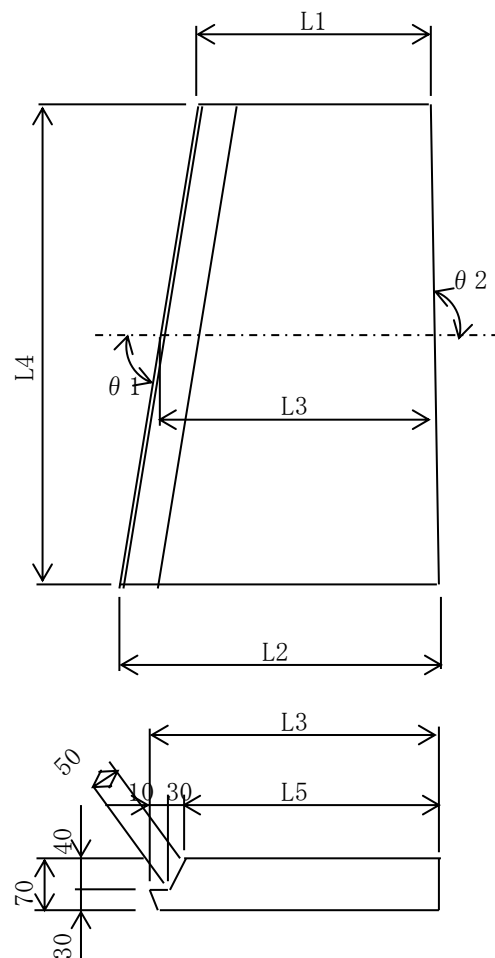

数値表

タイプ	L1	L2	L3	L4	L5	$\theta 1$	$\theta 2$
E-4	791	698	744.5	1134	704.5	90° 00' 00"	85° 18' 00"

PC板断面積

$$A = 0.7445 \times 0.070 - 1/2 \times (0.010 + 0.040) \times 0.040 = 0.0511 \text{ m}^2$$

型枠周長

$$L = 0.050 + 0.010 + 0.030 + 0.070 = 0.160 \text{ m}$$

1) PC板 (B=744.5mm, L=1134mm, t=70mm)

N= 1 枚

2) コンクリート ($\sigma_{ck} = 50 \text{ N/mm}^2$)

$$V = 0.0511 \times 1.134 = 0.058 \text{ m}^3/\text{枚}$$

$$\Sigma V = 0.058 \times 1 = 0.058 \text{ m}^3$$

3) PC板質量

$$W = 0.058 \times 2.5 \text{ t/m}^3 = 0.145 \text{ t/枚}$$

$$\Sigma W = 0.145 \times 1 = 0.145 \text{ t}$$

4) 型枠

(1) 側枠・端枠

$$A = 0.160 \times 1.134 + 0.0511 \times 2$$

$$+ 0.070 \times 1.134 \times (\text{cosec } 85^\circ 18' 00'' - 1) = 0.284 \text{ m}^2/\text{枚}$$

$$\Sigma A = 0.284 \times 1 = 0.284 \text{ m}^2$$

(2) 底枠

$$A = 0.7445 \times 1.134 = 0.844 \text{ m}^2/\text{枚}$$

$$\Sigma A = 0.844 \times 1 = 0.844 \text{ m}^2$$

5) 鉄筋 (SD345)

(単位 : kg)

径	質 量	
	一枚当り	1橋当り
D10	$W_{2-1} = 2$	$W_{2-1} = 2$
D6	$W_{2-2} = 3$	$W_{2-2} = 3$
合 計	$\Sigma W_2 = 5$	$\Sigma W_2 = 5$

6) PC鋼材 (SWPD3L $\phi 2.9$)

鋼材長L1= 1.134 m 鋼材本数N= 8 本

$$\text{質量} W_1 = 0.156 \text{ kg/m} \times 1.134 \times 8 = 1.415 \text{ kg/枚}$$

$$\Sigma W = 1.415 \times 1 = 1.415 \text{ kg}$$

(22) E-5 タイプ

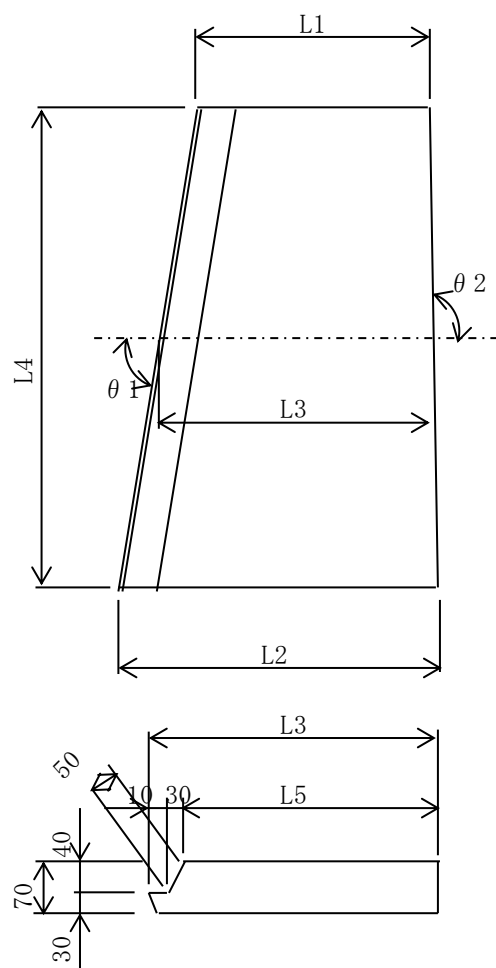

数値表

タイプ	L1	L2	L3	L4	L5	$\theta 1$	$\theta 2$
E-5	690	597	643.5	1134	603.5	90° 00' 00"	85° 18' 00"

PC板断面積

$$A = 0.6435 \times 0.070 - 1/2 \times (0.010 + 0.040) \times 0.040 = 0.0440 \text{ m}^2$$

型枠周長

$$L = 0.050 + 0.010 + 0.030 + 0.070 = 0.160 \text{ m}$$

1) PC板 (B=643.5mm, L=1134mm, t=70mm)

N= 1 枚

2) コンクリート ($\sigma_{ck} = 50 \text{ N/mm}^2$)

$$V = 0.0440 \times 1.134 = 0.050 \text{ m}^3/\text{枚}$$

$$\Sigma V = 0.050 \times 1 = 0.050 \text{ m}^3$$

3) PC板質量

$$W = 0.050 \times 2.5 \text{ t/m}^3 = 0.125 \text{ t/枚}$$

$$\Sigma W = 0.125 \times 1 = 0.125 \text{ t}$$

4) 型枠

(1) 側枠・端枠

$$A = 0.160 \times 1.134 + 0.0440 \times 2$$

$$+ 0.070 \times 1.134 \times (\text{cosec } 85^\circ 18' 00'' - 1) = 0.270 \text{ m}^2/\text{枚}$$

$$\Sigma A = 0.270 \times 1 = 0.270 \text{ m}^2$$

(2) 底枠

$$A = 0.6435 \times 1.134 = 0.730 \text{ m}^2/\text{枚}$$

$$\Sigma A = 0.730 \times 1 = 0.730 \text{ m}^2$$

5) 鉄筋 (SD345)

(単位: kg)

径	質 量	
	一枚当り	1橋当り
D10	$W_{2-1} = 2$	$W_{2-1} = 2$
D6	$W_{2-2} = 2$	$W_{2-2} = 2$
合 計	$\Sigma W_2 = 4$	$\Sigma W_2 = 4$

6) P C鋼材 (SWPD3L $\phi 2.9$)

鋼材長L1= 1.134 m 鋼材本数N= 8 本

$$\text{質量} W_1 = 0.156 \text{ kg/m} \times 1.134 \times 8 = 1.415 \text{ kg/枚}$$

$$\Sigma W = 1.415 \times 1 = 1.415 \text{ kg}$$

(23) E-6 タイプ

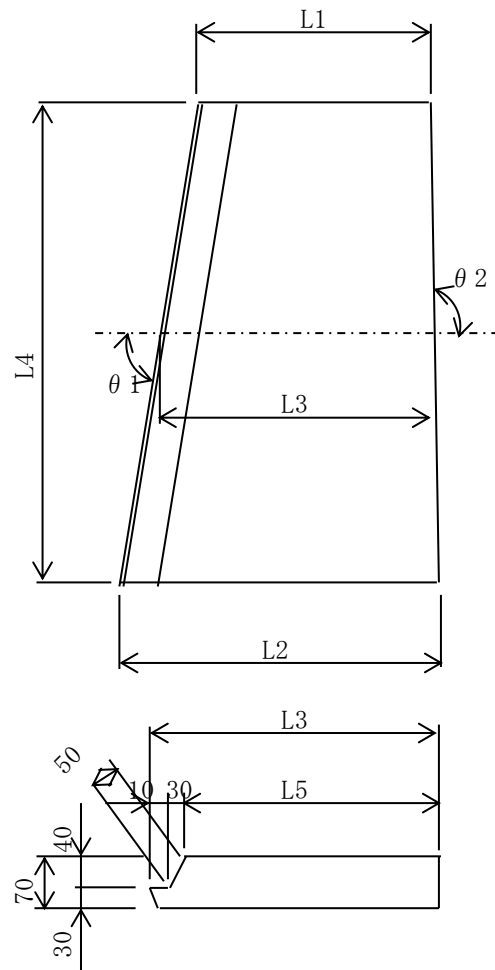

数値表

タイプ	L1	L2	L3	L4	L5	θ 1	θ 2
E-6	637	595	616	1138	576	90° 00' 00"	87° 52' 00"

PC板断面積

$$A = 0.616 \times 0.070 - 1/2 \times (0.010 + 0.040) \times 0.040 = 0.0421 \text{ m}^2$$

型枠周長

$$L = 0.050 + 0.010 + 0.030 + 0.070 = 0.160 \text{ m}$$

1) PC板 (B=616mm, L=1138mm, t=70mm)

N= 1 枚

2) コンクリート ($\sigma_{ck} = 50 \text{ N/mm}^2$)

$$\begin{aligned} V &= 0.0421 \times 1.138 &= 0.048 \text{ m}^3/\text{枚} \\ \Sigma V &= 0.048 \times 1 &= 0.048 \text{ m}^3 \end{aligned}$$

3) PC板質量

$$\begin{aligned} W &= 0.048 \times 2.5 \text{ t/m}^3 &= 0.120 \text{ t/枚} \\ \Sigma W &= 0.120 \times 1 &= 0.120 \text{ t} \end{aligned}$$

4) 型枠

(1) 側枠・端枠

$$\begin{aligned} A &= 0.160 \times 1.138 + 0.0421 \times 2 \\ &+ 0.070 \times 1.138 \times ((\text{cosec } 87^\circ 52' 00'') - 1) &= 0.266 \text{ m}^2/\text{枚} \\ \Sigma A &= 0.266 \times 1 &= 0.266 \text{ m}^2 \end{aligned}$$

(2) 底枠

$$\begin{aligned} A &= 0.6160 \times 1.138 &= 0.701 \text{ m}^2/\text{枚} \\ \Sigma A &= 0.701 \times 1 &= 0.701 \text{ m}^2 \end{aligned}$$

5) 鉄筋 (SD345)

(単位 : kg)

径	質 量	
	一枚当り	1橋当り
D10	$W_{2-1} = 2$	$W_{2-1} = 2$
D6	$W_{2-2} = 2$	$W_{2-2} = 2$
合 計	$\Sigma W_2 = 4$	$\Sigma W_2 = 4$

6) P C鋼材 (SWPD3L $\phi 2.9$)

鋼材長L1= 1.138 m 鋼材本数N= 8 本

$$\begin{aligned} \text{質量}W1 &= 0.156 \text{ kg/m} \times 1.138 \times 8 &= 1.420 \text{ kg/枚} \\ \Sigma W &= 1.420 \times 1 &= 1.420 \text{ kg} \end{aligned}$$

(24) E-7 タイプ

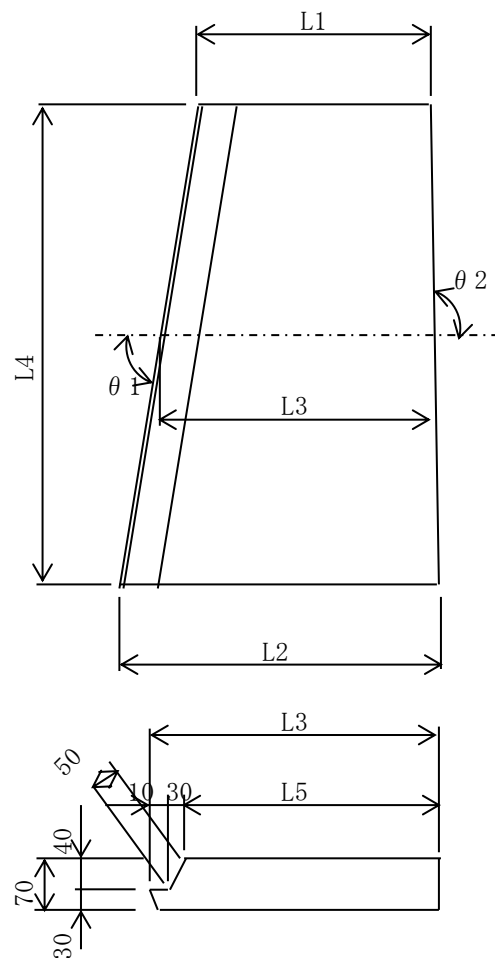

数値表

タイプ	L1	L2	L3	L4	L5	θ 1	θ 2
E-7	704	662	683	1138	643	90° 00' 00"	87° 52' 00"

PC板断面積

$$A = 0.683 \times 0.070 - 1/2 \times (0.010 + 0.040) \times 0.040 = 0.0468 \text{ m}^2$$

型枠周長

$$L = 0.050 + 0.010 + 0.030 + 0.070 = 0.160 \text{ m}$$

1) PC板 (B=683mm, L=1138mm, t=70mm)

N= 1 枚

2) コンクリート ($\sigma_{ck} = 50 \text{ N/mm}^2$)

$$V = 0.0468 \times 1.138 = 0.053 \text{ m}^3/\text{枚}$$

$$\Sigma V = 0.053 \times 1 = 0.053 \text{ m}^3$$

3) PC板質量

$$W = 0.053 \times 2.5 \text{ t/m}^3 = 0.133 \text{ t/枚}$$

$$\Sigma W = 0.133 \times 1 = 0.133 \text{ t}$$

4) 型枠

(1) 側枠・端枠

$$A = 0.160 \times 1.138 + 0.0468 \times 2$$

$$+ 0.070 \times 1.138 \times (\text{cosec } 87^\circ 52' 00'') - 1) = 0.276 \text{ m}^2/\text{枚}$$

$$\Sigma A = 0.276 \times 1 = 0.276 \text{ m}^2$$

(2) 底枠

$$A = 0.683 \times 1.138 = 0.777 \text{ m}^2/\text{枚}$$

$$\Sigma A = 0.777 \times 1 = 0.777 \text{ m}^2$$

5) 鉄筋 (SD345)

(単位 : kg)

径	質 量	
	一枚当り	1橋当り
D10	$W_{2-1} = 2$	$W_{2-1} = 2$
D6	$W_{2-2} = 2$	$W_{2-2} = 2$
合 計	$\Sigma W_2 = 4$	$\Sigma W_2 = 4$

6) P C 鋼材 (SWPD3L $\phi 2.9$)

鋼材長L1= 1.138 m 鋼材本数N= 8 本

$$\text{質量} W_1 = 0.156 \text{ kg/m} \times 1.138 \times 8 = 1.420 \text{ kg/枚}$$

$$\Sigma W = 1.420 \times 1 = 1.420 \text{ kg}$$

(25) E-8 タイプ

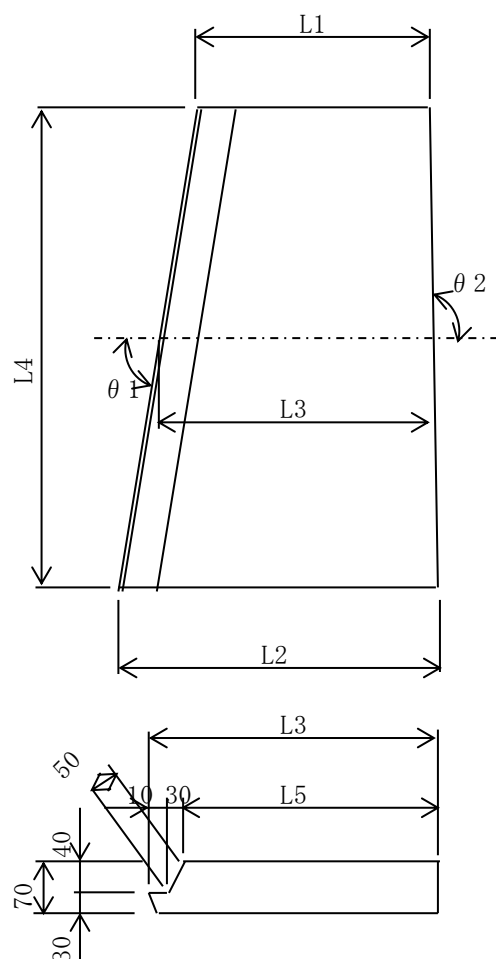

数值表

タイプ	L1	L2	L3	L4	L5	$\theta 1$	$\theta 2$
E-8	771	729	750	1138	710	90° 00' 00"	87° 52' 00"

PC板断面積

$$A = 0.75 \times 0.070 - 1/2 \times (0.010 + 0.040) \times 0.040 = 0.0515 \text{ m}^2$$

型枠周長

$$L = 0.050 + 0.010 + 0.030 + 0.070 = 0.160 \text{ m}$$

1) PC板 (B=750mm, L=1138mm, t=70mm)

N= 1 枚

2) コンクリート ($\sigma_{ck} = 50 \text{ N/mm}^2$)

$$V = 0.0515 \times 1.138 = 0.059 \text{ m}^3/\text{枚}$$

$$\Sigma V = 0.059 \times 1 = 0.059 \text{ m}^3$$

3) PC板質量

$$W = 0.059 \times 2.5 \text{ t/m}^3 = 0.148 \text{ t/枚}$$

$$\Sigma W = 0.148 \times 1 = 0.148 \text{ t}$$

4) 型枠

(1) 側枠・端枠

$$A = 0.160 \times 1.138 + 0.0515 \times 2$$

$$+ 0.070 \times 1.138 \times (\text{cosec } 87^\circ 52' 00'' - 1) = 0.285 \text{ m}^2/\text{枚}$$

$$\Sigma A = 0.285 \times 1 = 0.285 \text{ m}^2$$

(2) 底枠

$$A = 0.750 \times 1.138 = 0.854 \text{ m}^2/\text{枚}$$

$$\Sigma A = 0.854 \times 1 = 0.854 \text{ m}^2$$

5) 鉄筋 (SD345)

(単位: kg)

径	質 量	
	一枚当り	1橋当り
D10	$W_{2-1} = 2$	$W_{2-1} = 2$
D6	$W_{2-2} = 3$	$W_{2-2} = 3$
合 計	$\Sigma W_2 = 5$	$\Sigma W_2 = 5$

6) PC鋼材 (SWPD3L $\phi 2.9$)

鋼材長L1= 1.138 m 鋼材本数N= 8 本

$$\text{質量} W_1 = 0.156 \text{ kg/m} \times 1.138 \times 8 = 1.420 \text{ kg/枚}$$

$$\Sigma W = 1.420 \times 1 = 1.420 \text{ kg}$$

(26) F-1 タイプ

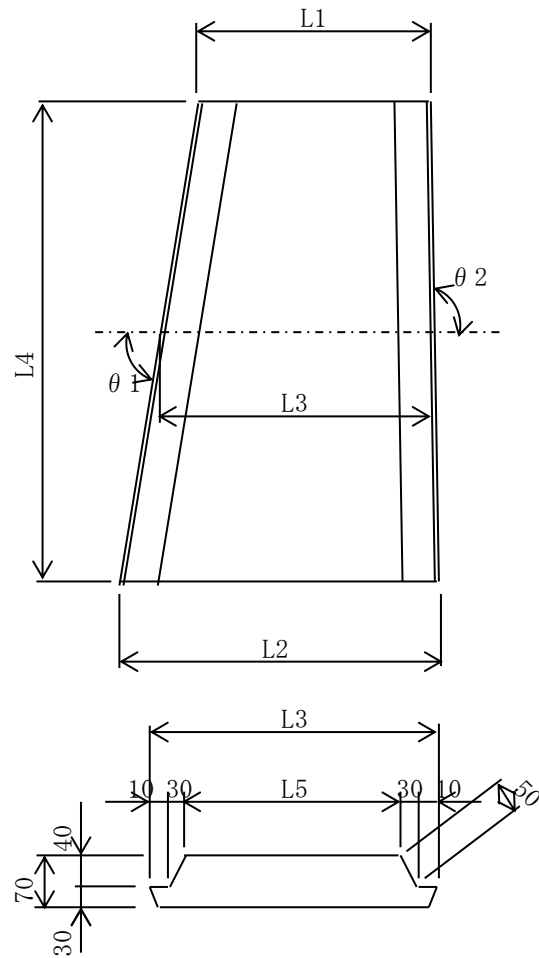

数値表

タイプ	L1	L2	L3	L4	L5	θ 1	θ 2
F-1	759	714	736.5	1135	656.5	87° 44' 00"	90° 00' 00"

PC板断面積

$$A = 0.737 \times 0.070 - \frac{1}{2} \times (0.010 + 0.040) \times 0.040 \times 2 = 0.0496 \text{ m}^2$$

型枠周長

$$L = (0.050 + 0.010 + 0.030) \times 2 = 0.180 \text{ m}$$

1) PC板 (B=736.5mm, L=1135mm, t=70mm)

N= 1 枚

2) コンクリート ($\sigma_{ck} = 50 \text{ N/mm}^2$)

$$V = 0.0496 \times 1.135 = 0.056 \text{ m}^3/\text{枚}$$

$$\Sigma V = 0.056 \times 1 = 0.056 \text{ m}^3$$

3) PC板質量

$$W = 0.056 \times 2.5 \text{ t/m}^3 = 0.140 \text{ t/枚}$$

$$\Sigma W = 0.140 \times 1 = 0.140 \text{ t}$$

4) 型枠

(1) 側枠・端枠

$$A = 0.180 \times 1.135 + 0.0496 \times 2$$

$$+ 0.070 \times 1.135 \times (\text{cosec } 87^\circ 44' 00'' - 1) = 0.304 \text{ m}^2/\text{枚}$$

$$\Sigma A = 0.304 \times 1 = 0.304 \text{ m}^2$$

(2) 底枠

$$A = 0.7365 \times 1.135 = 0.836 \text{ m}^2/\text{枚}$$

$$\Sigma A = 0.836 \times 1 = 0.836 \text{ m}^2$$

5) 鉄筋 (SD345)

(単位: kg)

径	質 量	
	一枚当り	1橋当り
D10	$W_{2-1} = 2$	$W_{2-1} = 2$
D6	$W_{2-2} = 2$	$W_{2-2} = 2$
合 計	$\Sigma W_2 = 4$	$\Sigma W_2 = 4$

6) PC鋼材 (SWPD3L $\phi 2.9$)

鋼材長L1= 1.135 m 鋼材本数N= 8 本

$$\text{質量} W1 = 0.156 \text{ kg/m} \times 1.135 \times 8 = 1.416 \text{ kg/枚}$$

$$\Sigma W = 1.416 \times 1 = 1.416 \text{ kg}$$

(27)F-2タイプ

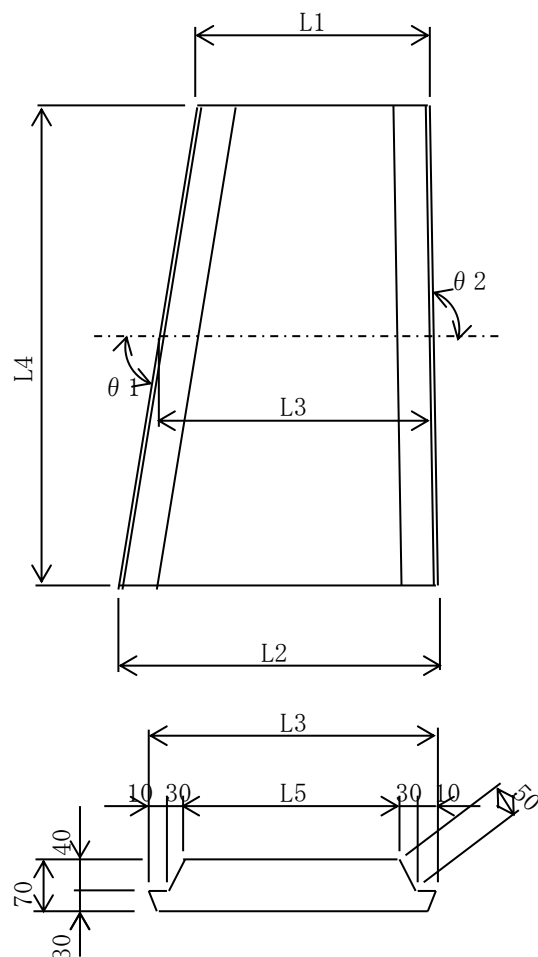

数値表

タイプ	L1	L2	L3	L4	L5	θ 1	θ 2
F-2	780	731	755.5	1134	675.5	87° 34' 00"	90° 00' 00"

PC板断面積

$$A = 0.7555 \times 0.070 - 1/2 \times (0.010 + 0.040) \times 0.040 \times 2 = 0.0509 \text{ m}^2$$

型枠周長

$$L = (0.050 + 0.010 + 0.030) \times 2 = 0.180 \text{ m}$$

1) PC板 (B=755.5mm, L=1134mm, t=70mm)

N= 1 枚

2) コンクリート ($\sigma_{ck} = 50 \text{ N/mm}^2$)

$$V = 0.0509 \times 1.134 = 0.058 \text{ m}^3/\text{枚}$$

$$\Sigma V = 0.058 \times 1 = 0.058 \text{ m}^3$$

3) PC板質量

$$W = 0.058 \times 2.5 \text{ t/m}^3 = 0.145 \text{ t/枚}$$

$$\Sigma W = 0.145 \times 1 = 0.145 \text{ t}$$

4) 型枠

(1) 側枠・端枠

$$A = 0.180 \times 1.134 + 0.0509 \times 2$$

$$+ 0.070 \times 1.134 \times (\text{cosec } 87^\circ 34' 00'' - 1) = 0.306 \text{ m}^2/\text{枚}$$

$$\Sigma A = 0.306 \times 1 = 0.306 \text{ m}^2$$

(2) 底枠

$$A = 0.7555 \times 1.134 = 0.857 \text{ m}^2/\text{枚}$$

$$\Sigma A = 0.857 \times 1 = 0.857 \text{ m}^2$$

5) 鉄筋 (SD345)

(単位: kg)

径	質 量	
	一枚当り	1橋当り
D10	$W_{2-1} = 2$	$W_{2-1} = 2$
D6	$W_{2-2} = 2$	$W_{2-2} = 2$
合 計	$\Sigma W_2 = 4$	$\Sigma W_2 = 4$

6) P C鋼材 (SWPD3L $\phi 2.9$)

鋼材長L1= 1.134 m 鋼材本数N= 8 本

$$\text{質量} W1 = 0.156 \text{ kg/m} \times 1.134 \times 8 = 1.415 \text{ kg/枚}$$

$$\Sigma W = 1.415 \times 1 = 1.415 \text{ kg}$$

(28) F-3タイプ

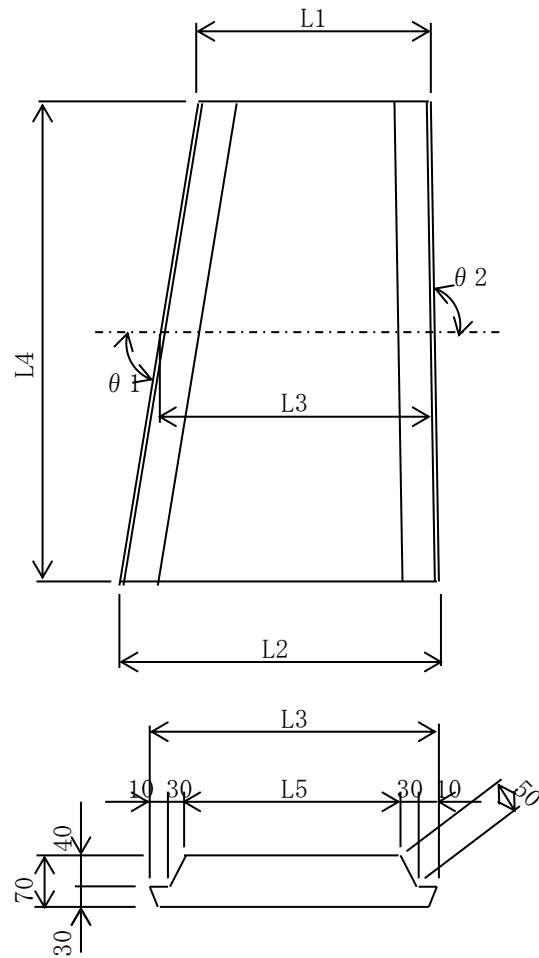

数値表

タイプ	L1	L2	L3	L4	L5	θ 1	θ 2
F-3	754	728	741	1138	661	88° 40' 00"	90° 00' 00"

PC板断面積

$$A = 0.741 \times 0.070 - 1/2 \times (0.010 + 0.040) \times 0.040 \times 2 = 0.0499 \text{ m}^2$$

型枠周長

$$L = (0.050 + 0.010 + 0.030) \times 2 = 0.180 \text{ m}$$

1) PC板 (B=741mm, L=1138mm, t=70mm)

N= 1 枚

2) コンクリート ($\sigma_{ck} = 50 \text{ N/mm}^2$)

$$V = 0.0499 \times 1.138 = 0.057 \text{ m}^3/\text{枚}$$

$$\Sigma V = 0.057 \times 1 = 0.057 \text{ m}^3$$

3) PC板質量

$$W = 0.057 \times 2.5 \text{ t/m}^3 = 0.143 \text{ t/枚}$$

$$\Sigma W = 0.143 \times 1 = 0.143 \text{ t}$$

4) 型枠

(1) 側枠・端枠

$$A = 0.180 \times 1.138 + 0.0499 \times 2$$

$$+ 0.070 \times 1.138 \times (\text{cosec } 88^\circ 40' 00'' - 1) = 0.305 \text{ m}^2/\text{枚}$$

$$\Sigma A = 0.305 \times 1 = 0.305 \text{ m}^2$$

(2) 底枠

$$A = 0.741 \times 1.138 = 0.843 \text{ m}^2/\text{枚}$$

$$\Sigma A = 0.843 \times 1 = 0.843 \text{ m}^2$$

5) 鉄筋 (SD345)

(単位 : kg)

径	質 量	
	一枚当り	1橋当り
D10	$W_{2-1} = 2$	$W_{2-1} = 2$
D6	$W_{2-2} = 2$	$W_{2-2} = 2$
合 計	$\Sigma W_2 = 4$	$\Sigma W_2 = 4$

6) P C 鋼材 (SWPD3L $\phi 2.9$)

鋼材長L1= 1.138 m 鋼材本数N= 8 本

$$\text{質量} W_1 = 0.156 \text{ kg/m} \times 1.138 \times 8 = 1.420 \text{ kg/枚}$$

$$\Sigma W = 1.420 \times 1 = 1.420 \text{ kg}$$

(29) G-1タイプ

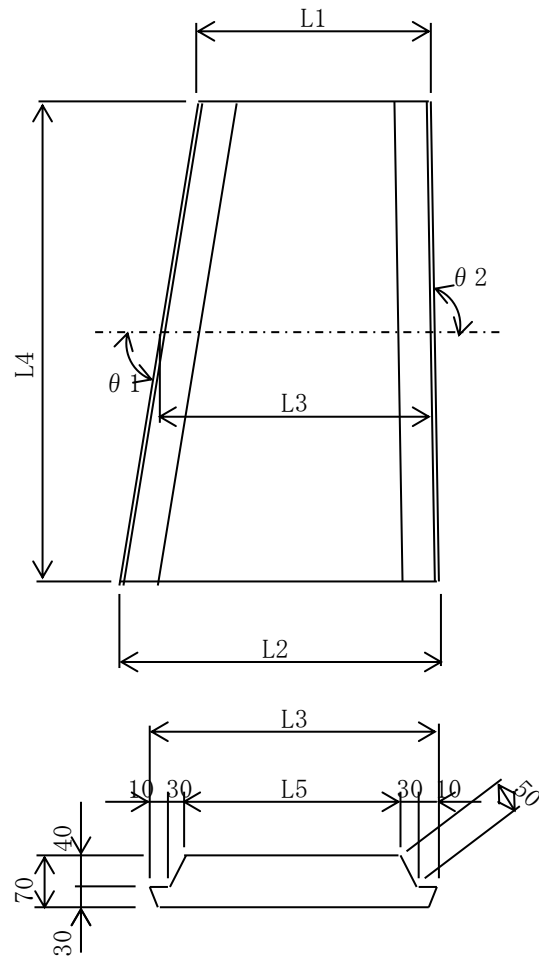

数値表

タイプ	L1	L2	L3	L4	L5	θ 1	θ 2
G-1	760	713	736.5	1135	656.5	90° 00' 00"	87° 39' 00"

PC板断面積

$$A = 0.7365 \times 0.070 - 1/2 \times (0.010 + 0.040) \times 0.040 \times 2 = 0.0496 \text{ m}^2$$

型枠周長

$$L = (0.050 + 0.010 + 0.030) \times 2 = 0.180 \text{ m}$$

1) PC板 (B=736.5mm, L=1135mm, t=70mm)

N= 1 枚

2) コンクリート ($\sigma_{ck} = 50 \text{ N/mm}^2$)

$$V = 0.0496 \times 1.135 = 0.056 \text{ m}^3/\text{枚}$$

$$\Sigma V = 0.056 \times 1 = 0.056 \text{ m}^3$$

3) PC板質量

$$W = 0.056 \times 2.5 \text{ t/m}^3 = 0.140 \text{ t/枚}$$

$$\Sigma W = 0.140 \times 1 = 0.140 \text{ t}$$

4) 型枠

(1) 側枠・端枠

$$A = 0.180 \times 1.135 + 0.0496 \times 2$$

$$+ 0.070 \times 1.135 \times (\text{cosec } 87^\circ 39' 00'' - 1) = 0.304 \text{ m}^2/\text{枚}$$

$$\Sigma A = 0.304 \times 1 = 0.304 \text{ m}^2$$

(2) 底枠

$$A = 0.7365 \times 1.135 = 0.836 \text{ m}^2/\text{枚}$$

$$\Sigma A = 0.836 \times 1 = 0.836 \text{ m}^2$$

5) 鉄筋 (SD345)

(単位: kg)

径	質 量	
	一枚当り	1橋当り
D10	$W_{2-1} = 2$	$W_{2-1} = 2$
D6	$W_{2-2} = 2$	$W_{2-2} = 2$
合 計	$\Sigma W_2 = 4$	$\Sigma W_2 = 4$

6) PC鋼材 (SWPD3L $\phi 2.9$)

鋼材長L1= 1.135 m 鋼材本数N= 8 本

$$\text{質量} W1 = 0.156 \text{ kg/m} \times 1.135 \times 8 = 1.416 \text{ kg/枚}$$

$$\Sigma W = 1.416 \times 1 = 1.416 \text{ kg}$$

(30) G-2タイプ

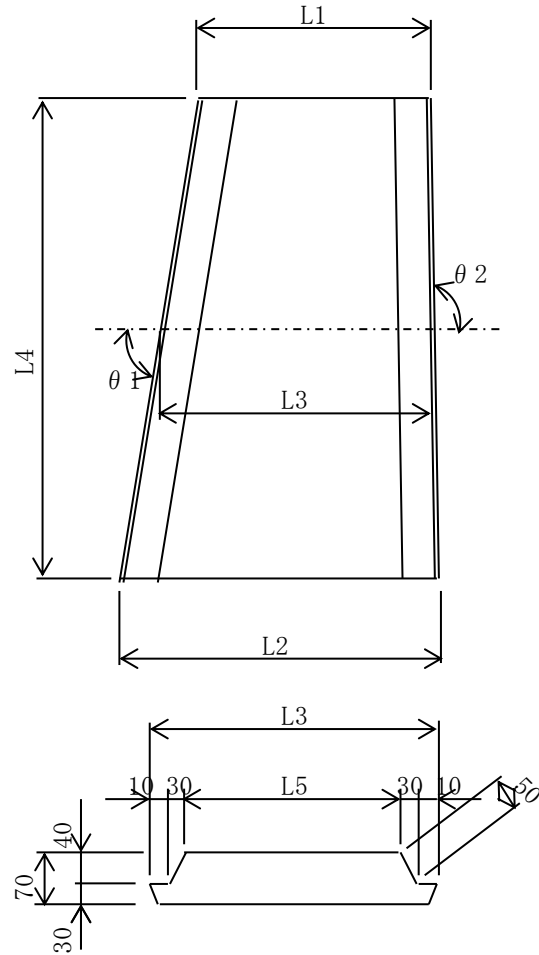

数値表

タイプ	L1	L2	L3	L4	L5	θ 1	θ 2
G-2	779	732	755.5	1134	675.5	90° 00' 00"	87° 39' 00"

PC板断面積

$$A = 0.7555 \times 0.070 - 1/2 \times (0.010 + 0.040) \times 0.040 \times 2 = 0.0509 \text{ m}^2$$

型枠周長

$$L = (0.050 + 0.010 + 0.030) \times 2 = 0.180 \text{ m}$$

1) PC板 (B=755.5mm, L=1134mm, t=70mm)

N= 1 枚

2) コンクリート ($\sigma_{ck} = 50 \text{ N/mm}^2$)

$$V = 0.0509 \times 1.134 = 0.058 \text{ m}^3/\text{枚}$$

$$\Sigma V = 0.058 \times 1 = 0.058 \text{ m}^3$$

3) PC板質量

$$W = 0.058 \times 2.5 \text{ t/m}^3 = 0.145 \text{ t/枚}$$

$$\Sigma W = 0.145 \times 1 = 0.145 \text{ t}$$

4) 型枠

(1) 側枠・端枠

$$A = 0.180 \times 1.134 + 0.0509 \times 2$$

$$+ 0.070 \times 1.134 \times (\text{cosec } 87^\circ 39' 00'' - 1) = 0.306 \text{ m}^2/\text{枚}$$

$$\Sigma A = 0.306 \times 1 = 0.306 \text{ m}^2$$

(2) 底枠

$$A = 0.7555 \times 1.134 = 0.857 \text{ m}^2/\text{枚}$$

$$\Sigma A = 0.857 \times 1 = 0.857 \text{ m}^2$$

5) 鉄筋 (SD345)

(単位 : kg)

径	質 量	
	一枚当り	1橋当り
D10	$W_{2-1} = 2$	$W_{2-1} = 2$
D6	$W_{2-2} = 2$	$W_{2-2} = 2$
合 計	$\Sigma W_2 = 4$	$\Sigma W_2 = 4$

6) P C 鋼材 (SWPD3L $\phi 2.9$)

鋼材長L1= 1.134 m 鋼材本数N= 8 本

$$\text{質量} W_1 = 0.156 \text{ kg/m} \times 1.134 \times 8 = 1.415 \text{ kg/枚}$$

$$\Sigma W = 1.415 \times 1 = 1.415 \text{ kg}$$

(31) G-3タイプ

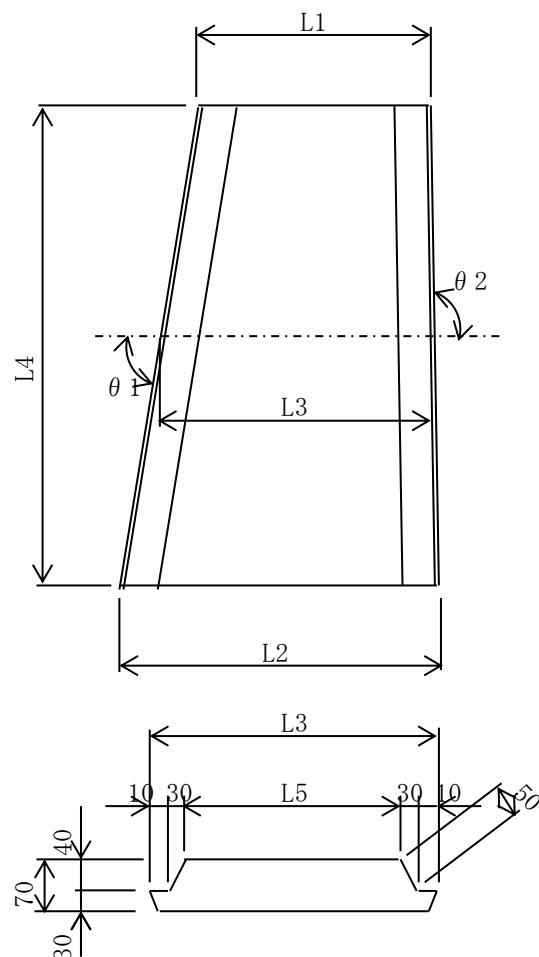

数値表

タイプ	L1	L2	L3	L4	L5	θ 1	θ 2
G-3	752	730	741	1138	661	90° 00' 00"	88° 56' 00"

PC板断面積

$$A = 0.741 \times 0.070 - 1/2 \times (0.010 + 0.040) \times 0.040 \times 2 = 0.0499 \text{ m}^2$$

型枠周長

$$L = (0.050 + 0.010 + 0.030) \times 2 = 0.180 \text{ m}$$

1) PC板 (B=741mm, L=1138mm, t=70mm)

N= 1 枚

2) コンクリート ($\sigma_{ck} = 50 \text{ N/mm}^2$)

$$\begin{aligned} V &= 0.0499 \times 1.138 &= 0.057 \text{ m}^3/\text{枚} \\ \Sigma V &= 0.057 \times 1 &= 0.057 \text{ m}^3 \end{aligned}$$

3) PC板質量

$$\begin{aligned} W &= 0.057 \times 2.5 \text{ t/m}^3 &= 0.143 \text{ t/枚} \\ \Sigma W &= 0.143 \times 1 &= 0.143 \text{ t} \end{aligned}$$

4) 型枠

(1) 側枠・端枠

$$\begin{aligned} A &= 0.180 \times 1.138 + 0.0499 \times 2 \\ &+ 0.070 \times 1.138 \times (\text{cosec } 88^\circ 56' 00'') - 1) &= 0.305 \text{ m}^2/\text{枚} \\ \Sigma A &= 0.305 \times 1 &= 0.305 \text{ m}^2 \end{aligned}$$

(2) 底枠

$$\begin{aligned} A &= 0.741 \times 1.138 &= 0.843 \text{ m}^2/\text{枚} \\ \Sigma A &= 0.843 \times 1 &= 0.843 \text{ m}^2 \end{aligned}$$

5) 鉄筋 (SD345)

(単位 : kg)

径	質 量	
	一枚当り	1橋当り
D10	$W_{2-1} = 2$	$W_{2-1} = 2$
D6	$W_{2-2} = 2$	$W_{2-2} = 2$
合 計	$\Sigma W_2 = 4$	$\Sigma W_2 = 4$

6) P C鋼材 (SWPD3L $\phi 2.9$)

鋼材長L1= 1.138 m 鋼材本数N= 8 本

$$\begin{aligned} \text{質量} W_1 &= 0.156 \text{ kg/m} \times 1.138 \times 8 &= 1.420 \text{ kg/枚} \\ \Sigma W &= 1.420 \times 1 &= 1.420 \text{ kg} \end{aligned}$$

(32) H-1タイプ

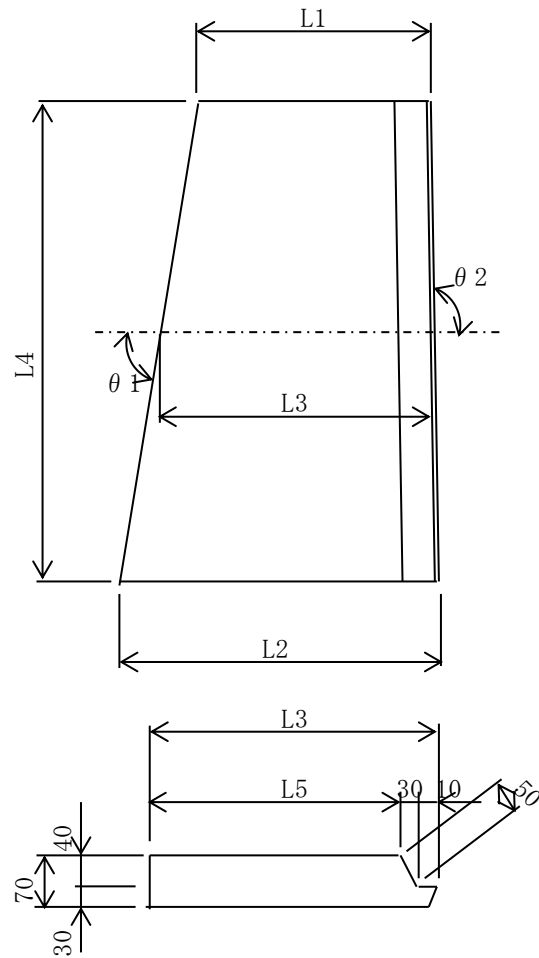

数値表

タイプ	L1	L2	L3	L4	L5	θ 1	θ 2
H-1	759	714	736.5	1135	696.5	85° 29' 00"	92° 16' 00"

PC板断面積

$$A = 0.7365 \times 0.070 - \frac{1}{2} \times (0.010 + 0.040) \times 0.040 = 0.0506 \text{ m}^2$$

型枠周長

$$L = 0.050 + 0.010 + 0.030 + 0.070 = 0.160 \text{ m}$$

1) PC板 (B=736.5mm, L=1135mm, t=70mm)

N= 1 枚

2) コンクリート ($\sigma_{ck}= 50 \text{ N/mm}^2$)

$$V = 0.0506 \times 1.135 = 0.057 \text{ m}^3/\text{枚}$$

$$\Sigma V = 0.057 \times 1 = 0.057 \text{ m}^3$$

3) PC板質量

$$W = 0.057 \times 2.5 \text{ t/m}^3 = 0.143 \text{ t/枚}$$

$$\Sigma W = 0.143 \times 1 = 0.143 \text{ t}$$

4) 型枠

(1) 側枠・端枠

$$A = 0.160 \times 1.135 + 0.0506 \times 2$$

$$+ 0.070 \times 1.135 \times (\text{cosec } 85^\circ 29' 00'') - 1)$$

$$+ 0.090 \times 1.135 \times (\text{cosec } 92^\circ 16' 00'') - 1) = 0.283 \text{ m}^2/\text{枚}$$

$$\Sigma A = 0.283 \times 1 = 0.283 \text{ m}^2$$

(2) 底枠

$$A = 0.7365 \times 1.135 = 0.836 \text{ m}^2/\text{枚}$$

$$\Sigma A = 0.836 \times 1 = 0.836 \text{ m}^2$$

5) 鉄筋 (SD345)

(単位: kg)

径	質 量	
	一枚当り	1橋当り
D10	$W_{2-1} = 2$	$W_{2-1} = 2$
D6	$W_{2-2} = 3$	$W_{2-2} = 3$
合 計	$\Sigma W_2 = 5$	$\Sigma W_2 = 5$

6) PC鋼材 (SWPD3L $\phi 2.9$)

鋼材長L1= 1.135 m 鋼材本数N= 8 本

$$\text{質量} W1 = 0.156 \text{ kg/m} \times 1.135 \times 8 = 1.416 \text{ kg/枚}$$

$$\Sigma W = 1.416 \times 1 = 1.416 \text{ kg}$$

(33) H-2タイプ

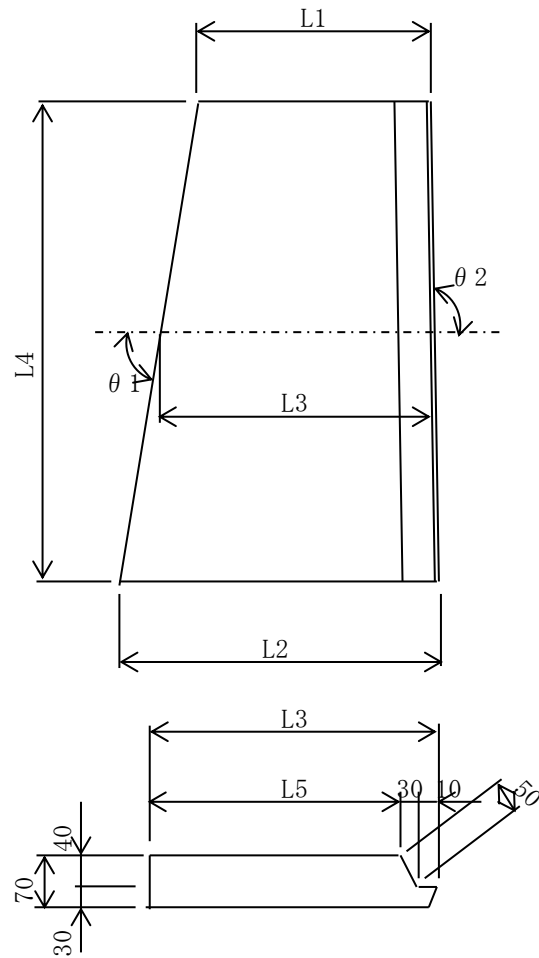

数値表

タイプ	L1	L2	L3	L4	L5	θ 1	θ 2
H-2	780	731	755.5	1134	715.5	85° 9' 00"	92° 26' 00"

PC板断面積

$$A = 0.7555 \times 0.070 - 1/2 \times (0.010 + 0.040) \times 0.040 = 0.0519 \text{ m}^2$$

型枠周長

$$L = 0.050 + 0.010 + 0.030 + 0.070 = 0.160 \text{ m}$$

1) PC板 (B=755.5mm, L=1134mm, t=70mm)

N= 1 枚

2) コンクリート ($\sigma_{ck} = 50 \text{ N/mm}^2$)

$$V = 0.0519 \times 1.134 = 0.059 \text{ m}^3/\text{枚}$$

$$\Sigma V = 0.059 \times 1 = 0.059 \text{ m}^3$$

3) PC板質量

$$W = 0.059 \times 2.5 \text{ t/m}^3 = 0.148 \text{ t/枚}$$

$$\Sigma W = 0.148 \times 1 = 0.148 \text{ t}$$

4) 型枠

(1) 側枠・端枠

$$A = 0.160 \times 1.134 + 0.0519 \times 2$$

$$+ 0.070 \times 1.134 \times (\text{cosec } 85^\circ 9' 00'' - 1)$$

$$+ 0.090 \times 1.134 \times (\text{cosec } 92^\circ 26' 00'' - 1) = 0.286 \text{ m}^2/\text{枚}$$

$$\Sigma A = 0.286 \times 1 = 0.286 \text{ m}^2$$

(2) 底枠

$$A = 0.7555 \times 1.134 = 0.857 \text{ m}^2/\text{枚}$$

$$\Sigma A = 0.857 \times 1 = 0.857 \text{ m}^2$$

5) 鉄筋 (SD345)

(単位: kg)

径	質 量	
	一枚当り	1橋当り
D10	$W_{2-1} = 2$	$W_{2-1} = 2$
D6	$W_{2-2} = 3$	$W_{2-2} = 3$
合 計	$\Sigma W_2 = 5$	$\Sigma W_2 = 5$

6) PC鋼材 (SWPD3L $\phi 2.9$)

鋼材長L1= 1.134 m 鋼材本数N= 8 本

$$\text{質量} W_1 = 0.156 \text{ kg/m} \times 1.134 \times 8 = 1.415 \text{ kg/枚}$$

$$\Sigma W = 1.415 \times 1 = 1.415 \text{ kg}$$

(34) H-3タイプ

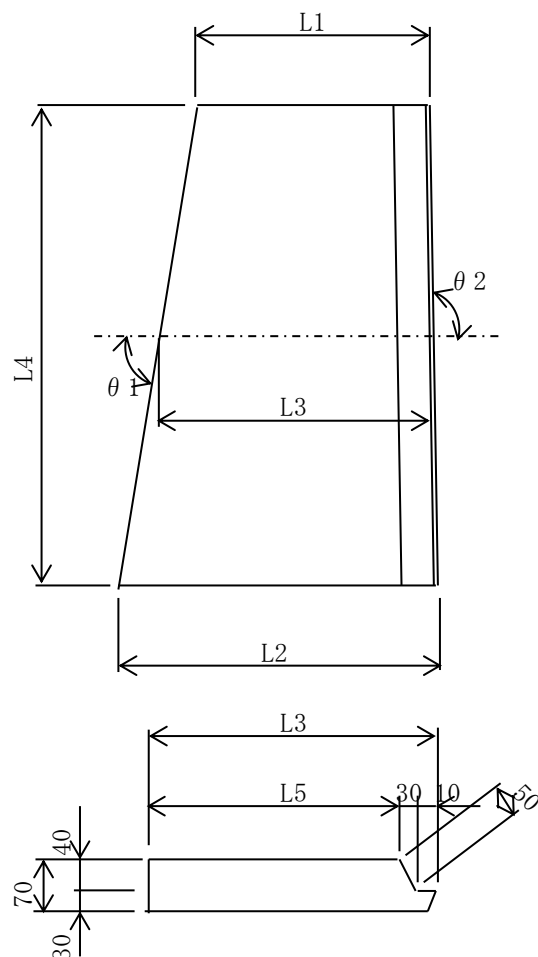

数値表

タイプ	L1	L2	L3	L4	L5	θ 1	θ 2
H-3	754	728	741	1138	701	87° 20' 00"	91° 20' 00"

PC板断面積

$$A = 0.741 \times 0.070 - 1/2 \times (0.010 + 0.040) \times 0.040 = 0.0509 \text{ m}^2$$

型枠周長

$$L = 0.050 + 0.010 + 0.030 + 0.070 = 0.160 \text{ m}$$

1) PC板 (B=741mm, L=1138mm, t=70mm)

N= 1 枚

2) コンクリート ($\sigma_{ck} = 50 \text{ N/mm}^2$)

$$V = 0.0509 \times 1.138 = 0.058 \text{ m}^3/\text{枚}$$

$$\Sigma V = 0.058 \times 1 = 0.058 \text{ m}^3$$

3) PC板質量

$$W = 0.058 \times 2.5 \text{ t/m}^3 = 0.145 \text{ t/枚}$$

$$\Sigma W = 0.145 \times 1 = 0.145 \text{ t}$$

4) 型枠

(1) 側枠・端枠

$$A = 0.160 \times 1.138 + 0.0509 \times 2$$

$$+ 0.070 \times 1.138 \times (\text{cosec } 87^\circ 20' 00'' - 1)$$

$$+ 0.090 \times 1.138 \times (\text{cosec } 91^\circ 20' 00'' - 1) = 0.284 \text{ m}^2/\text{枚}$$

$$\Sigma A = 0.284 \times 1 = 0.284 \text{ m}^2$$

(2) 底枠

$$A = 0.741 \times 1.138 = 0.843 \text{ m}^2/\text{枚}$$

$$\Sigma A = 0.843 \times 1 = 0.843 \text{ m}^2$$

5) 鉄筋 (SD345)

(単位: kg)

径	質 量	
	一枚当り	1橋当り
D10	$W_{2-1} = 2$	$W_{2-1} = 2$
D6	$W_{2-2} = 3$	$W_{2-2} = 3$
合 計	$\Sigma W_2 = 5$	$\Sigma W_2 = 5$

6) PC鋼材 (SWPD3L $\phi 2.9$)

鋼材長L1= 1.138 m 鋼材本数N= 8 本

$$\text{質量} W_1 = 0.156 \text{ kg/m} \times 1.138 \times 8 = 1.420 \text{ kg/枚}$$

$$\Sigma W = 1.420 \times 1 = 1.420 \text{ kg}$$

(35) I-1タイプ

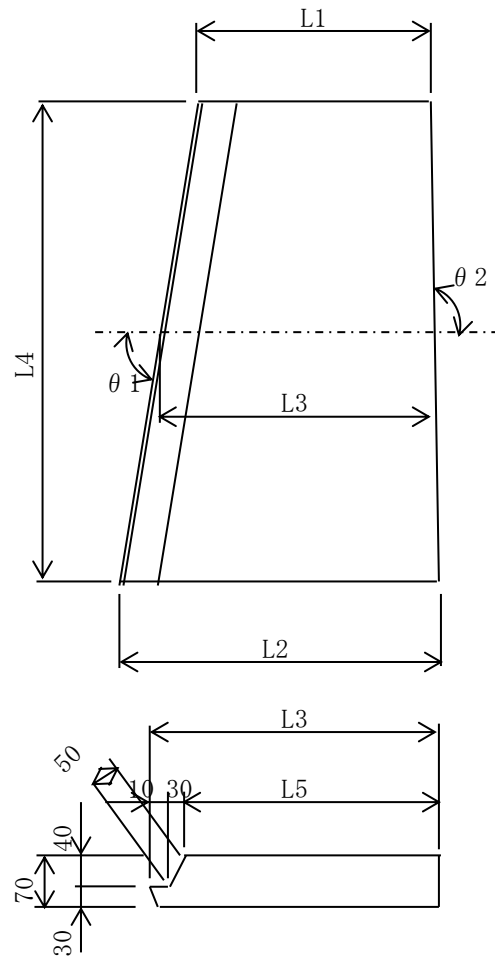

数値表

タイプ	L1	L2	L3	L4	L5	θ 1	θ 2
I-1	760	713	736.5	1135	696.5	92° 21' 00"	85° 18' 00"

PC板断面積

$$A = 0.7365 \times 0.070 - 1/2 \times (0.010 + 0.040) \times 0.040 = 0.0506 \text{ m}^2$$

型枠周長

$$L = 0.050 + 0.010 + 0.030 + 0.070 = 0.160 \text{ m}$$

1) PC板 (B=736.5mm, L=1135mm, t=70mm)

N= 1 枚

2) コンクリート ($\sigma_{ck} = 50 \text{ N/mm}^2$)

$$V = 0.0506 \times 1.135 = 0.057 \text{ m}^3/\text{枚}$$

$$\Sigma V = 0.057 \times 1 = 0.057 \text{ m}^3$$

3) PC板質量

$$W = 0.057 \times 2.5 \text{ t/m}^3 = 0.143 \text{ t/枚}$$

$$\Sigma W = 0.143 \times 1 = 0.143 \text{ t}$$

4) 型枠

(1) 側枠・端枠

$$A = 0.160 \times 1.135 + 0.0506 \times 2$$

$$+ 0.070 \times 1.135 \times (\text{cosec } 92^\circ 21' 00'' - 1)$$

$$+ 0.090 \times 1.135 \times (\text{cosec } 85^\circ 18' 00'' - 1) = 0.283 \text{ m}^2/\text{枚}$$

$$\Sigma A = 0.283 \times 1 = 0.283 \text{ m}^2$$

(2) 底枠

$$A = 0.7365 \times 1.135 = 0.836 \text{ m}^2/\text{枚}$$

$$\Sigma A = 0.836 \times 1 = 0.836 \text{ m}^2$$

5) 鉄筋 (SD345)

(単位: kg)

径	質 量	
	一枚当り	1橋当り
D10	$W_{2-1} = 2$	$W_{2-1} = 2$
D6	$W_{2-2} = 3$	$W_{2-2} = 3$
合 計	$\Sigma W_2 = 5$	$\Sigma W_2 = 5$

6) PC鋼材 (SWPD3L $\phi 2.9$)

鋼材長L1= 1.135 m 鋼材本数N= 8 本

$$\text{質量} W_1 = 0.156 \text{ kg/m} \times 1.135 \times 8 = 1.416 \text{ kg/枚}$$

$$\Sigma W = 1.416 \times 1 = 1.416 \text{ kg}$$

(36) I-2タイプ

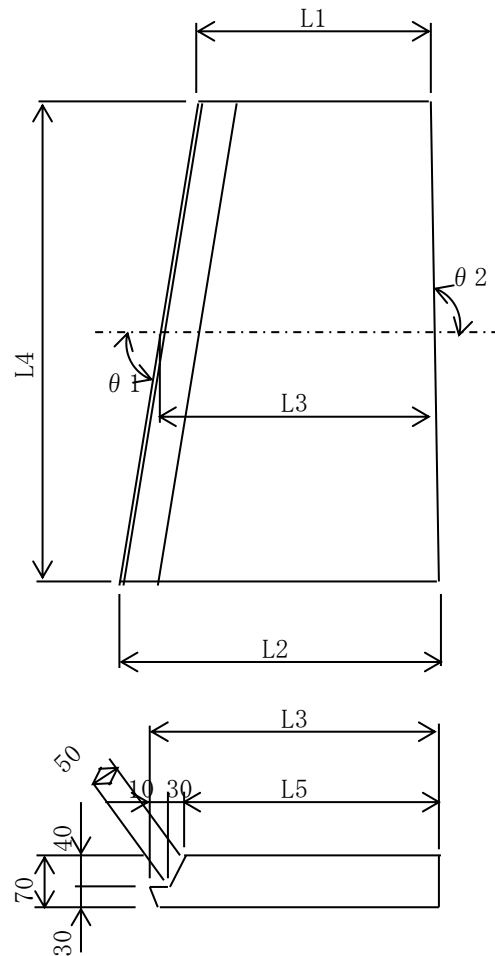

数値表

タイプ	L1	L2	L3	L4	L5	θ 1	θ 2
I-2	779	732	755.5	1134	715.5	92° 21' 00"	85° 18' 00"

PC板断面積

$$A = 0.7555 \times 0.070 - \frac{1}{2} \times (0.010 + 0.040) \times 0.040 = 0.0519 \text{ m}^2$$

型枠周長

$$L = 0.050 + 0.010 + 0.030 + 0.070 = 0.160 \text{ m}$$

1) PC板 (B=755.5mm, L=1134mm, t=70mm)

N= 1 枚

2) コンクリート ($\sigma_{ck} = 50 \text{ N/mm}^2$)

$$V = 0.0519 \times 1.134 = 0.059 \text{ m}^3/\text{枚}$$

$$\Sigma V = 0.059 \times 1 = 0.059 \text{ m}^3$$

3) PC板質量

$$W = 0.059 \times 2.5 \text{ t/m}^3 = 0.148 \text{ t/枚}$$

$$\Sigma W = 0.148 \times 1 = 0.148 \text{ t}$$

4) 型枠

(1) 側枠・端枠

$$A = 0.160 \times 1.134 + 0.0519 \times 2$$

$$+ 0.070 \times 1.134 \times (\text{cosec } 92^\circ 21' 00'') - 1)$$

$$+ 0.090 \times 1.134 \times (\text{cosec } 85^\circ 18' 00'') - 1) = 0.286 \text{ m}^2/\text{枚}$$

$$\Sigma A = 0.286 \times 1 = 0.286 \text{ m}^2$$

(2) 底枠

$$A = 0.7555 \times 1.134 = 0.857 \text{ m}^2/\text{枚}$$

$$\Sigma A = 0.857 \times 1 = 0.857 \text{ m}^2$$

5) 鉄筋 (SD345)

(単位: kg)

径	質 量	
	一枚当り	1橋当り
D10	$W_{2-1} = 2$	$W_{2-1} = 2$
D6	$W_{2-2} = 3$	$W_{2-2} = 3$
合 計	$\Sigma W_2 = 5$	$\Sigma W_2 = 5$

6) PC鋼材 (SWPD3L $\phi 2.9$)

鋼材長L1= 1.134 m 鋼材本数N= 8 本

$$\text{質量} W1 = 0.156 \text{ kg/m} \times 1.134 \times 8 = 1.415 \text{ kg/枚}$$

$$\Sigma W = 1.415 \times 1 = 1.415 \text{ kg}$$

(37) I-3タイプ

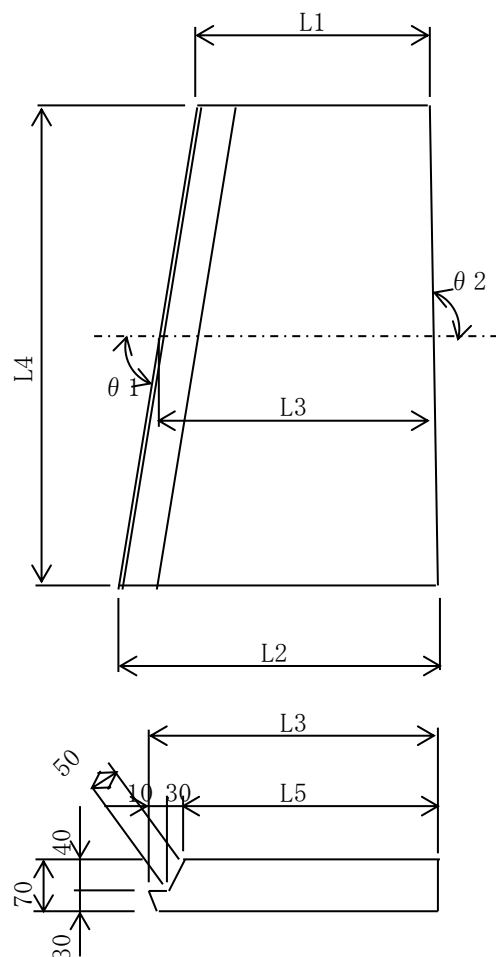

数値表

タイプ	L1	L2	L3	L4	L5	θ 1	θ 2
I-3	752	730	741	1138	701	91° 4' 00"	87° 52' 00"

PC板断面積

$$A = 0.741 \times 0.070 - 1/2 \times (0.010 + 0.040) \times 0.040 = 0.0509 \text{ m}^2$$

型枠周長

$$L = 0.050 + 0.010 + 0.030 + 0.070 = 0.160 \text{ m}$$

1) PC板 (B=741mm, L=1138mm, t=70mm)

N= 1 枚

2) コンクリート ($\sigma_{ck} = 50 \text{ N/mm}^2$)

$$V = 0.0509 \times 1.138 = 0.058 \text{ m}^3/\text{枚}$$

$$\Sigma V = 0.058 \times 1 = 0.058 \text{ m}^3$$

3) PC板質量

$$W = 0.058 \times 2.5 \text{ t/m}^3 = 0.145 \text{ t/枚}$$

$$\Sigma W = 0.145 \times 1 = 0.145 \text{ t}$$

4) 型枠

(1) 側枠・端枠

$$A = 0.160 \times 1.138 + 0.0509 \times 2$$

$$+ 0.070 \times 1.138 \times (\text{cosec } 91^\circ 4' 00'' - 1)$$

$$+ 0.090 \times 1.138 \times (\text{cosec } 87^\circ 52' 00'' - 1) = 0.284 \text{ m}^2/\text{枚}$$

$$\Sigma A = 0.284 \times 1 = 0.284 \text{ m}^2$$

(2) 底枠

$$A = 0.741 \times 1.138 = 0.843 \text{ m}^2/\text{枚}$$

$$\Sigma A = 0.843 \times 1 = 0.843 \text{ m}^2$$

5) 鉄筋 (SD345)

(単位: kg)

径	質 量	
	一枚当り	1橋当り
D10	$W_{2-1} = 2$	$W_{2-1} = 2$
D6	$W_{2-2} = 3$	$W_{2-2} = 3$
合 計	$\Sigma W_2 = 5$	$\Sigma W_2 = 5$

6) PC鋼材 (SWPD3L $\phi 2.9$)

鋼材長L1= 1.138 m 鋼材本数N= 8 本

$$\text{質量} W_1 = 0.156 \text{ kg/m} \times 1.138 \times 8 = 1.420 \text{ kg/枚}$$

$$\Sigma W = 1.420 \times 1 = 1.420 \text{ kg}$$

(38) J タイプ

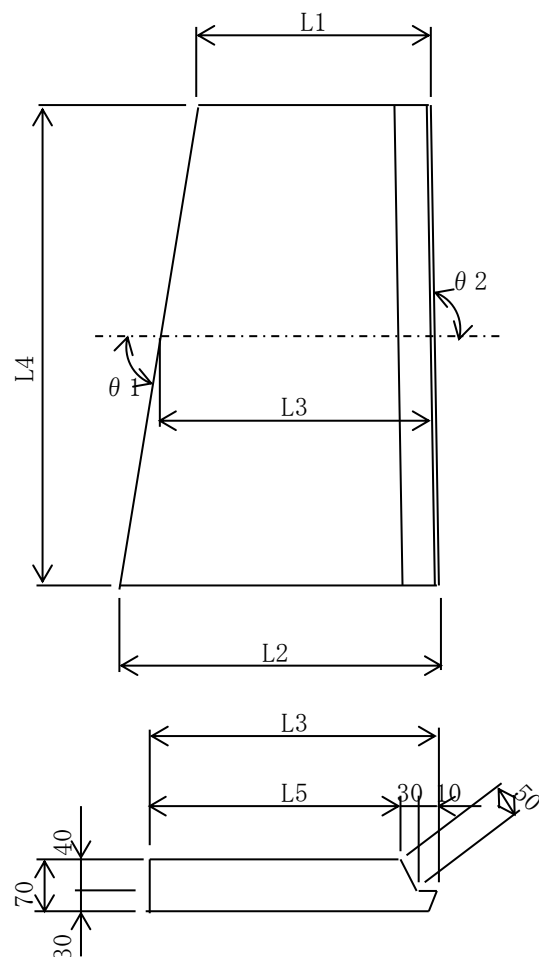

数値表

タイプ	L1	L2	L3	L4	L5	θ 1	θ 2
J	575	522	548.5	1138	508.5	87° 20' 00"	90° 00' 00"

PC板断面積

$$A = 0.5485 \times 0.070 - 1/2 \times (0.010 + 0.040) \times 0.040 = 0.0374 \text{ m}^2$$

型枠周長

$$L = 0.050 + 0.010 + 0.030 + 0.070 = 0.160 \text{ m}$$

1) PC板 (B=548.5mm, L=1138mm, t=70mm)

N= 1 枚

2) コンクリート ($\sigma_{ck} = 50 \text{ N/mm}^2$)

$$V = 0.0374 \times 1.138 = 0.043 \text{ m}^3/\text{枚}$$

$$\Sigma V = 0.043 \times 1 = 0.043 \text{ m}^3$$

3) PC板質量

$$W = 0.043 \times 2.5 \text{ t/m}^3 = 0.108 \text{ t/枚}$$

$$\Sigma W = 0.108 \times 1 = 0.108 \text{ t}$$

4) 型枠

(1) 側枠・端枠

$$A = 0.160 \times 1.138 + 0.0374 \times 2$$

$$+ 0.070 \times 1.138 \times (\text{cosec } 87^\circ 20' 00'' - 1) = 0.257 \text{ m}^2/\text{枚}$$

$$\Sigma A = 0.257 \times 1 = 0.257 \text{ m}^2$$

(2) 底枠

$$A = 0.5485 \times 1.138 = 0.624 \text{ m}^2/\text{枚}$$

$$\Sigma A = 0.624 \times 1 = 0.624 \text{ m}^2$$

5) 鉄筋 (SD345)

(単位: kg)

径	質 量	
	一枚当り	1橋当り
D10	$W_{2-1} = 2$	$W_{2-1} = 2$
D6	$W_{2-2} = 2$	$W_{2-2} = 2$
合 計	$\Sigma W_2 = 4$	$\Sigma W_2 = 4$

6) PC鋼材 (SWPD3L $\phi 2.9$)

鋼材長L1= 1.138 m 鋼材本数N= 6 本

$$\text{質量} W_1 = 0.156 \text{ kg/m} \times 1.138 \times 6 = 1.065 \text{ kg/枚}$$

$$\Sigma W = 1.065 \times 1 = 1.065 \text{ kg}$$

(39) K タイプ

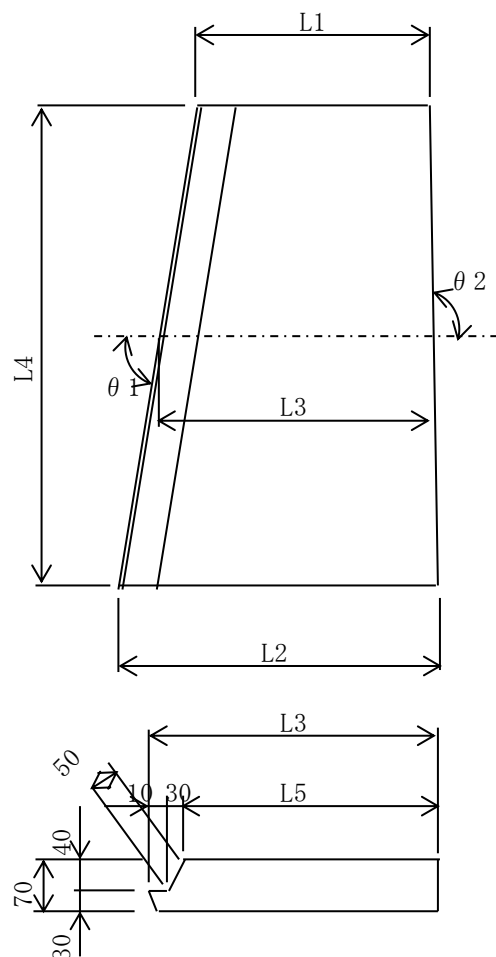

数値表

タイプ	L1	L2	L3	L4	L5	θ 1	θ 2
K	570	527	548.5	1138	508.5	90° 00' 00"	87° 52' 00"

PC板断面積

$$A = 0.5485 \times 0.070 - 1/2 \times (0.010 + 0.040) \times 0.040 = 0.0374 \text{ m}^2$$

型枠周長

$$L = 0.050 + 0.010 + 0.030 + 0.070 = 0.160 \text{ m}$$

1) PC板 (B=548.5mm, L=1138mm, t=70mm)

N= 1 枚

2) コンクリート ($\sigma_{ck} = 50 \text{ N/mm}^2$)

$$V = 0.0374 \times 1.138 = 0.043 \text{ m}^3/\text{枚}$$

$$\Sigma V = 0.043 \times 1 = 0.043 \text{ m}^3$$

3) PC板質量

$$W = 0.043 \times 2.5 \text{ t/m}^3 = 0.108 \text{ t/枚}$$

$$\Sigma W = 0.108 \times 1 = 0.108 \text{ t}$$

4) 型枠

(1) 側枠・端枠

$$A = 0.160 \times 1.138 + 0.0374 \times 2$$

$$+ 0.070 \times 1.138 \times (\text{cosec } 87^\circ 52' 00'' - 1) = 0.257 \text{ m}^2/\text{枚}$$

$$\Sigma A = 0.257 \times 1 = 0.257 \text{ m}^2$$

(2) 底枠

$$A = 0.5485 \times 1.138 = 0.624 \text{ m}^2/\text{枚}$$

$$\Sigma A = 0.624 \times 1 = 0.624 \text{ m}^2$$

5) 鉄筋 (SD345)

(単位: kg)

径	質 量	
	一枚当り	1橋当り
D10	$W_{2-1} = 2$	$W_{2-1} = 2$
D6	$W_{2-2} = 2$	$W_{2-2} = 2$
合 計	$\Sigma W_2 = 4$	$\Sigma W_2 = 4$

6) PC鋼材 (SWPD3L $\phi 2.9$)

鋼材長L1= 1.138 m 鋼材本数N= 6 本

$$\text{質量} W1 = 0.156 \text{ kg/m} \times 1.138 \times 6 = 1.065 \text{ kg/枚}$$

$$\Sigma W = 1.065 \times 1 = 1.065 \text{ kg}$$

(40) 据付工

1) PC板敷設長

GE11-GE12

G1-G2	L1	=	$1*12+0.845+0.845+0.01*2$	=	13.710	m
G2-G3	L2	=	$1*11+0.7365+0.7355+0.7355+0.7365+0.1*2+0.2*2$	=	14.544	m
G3-G4	L3	=	$1*12+0.602+0.602+0.01*2$	=	13.224	m
G4-G5	L4	=	$1*13+0.73+0.73+0.01*2$	=	14.480	m
G5-G6	L5	=	$1*13+0.859+0.859+0.01*2$	=	14.738	m
	$\Sigma L1$	=		=	70.696	m

GE21-GE22

G1-G2	L1	=	$1*14+0.8785+0.8785+0.01*2$	=	15.777	m
G2-G3	L2	=	$1*14+0.7455+0.7455+0.01*2$	=	15.511	m
G3-G4	L3	=	$1*14+0.8785*2+0.01*2$	=	15.777	m
G4-G5	L4	=	$1*13+0.7545*2+0.7555*2+0.01*2+0.02*2$	=	16.080	m
G5-G6	L5	=	$15+0.6445*2+0.01*2$	=	16.309	m
	$\Sigma L2$	=		=	79.454	m

GE31-GE32

G1-G2	L1	=	$1*11+0.74*2+0.741*2+0.01*2+0.02*2$	=	14.022	m
G2-G3	L2	=	$1*13+0.5495*2+0.01*2$	=	14.119	m
G3-G4	L3	=	$1*13+0.6165*2+0.01*2$	=	14.253	m
G4-G5	L4	=	$1*13+0.684*2+0.01*2$	=	14.388	m
G5-G6	L5	=	$1*13+0.751*2+0.01*2$	=	14.522	m
	$\Sigma L3$	=		=	71.304	m
	$\Sigma L3$	=	$\Sigma L1 + \Sigma L2 + \Sigma L3$	=	221.454	m

2) PC板敷設面積

$$A = 70.696 \times 1.135 + 79.454 \times 1.134 + 71.304 \times 1.138 = 251.485 \text{ m}^2$$

3) ジョイントフィラー (ウレタンフォーム 15mm×20mm)

$$L = 221.454 \times 2 = 442.908 \text{ m}$$

4) PC板切欠き部跡埋材 (無収縮モルタル)

$$V = 0.010 \times 0.090 \times 442.908 = 0.399 \text{ m}^3$$

5) 継目シール材 (無収縮モルタル)

a シール材延長

$$L = 1.135 \times (74 - 5) + 1.134 \times (82 - 5) + 1.138 \times (75 - 5) = 245.293 \text{ m}$$

b 無収縮モルタル

$$\Sigma V = 1/2 \times (0.044 + 0.020) \times 0.015 \times 245.293 = 0.118 \text{ m}^3$$

接合部工

接合部の橋軸方向平均長はGCL線上の長さとする

1. コンクリート $\sigma_{ck} = 36 \text{ N/mm}^2$

E1側

$$L_{GCL} = 0.500 \text{ m}$$

$$\begin{array}{l} \text{GE12幅} \quad \text{B1} = 9.400 \times \sin \alpha = 9.400 \text{ m} \\ \text{E1幅} \quad \text{B2} = 9.400 \times \sin \alpha = 9.400 \text{ m} \end{array}$$

(α は着目セクションとGCLラインとの交角)

$$\begin{array}{l} \text{平均幅} \quad \text{B} = 9.400 \text{ m} \\ \quad \quad \quad \text{V1} = 9.400 \times 0.500 \times 0.950 \\ \quad \quad \quad = 4.465 \text{ m}^3 \end{array}$$

E2側

$$L_{GCL} = 0.500 \text{ m}$$

$$\begin{array}{l} \text{E2幅} \quad \text{B1} = 9.400 \times \sin \alpha = 9.400 \text{ m} \\ \text{GE21幅} \quad \text{B2} = 9.400 \times \sin \alpha = 9.400 \text{ m} \end{array}$$

(α は着目セクションとGCLラインとの交角)

$$\begin{array}{l} \text{平均幅} \quad \text{B} = 9.400 \text{ m} \\ \quad \quad \quad \text{V2} = 9.400 \times 0.500 \times 0.950 \\ \quad \quad \quad = 4.465 \text{ m}^3 \end{array}$$

E3側

$$L_{GCL} = 0.500 \text{ m}$$

$$\begin{array}{l} \text{GE22幅} \quad \text{B1} = 9.341 \times \sin \alpha = 9.341 \text{ m} \\ \text{E3幅} \quad \text{B2} = 9.336 \times \sin \alpha = 9.336 \text{ m} \end{array}$$

(α は着目セクションとGCLラインとの交角)

$$\begin{array}{l} \text{平均幅} \quad \text{B} = 9.339 \text{ m} \\ \quad \quad \quad \text{V3} = 9.339 \times 0.500 \times 0.950 \\ \quad \quad \quad = 4.436 \text{ m}^3 \end{array}$$

E4側

$$L_{GCL} = 0.500 \quad m$$

$$\begin{array}{l} \text{E4幅} \\ \text{GE31幅} \end{array} \quad \begin{array}{l} B1 \\ B2 \end{array} = \begin{array}{l} 9.244 \\ 9.239 \end{array} \times \sin \alpha = \begin{array}{l} 9.244 \\ 9.239 \end{array} \quad m$$

(α は着目セクションとGCLラインとの交角)

$$\text{平均幅} \quad B = 9.242 \quad m$$

$$V4 = 9.242 \times 0.500 \times 0.950$$

$$= 4.390 \quad m^3$$

$$\Sigma V = 17.756 \quad m^3$$

2. 型枠

E1側

側枠

$$\begin{array}{l} A1 \\ = \end{array} = \begin{array}{l} 0.950 \\ 0.950 \end{array} \times \begin{array}{l} 2 \\ m^2 \end{array} \times 0.500 \quad (\text{橋軸方向平均長で算出})$$

底枠

$$\begin{array}{l} A2 \\ = \end{array} = \begin{array}{l} 0.500 \\ 4.708 \end{array} \times \begin{array}{l} 9.400 \\ m^2 \end{array} \times 1.00180$$

端枠

$$\begin{array}{l} A3 \\ = \end{array} = \begin{array}{l} 0.050 \\ 0.470 \end{array} \times \begin{array}{l} 9.400 \\ m^2 \end{array}$$

E2側

側枠

$$\begin{array}{l} A1 \\ = \end{array} = \begin{array}{l} 0.950 \\ 0.950 \end{array} \times \begin{array}{l} 2 \\ m^2 \end{array} \times 0.500 \quad (\text{橋軸方向平均長で算出})$$

底枠

$$\begin{array}{l} A2 \\ = \end{array} = \begin{array}{l} 0.500 \\ 4.708 \end{array} \times \begin{array}{l} 9.400 \\ m^2 \end{array} \times 1.00180$$

端枠

$$\begin{array}{l} A3 \\ = \end{array} = \begin{array}{l} 0.050 \\ 0.470 \end{array} \times \begin{array}{l} 9.400 \\ m^2 \end{array}$$

E3側

側枠

$$\begin{array}{l} A1 \\ = \end{array} = \begin{array}{l} 0.950 \\ 0.950 \end{array} \times \begin{array}{l} 2 \\ m^2 \end{array} \times 0.500 \quad (\text{橋軸方向平均長で算出})$$

底枠

$$\begin{array}{l} A2 \\ = \end{array} = \begin{array}{l} 0.500 \\ 4.676 \end{array} \times \begin{array}{l} 9.339 \\ m^2 \end{array} \times 1.00144$$

$$\begin{aligned} \text{端枠} \\ \text{A3} &= 0.050 \times 9.341 \\ &= 0.467 \text{ m}^2 \end{aligned}$$

$$\begin{aligned} \text{E4側} \\ \text{側枠} \\ \text{A1} &= 0.950 \times 2 \times 0.500 \\ &= 0.950 \text{ m}^2 \quad (\text{橋軸方向平均長で算出}) \end{aligned}$$

$$\begin{aligned} \text{底枠} \\ \text{A2} &= 0.500 \times 9.242 \times 1.00092 \\ &= 4.625 \text{ m}^2 \end{aligned}$$

$$\begin{aligned} \text{端枠} \\ \text{A3} &= 0.050 \times 9.239 \\ &= 0.462 \text{ m}^2 \end{aligned}$$

$$\begin{aligned} \text{合計} \\ \text{側枠} \\ \Sigma A &= 3.800 \text{ m}^2 \end{aligned}$$

$$\begin{aligned} \text{底枠} \\ \Sigma A &= 18.717 \text{ m}^2 \end{aligned}$$

$$\begin{aligned} \text{端枠} \\ \Sigma A &= 1.869 \text{ m}^2 \end{aligned}$$

3. 鉄筋(SD345) (図面参照)

	D19		D22	合計
E1側	246		319	565
E2側	246		316	562
E3側	245		307	552
E4側	241		313	554
合計	978		1255	2233

4. 養生工

$$\begin{aligned} \text{A1} &= 4.708 \text{ m}^2 \\ \text{A2} &= 4.708 \text{ m}^2 \\ \text{A3} &= 4.676 \text{ m}^2 \\ \text{A4} &= 4.625 \text{ m}^2 \\ \Sigma A &= 18.717 \text{ m}^2 \end{aligned}$$

5. 鋼プレート

鋼プレート

PL9×150×150	24枚
PL9×125×250	24枚
PL12×250×100	48枚

角 型 鋼 管

12×150×150	24枚	L=850mm
12×125×125	48枚	L=850mm

$$12 \times 150 \times 150 \quad L = 20.400 \quad m$$

$$12 \times 125 \times 125 \quad L = 40.800 \quad m$$

柱頭部工

P1柱頭

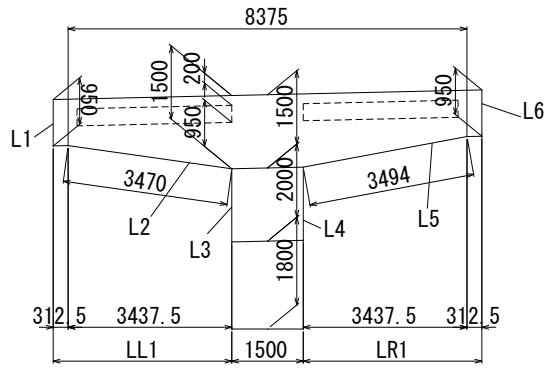

P2柱頭

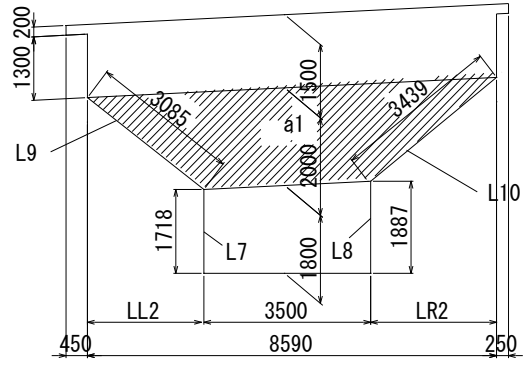
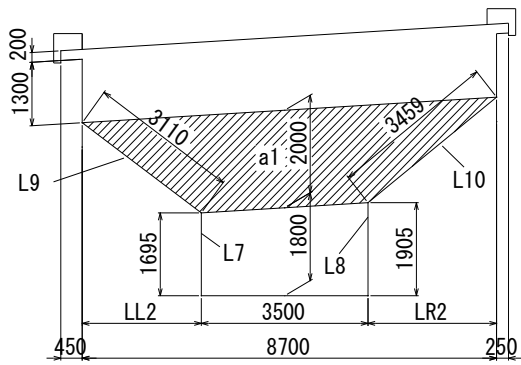
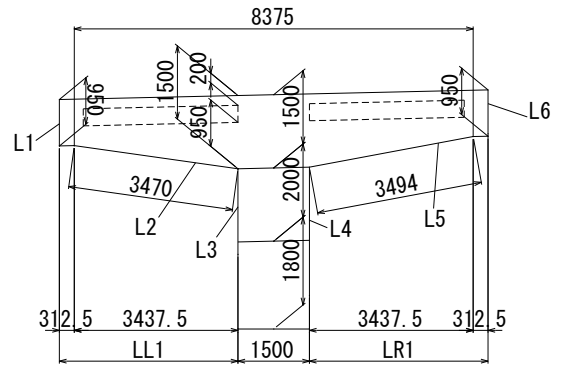

柱頭部の橋軸方向平均長はGCL線上の長さとする

1. コンクリート $\sigma_{ck} = 36 \text{ N/mm}^2$

P1柱頭

$$L_{GCL} = 9.000 \text{ m}$$

$$\text{E1幅} \quad B1 = 9.400 \times \sin \alpha = 9.400 \text{ m}$$

$$\text{E2幅} \quad B2 = 9.400 \times \sin \alpha = 9.400 \text{ m}$$

(α は着目セクションとGCLラインとの交角)

$$\text{平均幅} \quad B = 9.400 \text{ m}$$

LL1	3.750	m	L7	1.695	m
LL2	2.500	m	L8	1.905	m
L1	0.950	m	LR1	3.750	m
L2	3.783	m	LR2	2.700	m
L3	2.000	m	L9	3.110	m
L4	2.000	m	L10	3.459	m
L5	3.807	m	a1	12.200	m
L6	0.950	m			

$$\begin{aligned}
 V1 &= (0.450 + 0.250) \times 0.200 \times 9.000 + \\
 & \quad [9.000 \times 0.950 + 1/2 \times (8.375 + 1.500) \times 0.550] \\
 & \quad \times 8.700 + 1/2 \times (3.500 + 8.700) \times 2.000 \times 1.500 \\
 & \quad + 1/2 \times (1.695 + 1.905) \times 3.500 \times 1.500 \\
 &= 127.021 \text{ m}^3
 \end{aligned}$$

中空ホロー長さ

	P1				
	L1	L2	L3	L4	L5
V1	3082	3082	3162	3162	3242

	L6	L7	L8	L9	L10
V1	3242	3322	3322	3402	3402

V1上

$$\begin{aligned}
 \phi 350 \quad L1 &= 3.082 + 3.082 + 3.162 + 3.162 + 3.242 + \\
 & \quad 3.242 + 3.322 + 3.322 + 3.402 + 3.402 \\
 &= 32.420 \text{ m}
 \end{aligned}$$

$$\text{中空部} \quad V1' = - \pi \times 0.175 \times 0.175 \times 32.420$$

$$= -3.119 \text{ m}^3$$

$$\Sigma V1 = 123.902 \text{ m}^3$$

P2柱頭

$$L_{GCL} = 9.000 \quad m$$

$$E3幅 \quad B1 = 9.336 \quad \times \quad \sin \alpha = 9.336 \quad m$$

$$E4幅 \quad B2 = 9.244 \quad \times \quad \sin \alpha = 9.244 \quad m$$

(α は着目セクションとGCLラインとの交角)

$$平均幅 \quad B = \quad = \quad 9.290 \quad m$$

LL1	3.750	m	L7	1.715	m
LL2	2.445	m	L8	1.885	m
L1	0.950	m	LR1	3.750	m
L2	3.783	m	LR2	2.645	m
L3	2.000	m	L9	3.044	m
L4	2.000	m	L10	3.439	m
L5	3.807	m	a1	12.090	m
L6	0.950	m			

$$\begin{aligned}
 V2 &= (0.450 + 0.250) \times 0.200 \times 9.000 + \\
 & \quad [9.000 \times 0.950 + 1/2 \times (8.375 + 1.500) \times 0.550] \\
 & \quad \times 8.590 + 1/2 \times (3.500 + 8.590) \times 2.000 \times 1.500 \\
 & \quad + 1/2 \times (1.715 + 1.885) \times 3.500 \times 1.500 \\
 &= 125.617 \quad m^3
 \end{aligned}$$

中空ホロー長さ

	P2				
	L1	L2	L3	L4	L5
V2	3111	3128	3177	3187	3244

	L6	L7	L8	L9	L10
V2	3245	3310	3303	3377	3361

V2上

$$\begin{aligned}
 \phi 350 \quad L2 &= 3.111 + 3.128 + 3.177 + 3.187 + 3.244 + \\
 & \quad 3.245 + 3.310 + 3.303 + 3.377 + 3.361 \\
 &= 32.443 \quad m
 \end{aligned}$$

$$\begin{aligned}
 \text{中空部} \quad V2' &= - \pi \times 0.175 \times 0.175 \times 32.443 \\
 & \quad -3.121 \quad m^3
 \end{aligned}$$

$$\Sigma V2 = 122.496 \quad m^3$$

$$\Sigma V = 246.398 \quad m^3$$

2. 型枠

P1柱頭

側枠

$$\begin{aligned}
 A1 &= \{ 0.950 \times 9.000 + 1/2 \times (8.375 + 1.500) \times 0.550 \} \\
 &\quad \times 2 + 1/2 \times (1.695 + 1.905) \times 3.500 \times 2 + \\
 &\quad 1.800 \times 1.500 \times 2 + 12.200 \times 2 \\
 &= 64.931 \quad \text{m}^2 \quad (\text{橋軸方向平均長で算出})
 \end{aligned}$$

底枠

$$\begin{aligned}
 A2 &= (3.110 + 3.459) \times 1.500 + (3.783 + 3.807) \times \\
 &\quad 8.700 + (0.450 + 0.250) \times 9.000 \\
 &= 82.182 \quad \text{m}^2
 \end{aligned}$$

端枠

$$\begin{aligned}
 A3 &= (0.950 \times 9.400 - (0.450 + 0.250) \times 0.750) \times 2 \\
 &= 16.810 \quad \text{m}^2
 \end{aligned}$$

P2柱頭

側枠

$$\begin{aligned}
 A1 &= \{ 0.950 \times 9.000 + 1/2 \times (8.375 + 1.500) \times 0.550 \} \\
 &\quad \times 2 + 1/2 \times (1.715 + 1.885) \times 3.500 \times 2 + \\
 &\quad 1.800 \times 1.500 \times 2 + 12.090 \times 2 \\
 &= 64.711 \quad \text{m}^2 \quad (\text{橋軸方向平均長で算出})
 \end{aligned}$$

底枠

$$\begin{aligned}
 A2 &= (3.044 + 3.439) \times 1.500 + (3.783 + 3.807) \times \\
 &\quad 8.590 + (0.450 + 0.250) \times 9.000 \\
 &= 81.214 \quad \text{m}^2
 \end{aligned}$$

端枠

$$\begin{aligned}
 A3 &= (0.950 \times 9.290 - (0.450 + 0.250) \times 0.750) \times 2 \\
 &= 16.601 \quad \text{m}^2
 \end{aligned}$$

合計

側枠

$$\Sigma A = 129.642 \quad \text{m}^2$$

底枠

$$\Sigma A = 163.396 \quad \text{m}^2$$

端枠

$$\Sigma A = 33.411 \quad \text{m}^2$$

3. 鉄筋(SD345) (図面参照)

	D13	D16	D19	D22	D25	合計
P1柱頭	168	4561	4647	5013	—	14389
P2柱頭	167	4536	4658	4367	737	14465
合計	335	9097	9305	9380	737	28854

(SD345, 吊上げ有り)

P1橋脚配筋図より

	鉄筋径		単位	上部工施工	合計
	鉄筋質量	D13		kg	-----
D16 ～ D25		D16	kg	-----	-----
		D19	kg	2,374	2,374
		D22	kg	-----	-----
		D25	kg	-----	-----
		小計	kg	2,374	2,374
D29 ～ D32		D29	kg	-----	-----
		D32	kg	538	538
		小計	kg	538	538
D35		kg	3,569	3,569	
D38		kg	-----	-----	
D41		kg	-----	-----	
D51		kg	-----	-----	
合計		kg	6,481	6,481	
圧接継手	D29		箇所	-----	-----
	D32		箇所	20	20
	D35		箇所	108	108
	D38		箇所	-----	-----
	D41		箇所	-----	-----
	D51		箇所	-----	-----
	合計		箇所	128	128

$$\text{太径鉄筋の割合} = \frac{0}{6,481} = 0.000$$

P2橋脚配筋図より

	鉄筋径		単位	上部工施工	合計
	鉄筋質量	D13		kg	-----
D16 ～ D25		D16	kg	-----	-----
		D19	kg	2,375	2,375
		D22	kg	-----	-----
		D25	kg	-----	-----
		小計	kg	2,375	2,375
D29 ～ D32		D29	kg	-----	-----
		D32	kg	501	501
		小計	kg	501	501
D35		kg	-----	-----	
D38		kg	-----	-----	
D41		kg	3,766	3,766	
D51		kg	-----	-----	
合計		kg	6,642	6,642	
圧接継手	D29		箇所	-----	-----
	D32		箇所	20	20
	D35		箇所	-----	-----
	D38		箇所	-----	-----
	D41		箇所	84	84
	D51		箇所	-----	-----
	合計		箇所	104	104

$$\text{太径鉄筋の割合} = \frac{3,766}{6,642} = 0.567$$

4. 足場工

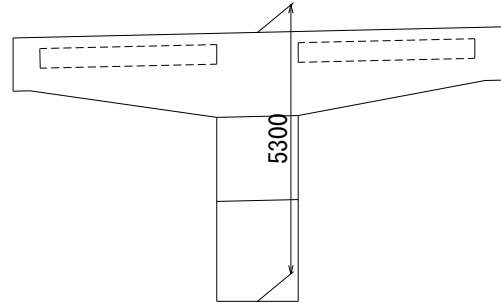
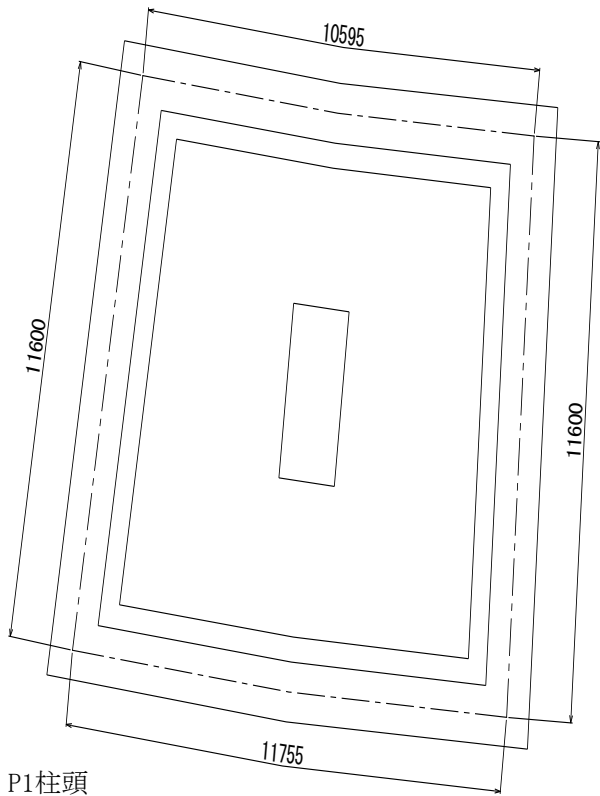

P1柱頭

$$S1 = (11.600 \times 2 + 10.595 + 11.755) \times (5.300 + 10.400) = 715.1 \text{ 掛m}^2$$

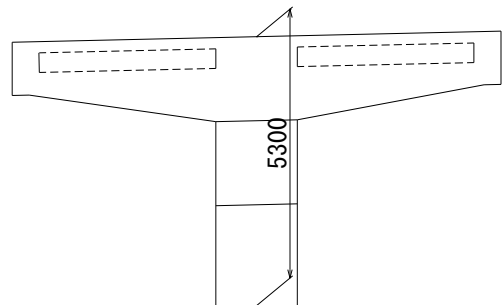
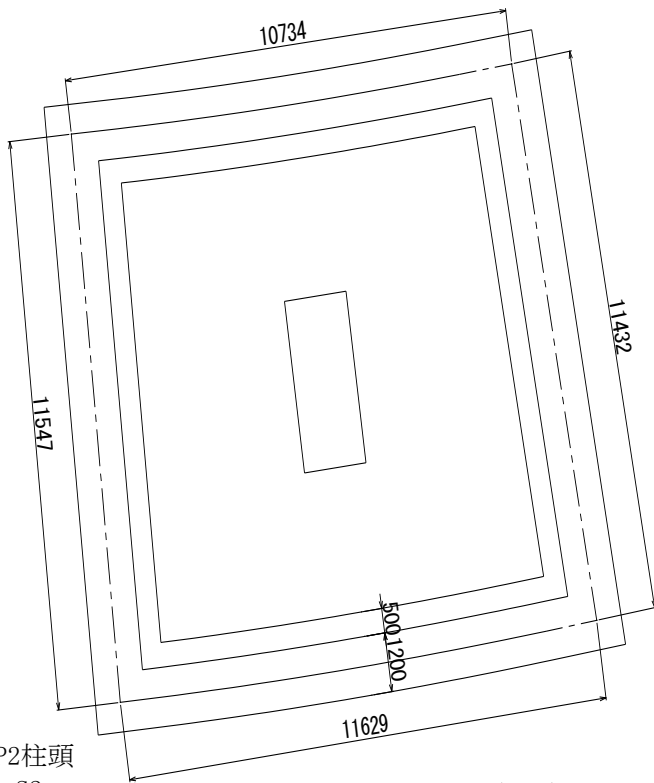

P2柱頭

$$S2 = (11.547 + 11.432 + 11.629 + 10.734) \times (5.300 + 8.800) = 639.3 \text{ 掛m}^2$$

$$\Sigma S = 1354.4 \text{ 掛m}^2$$

柱頭部支保工

P1柱頭

V_{1-1}

$$= \{ (10.092+1.800+1.000) * (8.700-3.500) \} * 1.500 \quad 100.6 \text{空m}^3$$

V_{1-2}

$$= \{ (10.092+1.800+2.000+0.275) * (9.000+1.000*2-1.500) \} * 9.400 \quad 1265.1 \text{空m}^3$$

$$\Sigma P1 = 1365.7 \text{空m}^3$$

P2柱頭

V_{2-1}

$$= \{ (9.192+1.800+1.000) * (8.590-3.500) \} * 1.500 \quad 91.6 \text{空m}^3$$

V_{2-2}

$$= \{ (9.192+1.800+2.000+0.275) * (9.000+1.000*2-1.500) \} * 9.290 \quad 1170.9 \text{空m}^3$$

$$\Sigma P2 = 1262.5 \text{空m}^3$$

$$1365.7+1262.5=2628.2 \text{空m}^3$$

桁間、柱頭部P Cケーブル
 SWPR19L 1S28.6プレグラウト
 W= 4.229 kg/m

単位：kg

	C1			C2			合計
	1本当り重量	本数	重量	1本当り質量	本数	重量	
G1-G2桁	34.957	4	139.8	35.274	4	141.1	280.9
G2-G3桁	35.634	4	142.5	35.798	4	143.2	285.7
G3-G4桁	36.310	4	145.2	36.327	4	145.3	290.5
G4-G5桁	36.987	4	147.9	36.856	4	147.4	295.4
G5-G6桁	37.663	4	150.7	37.380	4	149.5	300.2
合計		20	726.1		20	726.5	1452.7

SWPR7BL 7S12.7
 W= 5.418 kg/m

単位：kg

	C3			C4			合計
	1本当り重量	本数	重量	1本当り質量	本数	重量	
G1-G2桁	56.867	1	56.9	57.274	1	57.3	114.1
G2-G3桁	58.601	1	58.6	58.623	1	58.6	117.2
G3-G4桁	57.734	1	57.7	57.946	1	57.9	115.7
G4-G5桁	59.468	1	59.5	59.300	1	59.3	118.8
G5-G6桁	60.335	1	60.3	59.972	1	60.0	120.3
合計		5	293.0		5	293.1	586.1

桁内P Cケーブル
 SWPR7BL 7S12.7

W= 5.418 kg/m

単位：kg

	C5			C6			C7			合計
	1本当り重量	本数	重量	1本当り重量	本数	重量	1本当り重量	本数	重量	
G1桁	132.178	2	264.4	134.486	2	269.0	197.210	2	394.4	927.8
G2桁	134.426	2	268.9	135.883	2	271.8	200.201	2	400.4	941.1
G3桁	136.702	2	273.4	137.270	2	274.5	203.170	2	406.3	954.2
G4桁	138.939	2	277.9	138.679	2	277.4	206.166	2	412.3	967.6
G5桁	141.209	2	282.4	140.082	2	280.2	209.146	2	418.3	980.9
G6桁	143.458	2	286.9	141.480	2	283.0	212.109	2	424.2	994.1
合計		12	1653.9		12	1655.9		12	2455.9	5765.7

SWPR19L 1S28.6(プレグラウト)

延長： L = 343.520 m (余長含まず)
 重量： W = 1452.7 kg (余長含まず)

SWPR7BL 7S12.7

延長： L = 1172.334 m (余長含まず)
 重量： W = 6351.8 kg (余長含まず)

2. シース

(1) $\phi 55$
 $L = 1172.334 \quad \text{m}$

(2) 偏向部シース ($\phi 65$)

$$\begin{aligned} L &= 0.590 \times 2 \times 6 \times 3 \\ &= 21.240 \quad \text{m} \end{aligned}$$

3. グラウト

$$L = 1172.334 \quad \text{m}$$

4. 定着具 (1S28.6用)

SWPR19L 1S28.6用(プレグラウト)

$$N = 40 \times 2 = 80 \quad \text{組}$$

SWPR7BL 7S12.7用

$$N = 46 \times 2 = 92 \quad \text{組}$$

地覆工

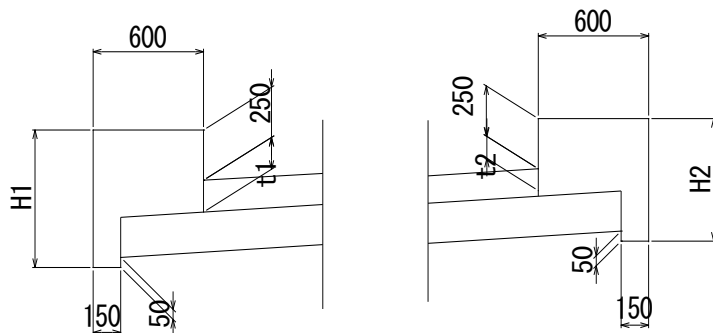

地覆

单位：m

	GE11-GE12外側	GE11-GE12内側	平均
左地覆	15.5328	15.629	15.581
右地覆	17.089	16.9928	17.041

	GE21-GE22外側	GE21-GE22内側	平均
左地覆	16.1524	16.252	16.202
右地覆	17.766	17.6662	17.716

	GE31-GE32外側	GE31-GE32内側	平均
左地覆	16.2785	16.306	16.292
右地覆	16.804	16.7518	16.778

	GE12-GE21外側	GE12-GE21内側	平均
左地覆	9.490	9.550	9.520
右地覆	10.460	10.400	10.430

	GE22-GE31外側	GE22-GE31内側	平均
左地覆	9.6114	9.6582	9.635
右地覆	10.3585	10.3118	10.335

地覆平均断面積

单位：m²

	GE11-GE12平均鋪裝厚t	a
左地覆	0.1037	0.2598
右地覆	0.0914	0.2322

注：左地覆

$$a = 1/2 * \{ (0.250 + \text{平均鋪裝厚} t) * 2 + 0.600 * 6/100 \} * 0.600 + 1/2 * \{ (0.200 + 0.050) * 2 - 0.150 * 6/100 \} * 0.150$$

	GE21-GE22平均鋪裝厚t	a
左地覆	0.1025	0.2591
右地覆	0.0938	0.2337

单位：m²

注：右地覆

$$a = 1/2 * \{ (0.250 + \text{平均鋪裝厚} t) * 2 + 0.600 * 6/100 \} * 0.600 + 1/2 * \{ (0.200 + 0.050) * 2 + 0.150 * 6/100 \} * 0.150$$

	GE31-GE32平均鋪裝厚t	a
左地覆	0.1037	0.2554
右地覆	0.1024	0.2433

单位：m²

	GE12-GE21平均鋪裝厚t	a
左地覆	0.075	0.2426
右地覆	0.075	0.2224

単位：m²

	GE22-GE31平均舗装厚t	a
左地覆	0.075	0.2404
右地覆	0.075	0.2246

地覆側枠周長

単位：m

	GE11-GE12地覆平均高H	L
左地覆	0.6307	1.1844
右地覆	0.5644	1.1058

注：L=平均高
H+0.150+0.05
0+0.250+平均
舗装厚t

	GE21-GE22地覆平均高H	L
左地覆	0.6295	1.182
右地覆	0.5668	1.1106

	GE31-GE32地覆平均高H	L
左地覆	0.6188	1.1725
右地覆	0.5873	1.1397

	GE12-GE21地覆平均高H	L
左地覆	0.6020	1.127
右地覆	0.5480	1.073

	GE22-GE31地覆平均高H	L
左地覆	0.5960	1.121
右地覆	0.5540	1.079

1. コンクリート $\sigma_{ck} = 24 \text{ N/mm}^2$

地覆

$$\begin{aligned}
 VL &= 0.2598 \times 15.581 + 0.2591 \times 16.202 \\
 &+ 0.2554 \times 16.292 + 0.2426 \times 9.520 \\
 &+ 0.2404 \times 9.635 \\
 &= 17.033 \text{ m}^3
 \end{aligned}$$

$$\begin{aligned}
 VR &= 0.2322 \times 17.041 + 0.2337 \times 17.716 \\
 &+ 0.2433 \times 16.778 + 0.2224 \times 10.430 \\
 &+ 0.2246 \times 10.335 \\
 &= 16.820 \text{ m}^3
 \end{aligned}$$

$$\Sigma V = 33.853 \text{ m}^3$$

2. 型枠

$$\begin{aligned}
 \text{左地覆 } AL &= 0.2598 + 0.2554 + 1.1844 \times 15.581 \\
 &+ 1.182 \times 16.202 + 1.1725 \times 16.292 \\
 &+ 1.127 \times 9.520 + 1.121 \times 9.635 \\
 &= 78.752 \text{ m}^2
 \end{aligned}$$

$$\begin{aligned}
 \text{右地覆 } AR &= 0.2322 + 0.2433 + 1.1058 \times 17.041 \\
 &+ 1.1106 \times 17.716 + 1.1397 \times 16.778 \\
 &+ 1.073 \times 10.430 + 1.079 \times 10.335 \\
 &= 80.460 \text{ m}^2
 \end{aligned}$$

$$\Sigma A = 159.212 \text{ m}^2$$

3. 鉄筋(SD345)

(図面参照)

D13	2431 kg	(普通鉄筋)
D13	49 kg	(エポキシ鉄筋)
合計	2480 kg	

排水工

A1橋台

名 称	規格・形状	単位	数量内訳	数量
排水柵(CD4)	ND-155(FC250)	組		1
流水延長		m	8.297+0.95+0.55	9.797
			計	9.797
伸縮継手(EXP-1)	200A用	ヶ		1
ホールインアンカー	M12	個		12
直管	VP200A L=600	本	L1-3	1
	VP200A L=3308	本	L2-1	1
	VP200A L=820	本	L3-3	1
	VP200A L=350	本	L3-4	1
	VP200A L=1900	本	L3-5	1
			計	5
継手	VP200A L=800	個	E-4	2
	VP200A L=1400	個	E-6	1
			計	3

P1橋脚

名 称	規格・形状	単位	数量内訳	数量
排水柵(CD3)	ND-155(FC250)	組		1
流水延長		m	1.744-0.020+0.900+1.474+0.910+17.043+1.750+4.200-0.733+0.800	28.068
			計	28.068
ホールインアンカー	M12	個		28
直管	VP200A L=1074	本	L1-1	1
	VP200A L=4200	本	L1-2	3
	VP200A L=643	本	L1-4	1
	VP200A L=4000	本	L3-1	1
	VP200A L=1150	本	L3-2	1
	VP200A L=3267	本	L3-8	1
			計	8
曲管	VP200A L=2684	本	CT-2	1
継手	VP200A L=800	個	E-1	3
	VP200A L=800	個	E-4	2
			計	5

P2橋脚

名 称	規格・形状	単位	数量内訳	数量
排水柵(CD1)	ND-155(FC250)	組		1
排水柵(CD2)	ND-155(FC250)	組		1
流水延長		m	0.350+0.400+5.151+3.149+0.350+0.350+0.950	10.700
		m	0.374+3.085+13.727+1.750+1.800-0.733+0.800	20.803
			計	31.503
ホールインアンカー	M12	個		30
直管	VP200A L=4200	本	L1-2	2
	VP200A L=1327	本	L1-5	1
	VP200A L=4000	本	L3-1	2
	VP200A L=1150	本	L3-2	1
	VP200A L=2648	本	L3-6	1
	VP200A L=2485	本	L3-7	1
	VP200A L=867	本	L3-9	1
			計	9
曲管	VP200A L=1951	本	CT-1	1
継手	VP200A L=800	個	E-1	1
	VP200A L=800	個	E-2	1
	VP200A L=700	個	E-3	2
	VP200A L=800	個	E-4	2
	VP200A L=800	個	E-5	1
	VP200A L=774	個	E-7	1
			計	8

鋼重数量

(単位：mm, kg)

A1橋台											
員数	部材名	材種	断面	長さ	単位重量	単品重量	重量	材質	ネット	要素	備考
4	PL	PL	80* 4.5	466	35.33	1.32	5.3	SS400			S1
4	PL	PL	80* 6	397	47.10	1.50	6.0	SS400			S1
8	2WS	BN	M 12* 40			0.077	0.6	SS400			S1
2	PL	PL	80* 4.5	466	35.33	1.32	2.6	SS400			S3
2	PL	PL	80* 6	347	47.10	1.31	2.6	SS400			S3
4	2WS	BN	M 12* 40			0.077	0.3	SS400			S3
4	PL	PL	80* 4.5	466	35.33	1.32	5.3	SS400			S9
4	PL	PL	80* 6	297	47.10	1.12	4.5	SS400			S9
8	2WS	BN	M 12* 40			0.077	0.6	SS400			S9
2	PL	PL	80* 4.5	466	35.33	1.32	2.6	SS400			S10
2	PL	PL	80* 6	283	47.10	1.07	2.1	SS400			S10
4	2WS	BN	M 12* 40			0.077	0.3	SS400			S10
A1橋台							32.9 kg				
P1橋脚											
員数	部材名	材種	断面	長さ	単位重量	単品重量	重量	材質	ネット	要素	備考
28	PL	PL	80* 4.5	466	35.33	1.32	36.9	SS400			S1
28	PL	PL	80* 6	397	47.10	1.50	41.9	SS400			S1
56	2WS	BN	M 12* 40			0.077	4.3	SS400			S1
P1橋脚							83.1 kg				
P2橋脚											
員数	部材名	材種	断面	長さ	単位重量	単品重量	重量	材質	ネット	要素	備考
16	PL	PL	80* 4.5	466	35.33	1.32	21.1	SS400			S1
16	PL	PL	80* 6	397	47.10	1.50	23.9	SS400			S1
32	2WS	BN	M 12* 40			0.077	2.5	SS400			S1
4	PL	PL	80* 4.5	466	35.33	1.32	5.3	SS400			S2
4	PL	PL	80* 6	667	47.10	2.51	10.1	SS400			S2
8	2WS	BN	M 12* 40			0.077	0.6	SS400			S2
2	PL	PL	80* 4.5	466	35.33	1.32	2.6	SS400			S4
2	PL	PL	80* 6	434	47.10	1.64	3.3	SS400			S4
4	2WS	BN	M 12* 40			0.077	0.3	SS400			S4
2	PL	PL	80* 4.5	466	35.33	1.32	2.6	SS400			S5

2	PL	PL	80* 6	465	47.10	1.75	3.5	SS400			S5
4	2WS	BN	M 12* 40			0.077	0.3	SS400			S5
2	PL	PL	80* 4.5	466	35.33	1.32	2.6	SS400			S6
2	PL	PL	80* 6	468	47.10	1.76	3.5	SS400			S6
4	2WS	BN	M 12* 40			0.077	0.3	SS400			S6
2	PL	PL	80* 4.5	466	35.33	1.32	2.6	SS400			S7
2	PL	PL	80* 6	453	47.10	1.71	3.4	SS400			S7
4	2WS	BN	M 12* 40			0.077	0.3	SS400			S7
2	PL	PL	80* 4.5	466	35.33	1.32	2.6	SS400			S8
2	PL	PL	80* 6	414	47.10	1.56	3.1	SS400			S8
4	2WS	BN	M 12* 40			0.077	0.3	SS400			S8
P2橋脚											
95.0 kg											
合計											
210.9 kg											

支承工

1. A1橋台

N= 6

材 料 表 (1 支承当たり)

部番	品 名	材 質	個数	質量 (kg)	備 考
1	ゴム 支 承	NR+SS400-SM490A+PTFE	1	45.6	Ge=1.0 N/mm2
②	上 沓	SM490A+SUS316	1	187.9	
③	下 沓	SM490A	1	32.2	
④	ベースプレート	SM490A	1	280.6	
⑤	せん断キー	SM490A	1	1.5	
⑥	サイドブロック	SM490A	2	132.4	
⑦	アンカーバー (上部工側)	SD345	6	62.5	
⑧	アンカーバー (下部工側)	SD345	6	52.9	
⑨	サイドブロックボルト	_____	24	16.1	平座金付
10	六角穴付ボルト	_____	8	0.6	
⑪	六角ボルト	_____	8	1.7	平座金付
全質量 (kg)				814.0	

注) ○印は、SGめっき仕様とする。付着量は350g/m²以上とする。

◎印は、二重防錆使用(SGN12)とする。

ボルト類は頭部のみとし、ねじ部はSGめっき仕様とする。

六角穴付ボルトは黒色酸化皮膜とする。

質量は、参考質量とする。

2. A2橋台

N= 6

材 料 表 (1 支承当たり)

部番	品 名	材 質	個数	質量 (kg)	備 考
1	ゴム 支 承	NR+SS400-SM490A+PTFE	1	63.3	Ge=1.0 N/mm2
②	上 沓	SM490A+SUS316	1	223.9	
③	下 沓	SM490A	1	41.4	
④	ベースプレート	SM490A	1	300.1	
⑤	せん断キー	SM490A	1	1.5	
⑥	サイドブロック	SM490A	2	134.5	
⑦	アンカーバー (上部工側)	SD345	6	52.9	
⑧	アンカーバー (下部工側)	SD345	6	52.9	
⑨	サイドブロックボルト	_____	24	16.1	平座金付
10	六角穴付ボルト	_____	8	0.6	
⑪	六角ボルト	_____	8	1.7	平座金付
全質量 (kg)				888.96	

注) ○印は、SGめっき仕様とする。付着量は350g/m²以上とする。

◎印は、二重防錆使用(SGN12)とする。

ボルト類は頭部のみとし、ねじ部はSGめっき仕様とする。

六角穴付ボルトは黒色酸化皮膜とする。

質量は、参考質量とする。

2. A2橋台（拡幅部）

N= 1

材料表

部番	部品名称	材質	個数	重量 (kg)	備考
1	すべりゴム支承本体	CR+SS400+PTFE	1	9.9	Ge=1.0 N/mm ²
②	上沓	SM490A+SUS316	1	69.6	
③	アンカーバー	SS400	2	2.1	
④	滑動防止	-----	4	0.2	強度区分8.8以上
全重量				81.8	(kg)

※○印の部番はJIS H 8641 HDZ55とし、ボルト類はHDZ35とする

品名	仕様・規格	単位	A1	A2	備考
コルジョイント	CW-200 (259.1 kg/1.8m)	m	8.439	12.336	本体
アンカーボルト	φ22	set	56	79	
シーラント	ジョイント用	kg	46.3	67.7	2液シーラント、5.49kg/m
補強鉄筋 ()内は、A2を示す	1a 10 - D16 × 8,380	kg	131	-	
	1b 10 - D16 × 12,000	kg	-	187	
	2 (41) 28 - D16 × 240	kg	10	15	
	3 (41) 28 - D16 × 360	kg	16	23	
	4 (39) 28 - D16 × 290	kg	13	18	
	5 (38) 28 - D16 × 360	kg	16	21	
	6 (41) 28 - D16 × 400	kg	17	26	下部工施工
	7 (82) 56 - D16 × 600	kg	52	77	下部工施工
	8 (39) 28 - D16 × 450	kg	20	27	上部工施工
9 (38) 28 - D16 × 600	kg	26	36	上部工施工	
後打ちコンクリート	生コンクリート (早強)	m ³	2.2	3.2	
表面着色剤	3.0 kg/m ²	kg	21.0	29.9	
端部補強板	75 × 6	m	16.878	24.672	D16アンカー付 (ゴム押え金具含む)
衝撃緩衝ゴム	135 × 20	m	16.878	24.672	
止水ゴムパッキン	450 × 3	m	8.539	12.536	補強材入り
ウレタンフォーム	260 × 200	m	8.539	12.536	
端部ジャバラ蓋	Lタイプ	枚	2	2	
排水ゴム管	25A × 300	本	1	1	
地覆部シール工	乾式止水材	m	1.8	1.9	No.20
	シール材	L	0.6	0.6	t=20mm
カバープレート	400 × 3 × 840	枚	2	-	SUS304
	400 × 3 × 858	枚	-	1	SUS304
	400 × 3 × 669	枚	-	1	SUS304
コンクリートアンカー	M10	本	10	6	ホールインアンカー

伸縮装置数量計算書

(1) コルジョイント

タイプ : CW-200
 本体重量 : 259.1 kg/1.8m

		延長 (m)	重量 (kg)	備考
A1	車道部	8.439	1,215	
合計		8.439	1,215	

(2) アンカーボルト

アンカーボルト : $\phi 22$

		本数 (set)	備考
A1	車道部	56	
合計		56	

(3) 2液シーラント

- ・ジョイント用
- ・単位長さ重量 w = 5.49 kg/m

		延長 (m)	重量 (kg)	備考
A1	車道部	8.439	46.330	
合計		8.439	46.330	

(4) 補強鉄筋

番号	径	長さ (mm)	本数	単位重量 (kg/m)	1本当り重量 (kg/本)	重量 (kg)	備考
A1							
1a	D16	8,380	10	1.56	13.073	131	
2	D16	240	28	1.56	0.374	10	
3	D16	360	28	1.56	0.562	16	
4	D16	290	28	1.56	0.452	13	
5	D16	360	28	1.56	0.562	16	
6	D16	400	28	1.56	0.624	17	下部工施工
7	D16	600	56	1.56	0.936	52	下部工施工
8	D16	450	28	1.56	0.702	20	上部工施工
9	D16	600	28	1.56	0.936	26	上部工施工
小計						301	
D16						301	
総合計						301	

(5) 後打ちコンクリート

生コンクリート (早強)

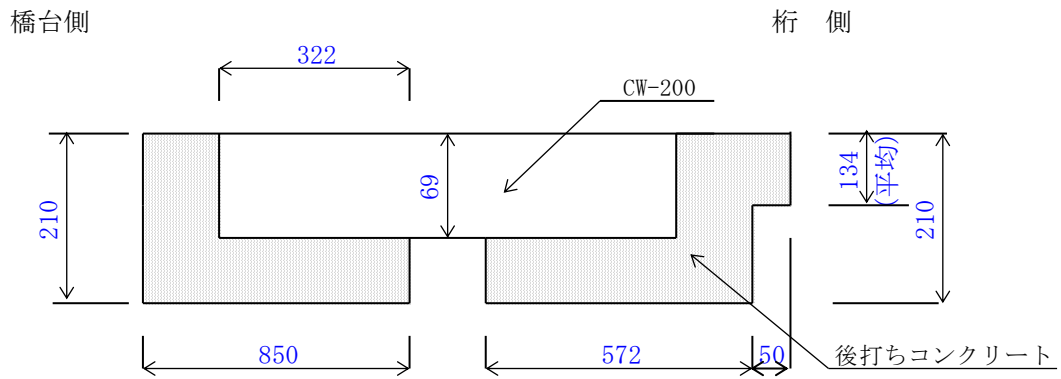

橋台側

$$\begin{aligned}
 a1 &= 0.210 \times 0.850 = 0.179 \text{ m}^2 \\
 a2 &= 0.069 \times 0.322 = 0.022 \text{ m}^2 \text{ (CW-200控除分)} \\
 A &= a1 - a2 = 0.157 \text{ m}^2
 \end{aligned}$$

桁側

$$\begin{aligned}
 a1 &= 0.134 \times 0.050 = 0.007 \text{ m}^2 \\
 a2 &= 0.210 \times 0.572 = 0.120 \text{ m}^2 \\
 a3 &= 0.069 \times 0.322 = 0.022 \text{ m}^2 \text{ (CW-200控除分)} \\
 A &= a1 + a2 - a3 = 0.105 \text{ m}^2
 \end{aligned}$$

$$L = 8.435 \text{ m}$$

$$V1 = (0.157 + 0.105) \times 8.435 = 2.210 \text{ m}^3$$

(6) 表面着色剤

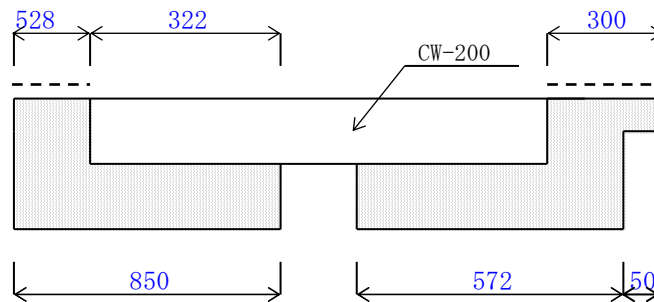

$$\text{単位面積重量 } w = 3.0 \text{ kg/m}^2$$

$$L = 8.435 \text{ m}$$

$$\begin{aligned}
 &(0.528 + 0.300) \times 8.435 = 6.984 \text{ m}^2 \\
 &6.984 \times 3.0 = 20.952 \text{ kg}
 \end{aligned}$$

(7) 端部補強板

FB- 75 × 6 (SS400)
(D16アンカー付 ゴム押さえ金具含む)

		数量	延長(m)		備考
			1箇所当り	合計	
A1	車道部	2	8.439	16.878	
合計			8.439	16.878	

(8) 衝撃緩衝ゴム

緩衝ゴムPL- 135 × 20 (CR)

		数量	延長(m)		備考
			1箇所当り	合計	
A1	車道部	2	8.439	16.878	
合計			8.439	16.878	

(9) 止水ゴムパッキン

止水ゴム- 450 × 3 (CR) (補強材入り)

		数量	延長(m)		備考
			1箇所当り	合計	
A1	車道部	1	8.539	8.539	
合計			8.539	8.539	

(10) ウレタンフォーム

ウレタンフォーム- 260 × 200

		数量	延長(m)		備考
			1箇所当り	合計	
A1	車道部	1	8.539	8.539	
合計			8.539	8.539	

(11) 端部ジャバラ蓋

Lタイプ

		数量 (枚)	備考
A1	車道部	2	
合計		2	

(12) 排水ゴム管

ゴム管 25A × 300

		数量 (本)	備考
A1	車道部	1	
合計		1	

(13) 地覆部シール工

乾式止水材 No. 20

$$\begin{aligned} 0.600 + 0.319 &= 0.919 \text{ m} \\ 0.600 + 0.319 &= 0.919 \text{ m} \\ &= \underline{1.838 \text{ m}} \end{aligned}$$

		数量 (m)	備考
A1	地覆部	1.838	
合計		1.838	

シール材 - t= 20

$$\begin{aligned} 0.099 \times 0.020 \times 0.150 \times 1000 &= 0.297 \text{ L} \\ 0.099 \times 0.020 \times 0.150 \times 1000 &= 0.297 \text{ L} \\ &= \underline{0.594 \text{ L}} \end{aligned}$$

		数量 (L)	備考
A1	地覆部	0.594	
合計		0.594	

(14) カバープレート

カバーPL- 400 × 3 × 840 (SUS304) 2 枚

		数量 (枚)	備考
A1	地覆部	2	
合計		2	

(15) コンクリートアンカー

コンクリートアンカー M10

		数量 (本)	備考
A1	地覆部	10	
合計		10	

伸縮装置数量計算書

(1) コルジョイント

タイプ : CW-200
 本体重量 : 259.1 kg/1.8m

		延長 (m)	重量 (kg)	備考
A2	車道部	12.336	1,776	
合計		12.336	1,776	

(2) アンカーボルト

アンカーボルト : φ22

		本数 (set)	備考
A2	車道部	79	
合計		79	

(3) 2液シーラント

・ジョイント用
 ・単位長さ重量 w= 5.49 kg/m

		延長 (m)	重量 (kg)	備考
A2	車道部	12.336	67.725	
合計		12.336	67.725	

(4) 補強鉄筋

番号	径	長さ (mm)	本数	単位重量 (kg/m)	1本当り重量 (kg/本)	重量 (kg)	備考
A2							
1b	D16	12,000	10	1.56	18.720	187	
2	D16	240	41	1.56	0.374	15	
3	D16	360	41	1.56	0.562	23	
4	D16	290	39	1.56	0.452	18	
5	D16	360	38	1.56	0.562	21	
6	D16	400	41	1.56	0.624	26	下部工施工
7	D16	600	82	1.56	0.936	77	下部工施工
8	D16	450	39	1.56	0.702	27	上部工施工
9	D16	600	38	1.56	0.936	36	上部工施工
小計						430	
D16						430	
総合計						430	

(5) 後打ちコンクリート

生コンクリート (早強)

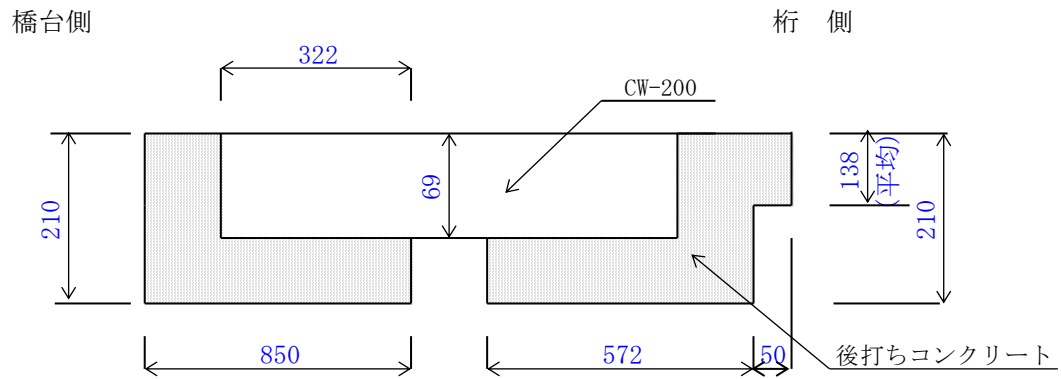

橋台側

$$\begin{aligned}
 a1 &= 0.210 \times 0.850 = 0.179 \text{ m}^2 \\
 a2 &= 0.069 \times 0.322 = 0.022 \text{ m}^2 \text{ (CW-200控除分)} \\
 A &= a1 - a2 = 0.157 \text{ m}^2
 \end{aligned}$$

桁側

$$\begin{aligned}
 a1 &= 0.138 \times 0.050 = 0.007 \text{ m}^2 \\
 a2 &= 0.210 \times 0.572 = 0.120 \text{ m}^2 \\
 a3 &= 0.069 \times 0.322 = 0.022 \text{ m}^2 \text{ (CW-200控除分)} \\
 A &= a1 + a2 - a3 = 0.105 \text{ m}^2
 \end{aligned}$$

$$L = 12.049 \text{ m}$$

$$V1 = (0.157 + 0.105) \times 12.049 = 3.157 \text{ m}^3$$

(6) 表面着色剤

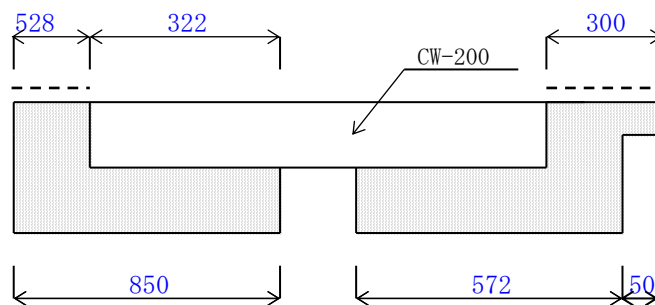

$$\text{単位面積重量 } w = 3.0 \text{ kg/m}^2$$

$$L = 12.049 \text{ m}$$

$$\begin{aligned}
 &(0.528 + 0.300) \times 12.049 = 9.977 \text{ m}^2 \\
 &9.977 \times 3.0 = 29.931 \text{ kg}
 \end{aligned}$$

(7) 端部補強板

FB- 75 × 6 (SS400)
(D16アンカー付 ゴム押さえ金具含む)

	数量	延長(m)		備考
		1箇所当り	合計	
A2 車道部	2	12.336	24.672	
合計		12.336	24.672	

(8) 衝撃緩衝ゴム

緩衝ゴムPL- 135 × 20 (CR)

	数量	延長(m)		備考
		1箇所当り	合計	
A2 車道部	2	12.336	24.672	
合計		12.336	24.672	

(9) 止水ゴムパッキン

止水ゴム- 450 × 3 (CR) (補強材入り)

	数量	延長(m)		備考
		1箇所当り	合計	
A2 車道部	1	12.536	12.536	
合計		12.536	12.536	

(10) ウレタンフォーム

ウレタンフォーム 260 × 200

	数量	延長(m)		備考
		1箇所当り	合計	
A2 車道部	1	12.536	12.536	
合計		12.536	12.536	

(11) 端部ジャバラ蓋

Lタイプ

	数量 (枚)	備考
A2 車道部	2	
合計	2	

(12) 排水ゴム管

ゴム管 25A × 300

	数量 (本)	備考
A2 車道部	1	
合計	1	

(13) 地覆部シール工

乾式止水材 No. 20

$$\begin{aligned} 0.676 + 0.319 &= 0.995 \text{ m} \\ 0.614 + 0.319 &= 0.933 \text{ m} \\ &= \underline{1.928 \text{ m}} \end{aligned}$$

		数量 (m)	備考
A2	地覆部	1.928	
合計		1.928	

シール材 - t= 20

$$\begin{aligned} 0.099 \times 0.020 \times 0.150 \times 1000 &= 0.297 \text{ L} \\ 0.099 \times 0.020 \times 0.150 \times 1000 &= 0.297 \text{ L} \\ &= \underline{0.594 \text{ L}} \end{aligned}$$

		数量 (L)	備考
A2	地覆部	0.594	
合計		0.594	

(14) カバープレート

$$\begin{aligned} \text{カバー-PL-} 400 \times 3 \times 858 & \text{ (SUS304)} & 1 \text{ 枚} \\ \text{カバー-PL-} 400 \times 3 \times 669 & \text{ (SUS304)} & 1 \text{ 枚} \end{aligned}$$

		数量 (枚)	備考
A2	地覆部	2	
合計		2	

(15) コンクリートアンカー

コンクリートアンカー M10

		数量 (本)	備考
A2	地覆部	6	
合計		6	

防護柵工

材料表

符号	名称	寸法	材質	単重(kg/本)	個数	重量(kg)	記事
1	支柱	200x125x4.5x4.5	SS400	15.0	74	1110.0	
2	主要横梁	φ139.8x3.5×1995.0	STK400	23.5	40	940.0	A部
		φ139.8x3.5×1995.0	STK400	23.5	24	564.0	D,E,J部(曲げ加工)
		φ139.8x3.5×1317.5	STK400	15.5	2	31.0	B,L部
		φ139.8x3.5×1317.5	STK400	15.5	2	31.0	G,H部(曲げ加工)
		φ139.8x3.5×1809.0	STK400	21.3	1	21.3	K部
		φ139.8x3.5×1809.0	STK400	21.3	1	21.3	I部(曲げ加工)
		φ139.8x3.5×1266.5	STK400	14.9	1	14.9	F部(曲げ加工)
	φ139.8x3.5×1266.5	STK400	14.9	1	14.9	C部	
	小計					1638.4	
3	下段横梁	φ76.3x2.8×1995.0	STK400	10.1	80	808.0	A部
		φ76.3x2.8×1995.0	STK400	10.1	48	484.8	D,E,J部(曲げ加工)
		φ76.3x2.8×1317.5	STK400	6.69	4	26.8	B,L部
		φ76.3x2.8×1809.0	STK400	9.19	2	18.4	K部
		φ76.3x2.8×1809.0	STK400	9.19	2	18.4	I部(曲げ加工)
		φ76.3x2.8×1317.5	STK400	6.69	2	13.4	H部(曲げ加工)
		φ76.3x2.8×1316.5	STK400	6.69	2	13.4	G部(曲げ加工)
		φ76.3x2.8×1266.5	STK400	6.43	2	12.9	F部(曲げ加工)
	φ76.3x2.8×1266.5	STK400	6.43	2	12.9	C部	
	小計					1409.0	
4	セットボルト	M16x35	4.6	0.11	288	31.7	PW・SW付
M12x30		8.8	0.05	296	14.8	PW・SW付	
6	アンカーボルト	M20x300	8.8	1.02	148	151.0	3N(1種)・(特)PW・SW付
7		M20x460 U-BOLT	4.6	1.33	74	98.4	2N(2種)・2PW・2SW付
8	アンカープレート	100x12x200	SS400	1.88	74	139.1	
9	スリーブ	φ127.0x4.2x300	STK400	3.81	70	266.7	主要横梁用
10		φ65.0x3.5x300	STK400	1.59	140	222.6	下段横梁用
11	エンドキャップ	φ139.8x3.2	SS400	0.88	4	3.5	
12		φ76.3x3.2	SS400	0.33	8	2.6	
合 計				36.5 kg/m	139.571 m	5087.8	

注記

- ・N: ナット、PW: 平座金、SW: バネ座金を示す。
- ・表面処理は溶融亜鉛めっき(JIS H8641 2種)とし
本体HDZ55(複合部材は主要部材の平均付着量とする)、
ボルト、ナット類、アンカープレートはHDZ35とします。

特殊加工表

傾斜加工	_____	
曲げ加工	曲げ加工	長さ
	R45180 曲げ加工	L = 7164
	R95180 曲げ加工	L = 32000
	R31680 曲げ加工	L = 14621.5
折れ加工	_____	
支柱加工	_____	
部材加工	_____	

第 号 計算書 架 設 工 計 算 書					
名 称	規 格	算 式	単 位	小 計	合 計
【側径間】					
油 圧 式 トラッククレーン	120t吊		台		2
【中央径間】					
油 圧 式 トラッククレーン	120t吊		台		1
ラ フ テ レ ー ン ク レ ー ン	25t吊		台		2
軌 条 施 設			式		1.0

2) 躯体部

縦壁	A= $1/2 * (1.522 + 0.969) * 9.708$	=	12.091	m2
	$1/2 * (1.465 + 1.026) * (3.603 + 4.105)$	=	9.600	m2
	$(1.522 + 0.969) * 2.750$	=	6.850	m2
翼壁	A= $22.236 * 2$	=	44.472	m2
ハンチ	A= $(0.887 + 1.494) * 0.707$	=	1.683	m2
	$(0.931 + 0.997) * 0.707$	=	1.363	m2
	$1/2 * (2.791 + 2.774) * 0.500$	=	1.391	m2
	$1/2 * (2.350 + 2.372) * 0.500$	=	1.181	m2
底版	A= $(8.000 + 9.708) * 2.500 * 2$	=	88.540	m2
計		=	167.17	m2

(6) 型枠(円形型枠他)

1) φ150スリーブ

支承アンカー箱抜き用

$$L = (0.423 + 0.437) / 2 * 6 * 6 = 15.48 \text{ m}$$

A 1側

(7) 台座モルタル(σ_{ck}=24N/mm²)

G1	$0.840 * 0.720 * (0.034 + 0.030)$	=	0.039	m3
G2	$0.840 * 0.720 * (0.036 + 0.030)$	=	0.040	m3
G3	$0.840 * 0.720 * (0.038 + 0.030)$	=	0.041	m3
G4	$0.840 * 0.720 * (0.039 + 0.030)$	=	0.042	m3
G5	$0.840 * 0.720 * (0.041 + 0.030)$	=	0.043	m3
G6	$0.840 * 0.720 * (0.043 + 0.030)$	=	0.044	m3
箱抜き部	$1/4 * \pi * 0.150^2 * 0.510 * 6 * 6$	=	0.324	m3
控除				
G1	$-1/4 * \pi * 0.150^2 * (0.034 + 0.030) * 6$	=	-0.007	m3
G2	$-1/4 * \pi * 0.150^2 * (0.036 + 0.030) * 6$	=	-0.007	m3
G3	$-1/4 * \pi * 0.150^2 * (0.038 + 0.030) * 6$	=	-0.007	m3
G4	$-1/4 * \pi * 0.150^2 * (0.039 + 0.030) * 6$	=	-0.007	m3
G5	$-1/4 * \pi * 0.150^2 * (0.041 + 0.030) * 6$	=	-0.008	m3
G6	$-1/4 * \pi * 0.150^2 * (0.043 + 0.030) * 6$	=	-0.008	m3
支承アンカー				
控除	$-1/4 * \pi * 0.041^2 * 0.410 * 6 * 6$	=	-0.019	m3
計		=	0.51	m3

(8) 台座モルタル型枠

$$(0.840 + 0.720) * 2 * 0.030 * 6 = 0.56 \text{ m2}$$

(9) 台座コンクリート(σ_{ck}=24N/mm²)

$$1.100 * 0.98 * 0.100 * 6 = 0.65 \text{ m3}$$

控除

台座モルタル部

$$-0.840 * 0.720 * 0.030 * 6 = -0.109 \text{ m3}$$

箱抜き部

$$-1/4 * \pi * 0.150^2 * (0.100 - 0.030) * 6 * 6 = -0.045 \text{ m3}$$

$$\text{計} = 0.50 \text{ m3}$$

(10) 台座コンクリート型枠

$$(1/2 * (0.069 + 0.131) * 1.100 + 1/2 * (0.098 + 0.102) * 0.980) * 2 * 6 = 2.50 \text{ m2}$$

A 2 側

(5) 台座モルタル ($\sigma_{ck}=24\text{N/mm}^2$)

G0	$0.320 \times 0.320 \times 0.070$	=	0.007	m3	
G1	$0.900 \times 0.730 \times (0.034 + 0.030)$	=	0.042	m3	
G2	$0.900 \times 0.730 \times (0.041 + 0.030)$	=	0.047	m3	
G3	$0.900 \times 0.730 \times (0.038 + 0.030)$	=	0.045	m3	
G4	$0.900 \times 0.730 \times (0.044 + 0.030)$	=	0.049	m3	
G5	$0.900 \times 0.730 \times (0.031 + 0.030)$	=	0.040	m3	
G6	$0.900 \times 0.730 \times (0.038 + 0.030)$	=	0.045	m3	
箱抜き部	$1/4 \times \pi \times 0.160^2 \times 0.610 \times 6 \times 6$	=	0.442	m3	
控除					
G1	$-1/4 \times \pi \times 0.160^2 \times (0.034 + 0.030) \times 6$	=	-0.008	m3	
G2	$-1/4 \times \pi \times 0.160^2 \times (0.041 + 0.030) \times 6$	=	-0.009	m3	
G3	$-1/4 \times \pi \times 0.160^2 \times (0.038 + 0.030) \times 6$	=	-0.008	m3	
G4	$-1/4 \times \pi \times 0.160^2 \times (0.044 + 0.030) \times 6$	=	-0.009	m3	
G5	$-1/4 \times \pi \times 0.160^2 \times (0.031 + 0.030) \times 6$	=	-0.007	m3	
G6	$-1/4 \times \pi \times 0.160^2 \times (0.038 + 0.030) \times 6$	=	-0.008	m3	
		計	=	0.67	m3

(6) 台座モルタル型枠

G0	$(0.030 + 0.040) \times 0.320 + (0.030 + 0.040) / 2 \times 0.320 \times 2$	=	0.045	m2	
G1	$(0.900 + 0.730) \times 2 \times 0.034$	=	0.111	m2	
G2	$(0.900 + 0.730) \times 2 \times 0.041$	=	0.134	m2	
G3	$(0.900 + 0.730) \times 2 \times 0.038$	=	0.124	m2	
G4	$(0.900 + 0.730) \times 2 \times 0.044$	=	0.143	m2	
G5	$(0.900 + 0.730) \times 2 \times 0.031$	=	0.101	m2	
G6	$(0.900 + 0.730) \times 2 \times 0.038$	=	0.124	m2	
		計	=	0.782	m2

(7) 台座コンクリート ($\sigma_{ck}=24\text{N/mm}^2$)

G1	$1.130 \times 0.960 \times 0.110 - 0.900 \times 0.730 \times 0.030$	=	0.100	m3	
G2	$1.130 \times 0.960 \times 0.110 - 0.900 \times 0.730 \times 0.030$	=	0.100	m3	
G3	$1.170 \times 1.000 \times 0.120 - 0.900 \times 0.730 \times 0.030$	=	0.121	m3	
G4	$1.170 \times 1.000 \times 0.120 - 0.900 \times 0.730 \times 0.030$	=	0.121	m3	
G5	$1.190 \times 1.020 \times 0.140 - 0.900 \times 0.730 \times 0.030$	=	0.150	m3	
G6	$1.190 \times 1.020 \times 0.140 - 0.900 \times 0.730 \times 0.030$	=	0.150	m3	
控除					
支承アンカー					
G1	$-1/4 \times \pi \times 0.160^2 \times (0.110 - 0.030) \times 6$	=	-0.010	m3	
G2	$-1/4 \times \pi \times 0.160^2 \times (0.110 - 0.030) \times 6$	=	-0.010	m3	
G3	$-1/4 \times \pi \times 0.160^2 \times (0.120 - 0.030) \times 6$	=	-0.011	m3	
G4	$-1/4 \times \pi \times 0.160^2 \times (0.120 - 0.030) \times 6$	=	-0.011	m3	
G5	$-1/4 \times \pi \times 0.160^2 \times (0.140 - 0.030) \times 6$	=	-0.013	m3	
G6	$-1/4 \times \pi \times 0.160^2 \times (0.140 - 0.030) \times 6$	=	-0.013	m3	
		計	=	0.674	m3

(8) 台座コンクリート型枠

G1	$(1/2 \times (0.127 + 0.094) \times 1.130 + 0.110 \times 0.960) \times 2$	=	0.461	m2	
G2	$(1/2 \times (0.127 + 0.094) \times 1.130 + 0.110 \times 0.960) \times 2$	=	0.461	m2	
G3	$(1/2 \times (0.138 + 0.103) \times 1.170 + 0.120 \times 1.000) \times 2$	=	0.522	m2	
G4	$(1/2 \times (0.138 + 0.103) \times 1.170 + 0.120 \times 1.000) \times 2$	=	0.522	m2	
G5	$(1/2 \times (0.158 + 0.123) \times 1.190 + 0.140 \times 1.020) \times 2$	=	0.620	m2	
G6	$(1/2 \times (0.158 + 0.123) \times 1.190 + 0.140 \times 1.020) \times 2$	=	0.620	m2	
		計	=	3.206	m2